



**Electrolux**



[electrolux.com/register](http://electrolux.com/register)



**EA2F6841CF**

<b>EN</b>	User Manual   <b>Washing Machine</b>	<b>2</b>
<b>ES</b>	Manual de instrucciones   <b>Lavadora</b>	<b>31</b>
<b>CA</b>	Manual d'usuari   <b>Rentadora</b>	<b>62</b>
<b>PT</b>	Manual de instruções   <b>Máquina de lavar</b>	<b>93</b>



## Welcome to Electrolux! Thank you for choosing our appliance.



In our drive to be sustainable, we are reducing paper assets and provide full user manuals online. Access your full user manual at [electrolux.com/manuals](http://electrolux.com/manuals)



Get usage advice, brochures, troubleshooting, service and repair information at [electrolux.com/support](http://electrolux.com/support)



Buy accessories, consumables, and original spare parts for your appliance at [electrolux.com/shop](http://electrolux.com/shop)

Subject to change without notice.

## CONTENTS

1. SAFETY INFORMATION.....	2
2. SAFETY INSTRUCTIONS.....	4
3. PRODUCT DESCRIPTION.....	6
4. TECHNICAL INFORMATION.....	7
5. INSTALLATION.....	7
6. CONTROL PANEL.....	11
7. PROGRAMME CHART.....	12
8. OPTIONS.....	16
9. SETTINGS.....	17
10. DAILY USE.....	18
11. CARE AND CLEANING.....	21
12. CONSUMPTION VALUES.....	25
13. QUICK GUIDE.....	26
14. ALARM CODES AND POSSIBLE FAILURES.....	29
15. ENVIRONMENTAL CONCERNS.....	30

## 1. ⚠ SAFETY INFORMATION



Before beginning the installation and use of this appliance, carefully read the supplied instructions. The manufacturer is not responsible for any injuries or damage that are the result of incorrect installation or usage. Always keep the instructions in a safe and accessible location for future reference.

### 1.1 Children and vulnerable people safety

- This appliance can be used by children aged from 8 years and above and persons with reduced physical, sensory or mental capabilities or lack of experience and knowledge if

they have been given supervision or instruction concerning the use of the appliance in a safe way and understand the hazards involved.

- Children between 3 and 8 years of age and persons with very extensive and complex disabilities shall be kept away from the appliance unless continuously supervised.
- Children of less than 3 years of age should be kept away from the appliance unless continuously supervised.
- Children should be supervised to ensure that they do not play with the appliance.
- Keep all packaging away from children and dispose of it appropriately.
- Keep detergents away from children.
- Keep children and pets away from the appliance when the door is open.
- Children shall not carry out cleaning and user maintenance of the appliance without supervision.

## **1.2 General Safety**

- This appliance is for washing domestic-type, machine-washable laundry only.
- This appliance is designed for single household domestic use in an indoor environment.
- This appliance may be used in offices, hotel guest rooms, bed & breakfast guest rooms, farm guest houses and other similar accommodation where such use does not exceed (average) domestic usage levels.
- Do not change the specification of this appliance.
- The appliance maximum load is 8 kg. Do not exceed the maximum load of each programme (refer to the “Programmes” chapter).
- The operating water pressure at the water entry point from the outlet connection must be between 0.5 bar (0.05 MPa) and 10 bar (1.0 MPa).
- The ventilation opening in the base must not be covered by a carpet, mat, or any floor covering.

- The appliance must be connected to the water mains using the new supplied hose sets, or other new hose sets supplied by the Authorised Service Centre.
- Old hose sets must not be reused.
- If the mains power supply cable is damaged, it must be replaced by the manufacturer, its Authorised Service Centre or similarly qualified persons to avoid an electrical hazard.
- Before any maintenance operation, deactivate the appliance and disconnect the mains plug from the socket.
- Do not use high pressure water sprays and/or steam to clean the appliance.
- Clean the appliance with a moist cloth. Use only neutral detergents. Do not use abrasive products, abrasive cleaning pads, solvents or metal objects.

## 2. SAFETY INSTRUCTIONS

### 2.1 Installation



The installation must comply with relevant national regulations.

- Remove all the packaging and the transit bolts including rubber bush with plastic spacer.
- Keep the transit bolts in a safe place. If the appliance is to be moved in the future they must be reattached to lock the drum to prevent an internal damage.
- Always take care when moving the appliance as it is heavy. Always use safety gloves and enclosed footwear.
- Follow the installation instructions supplied with the appliance.
- Do not install or use a damaged appliance.
- Do not install or use the appliance where the temperature can be less than 0°C or where it is exposed to the weather.
- The floor area on which the appliance is to be installed must be flat, stable, heat resistant and clean.
- Make sure that there is air circulation between the appliance and the floor.

- When the appliance is in its permanent position, check if it is levelled correctly with the aid of a spirit level. If it is not, adjust the feet accordingly.
- Do not install the appliance directly above a floor drain.
- Do not spray water on the appliance and do not expose it to excessive humidity.
- Do not install the appliance where the appliance door cannot be fully opened.
- Do not put a closed container to collect possible water leakage under the appliance. Contact the Authorised Service Centre to ensure which accessories can be used.

### 2.2 Electrical connection

#### **WARNING!**

Risk of fire and electric shock.

- **WARNING:** This appliance is designed to be installed / connected to a grounding connection in the building.
- Always use a correctly installed shockproof socket.
- Make sure that the parameters on the rating plate are compatible with the

electrical ratings of the mains power supply.

- Do not use multi-plug adapters and extension cables.
- Make sure not to cause damage to the mains plug and to the mains cable. Should the mains cable need to be replaced, this must be carried out by our Authorised Service Centre.
- Connect the mains plug to the mains socket only at the end of the installation. Make sure that there is access to the mains plug after the installation.
- Do not touch the mains cable or the mains plug with wet hands.
- Do not pull the mains cable to disconnect the appliance. Always pull the mains plug.

### 2.3 Water connection

- The inlet water shall not exceed 25 °C.
- Do not cause damage to the water hoses.
- Before connection to new pipes, pipes not used for a long time, where repair work has been carried out or new devices fitted (water meters, etc.), let the water flow until it is clean and clear.
- Ensure that there are no visible water leaks during and after the first use of the appliance.
- Do not use an extension hose if the inlet hose is too short. Contact the Authorised Service Centre for the replacement of the inlet hose.
- When unpacking the appliance, It is possible to see water flowing from the drain hose. This is due to the testing of the appliance with the use of water in the factory.
- You can extend the drain hose to maximum 400 cm. Contact the Authorised Service Centre for the other drain hose and the extension.
- Make sure that there is access to the tap after the installation.
- Close the water tap after each use of the appliance.

### 2.4 Use

#### **WARNING!**

Risk of injury, electric shock, fire, burns or damage to the appliance.

- Follow the safety instructions on the detergent packaging.
- Do not put flammable products or items that are wet with flammable products in, near or on the appliance.
- Do not wash fabrics which are heavily soiled with oil, grease or other greasy substances. It can damage rubber parts of the appliance. Prewash such fabrics by hand before loading them into the appliance.
- Do not use laundry fragrances to avoid the risk of damaging plastic and rubber parts of the appliance.
- Do not touch the glass door while a programme operates. The glass can get hot.
- Make sure that all metal objects are removed from the laundry.

### 2.5 Service

- To repair the appliance contact the Authorised Service Centre. Use original spare parts only.
- Please note that self-repair or non-professional repair can have safety consequences and might void the guarantee.
- The following spare parts are available for at least 10 years after the model has been discontinued: motor and motor brushes, transmission between motor and drum, pumps, shock absorbers and springs, washing drum, drum spider and related ball bearings, heaters and heating elements, including heat pumps, piping and related equipment including hoses, valves, filters and aquastops, printed circuit boards, electronic displays, pressure switches, thermostats and sensors, software and firmware including reset software, door, door hinge and seals, other seals, door locking assembly, plastic peripherals such as detergent dispensers. The duration may be longer in your country. For further information, please visit our website.
- Please note that some of these spare parts are only available to professional repairers, and that not all spare parts are relevant for all models.
- Concerning the lamp(s) inside this product and spare part lamps sold separately:

These lamps are intended to withstand extreme physical conditions in household appliances, such as temperature, vibration, humidity, or are intended to signal information about the operational status of the appliance. They are not intended to be used in other applications and are not suitable for household room illumination.

- Disconnect the appliance from the mains electrical and water supplies.
- Cut off the mains electrical cable close to the appliance and dispose of it.
- Remove the door catch to prevent children or pets from becoming trapped in the drum.
- Dispose of the appliance in accordance with local requirements for the disposal of Waste Electrical and Electronic Equipment (WEEE).

## 2.6 Disposal

**⚠ WARNING!**

Risk of injury or suffocation.

## 3. PRODUCT DESCRIPTION

### 3.1 Appliance overview

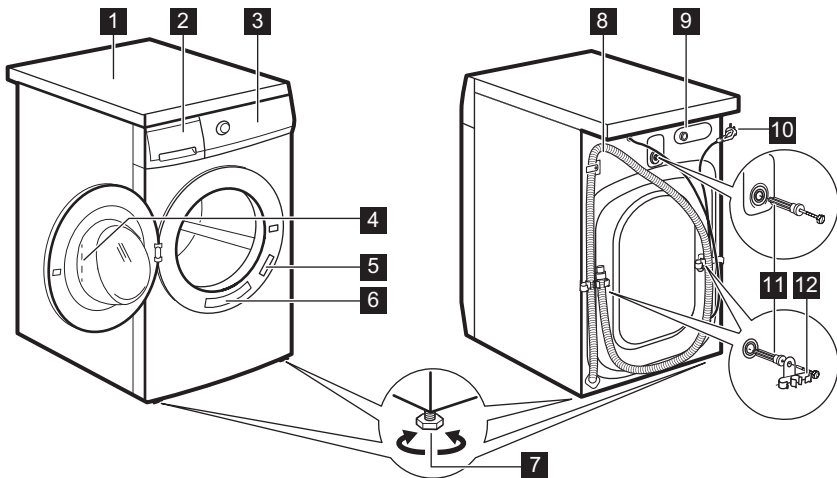

- 1** Worktop
- 2** Detergent dispenser
- 3** Control panel
- 4** Door handle
- 5** Rating plate
- 6** Quick Reminder sticker
- 7** Feet for levelling the appliance

- 8** Drain hose
- 9** Inlet hose connection
- 10** Mains cable
- 11** Transit bolts
- 12** Hose support

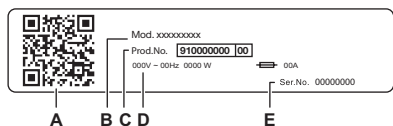

**The rating plate reports:**

- A. QR code
- B. Model name
- C. Product number
- D. Electrical ratings
- E. Serial number

Scan the **QR code** on the appliance to register your product and get the most out of it.

- Access your appliance details, documentation and articles on how to use the best features (User Manual also available at [electrolux.com/manuals](http://electrolux.com/manuals) )
- Get usage advice, troubleshooting, service and repair information (also available at [electrolux.com/support](http://electrolux.com/support) )
- Buy accessories, Consumable and Original Spare parts for your appliance (also available at [electrolux.com/shop](http://electrolux.com/shop) )

## 4. TECHNICAL INFORMATION

Dimension	Width/ Height/ Total depth	59,7 cm /84,7 cm /56,8 cm
Electrical connection	Voltage	230 V
	Overall power	1900 W
	Fuse	10 A
	Frequency	50 Hz
Level of protection against ingress of solid particles and moisture ensured by the protective cover, except where the low voltage equipment has no protection against moisture		IPX4
Water supply pressure	Minimum	0.5 bar (0.05 MPa)
	Maximum	10 bar (1.0 MPa)
Water supply <sup>1)</sup>		Cold water
Maximum Load	Cotton	8 kg

<sup>1)</sup> Connect the water inlet hose to a water tap with a 3/4" thread.

## 5. INSTALLATION

**WARNING!**

Refer to Safety chapters.

## 5.1 Unpacking

1. Open the door. Remove all the items from the drum.

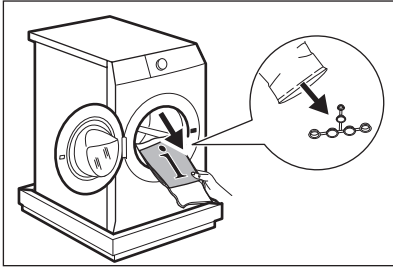

### ⚠ CAUTION!

Accessories delivered with the appliance may vary depending on the model.

2. Put the packaging element on the floor behind the appliance and carefully put it down onto its rear side. Remove the protection from the bottom.

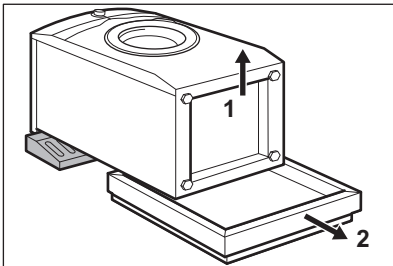

### ⚠ CAUTION!

Do not lay washing machine on its front.

3. Put the appliance back into an upright position. Remove the power supply cable and the drain hose from the hose holders.

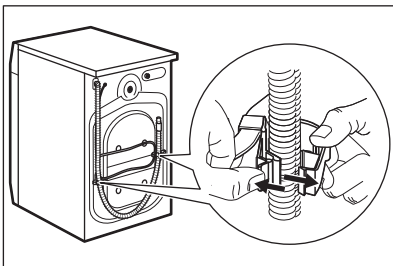

### ⚠ WARNING!

It is possible to see water flowing from the drain hose. This is because the washing machine has been tested at the factory.

4. Remove the three transit bolts and pull out the plastic spacers.

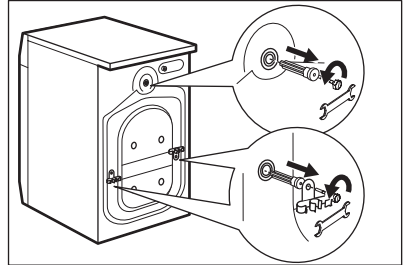

5. Put the plastic caps, that you find in the user manual bag, in the holes.

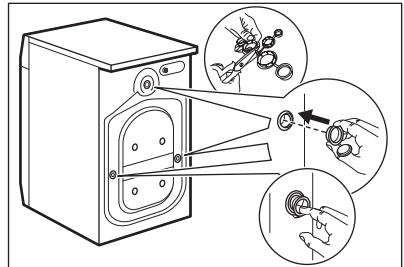

### i

We recommend that you keep the packaging and the transit bolts for any transport of the appliance.

## 5.2 Information for installation

### Positioning and levelling

Adjust the appliance correctly to prevent vibration, noise and movement of the appliance when it operates.

1. Install the appliance on a flat hard floor. The appliance must be levelled and stable. Make sure that the appliance does not touch the wall or other units and there is air circulation below the appliance.
2. Loosen or tighten the feet to adjust the level. All feet must rest firmly on the floor.

**⚠ WARNING!**

Do not put cardboard, wood or equivalent materials below the appliance feet to adjust the level.

**The inlet hose**

**⚠ CAUTION!**

Make sure there is no damage to hoses and there are no leaks from the couplings. Do not use an extension hose if the inlet hose is too short. Contact the service centre for information on inlet hose replacement.

1. Connect the water inlet hose to the back of the appliance if needs. Usually, it is already installed at the factory.

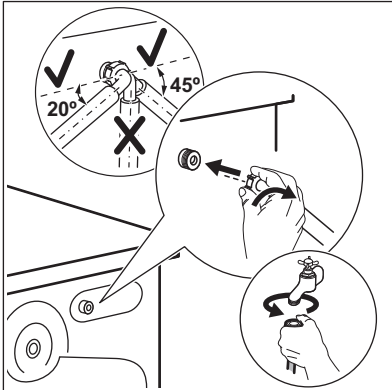

2. Position it toward left or right depending on the position of the water tap. Make sure that the inlet hose is not in vertical position.
3. If necessary, loosen the ring nut to set it in the correct position.

4. Some model can contain inlet hose with water stop device. It prevents any leaks in the hose because of its natural ageing. The sector in the window shows this fault A. If this occurs, close the water tap and contact the authorized service center for information to replace the hose.

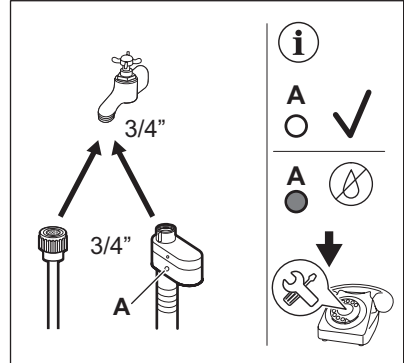

5. Connect the other end of the COLD water inlet hose to the cold water tap with 3/4" thread.

**⚠ WARNING!**

The inlet water shall not exceed 25 °C.

**Water drainage**

The drain hose should stay at a height of no less than 60 cm and not more than 100 cm.

**i**

You can extend the drain hose to maximum 400 cm. Contact the authorised service centre to buy the other drain hose and the extension.

It is possible to connect the drain hose in different ways:

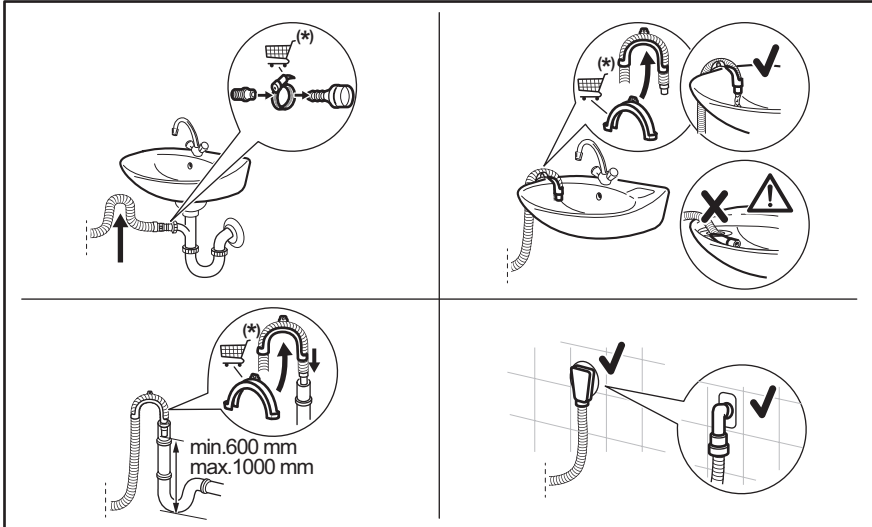

\* Subject to change spare parts without notice.

Make sure that the drain hose makes a loop to prevent particles going into the appliance from the sink.

Connect the drain hose to the spigot and tighten it with a clamp. Make sure that the drain hose makes a loop to prevent particles going into the appliance from the sink.

Position the hose directly to a built-in drain pipe in the room wall and tighten it with a clamp.

Without the plastic hose guide, to a sink spigot- Put the drain hose in the spigot and tighten it with a clamp.

The drain hose can be bent into U shape and put around the plastic guide. On the edge of a sink - Fasten the guide to the water tap or to the wall.



Make sure that the plastic guide cannot move when the appliance drains and the drain hose end is not immersed in the water. There may be a return of dirty water into the appliance. Buy accessories from authorised supplier.

To a stand pipe with vent hole - Insert the drain hose directly into a drain pipe or stand pipe



The end of the drain hose must always be ventilated, i.e. the inner diameter of the drain pipe (min. 38 mm - min. 1.5") must be larger than the external diameter of the drain hose.

### 5.3 Electrical connection

At the end of installation you can connect the mains plug to the mains socket.

The rating plate on the inner edge of the appliance door and the 'Technical Data' chapter indicate the necessary electrical ratings. Make sure that they are compatible with the mains power supply.

Check that your domestic electrical installation can take the maximum load required, also taking into account any other appliances in use.

### Connect the appliance to an earthed socket.

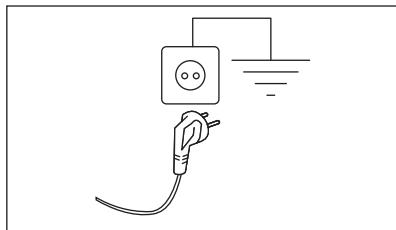

The power supply cable must be easily accessible after installing the appliance.

For any electrical work required to install this appliance, contact our Authorised Service Centre.

The manufacturer does not accept any responsibility for damage or injury through failure to comply with the above safety precaution.

## 6. CONTROL PANEL

### 6.1 Introduction



To select the desired option, you must touch the respective pad/symbol. When pressing the button, do not tilt your finger. The sensors of the buttons are sensitive and can interfere with your choice. If the button do not react, wait 3 seconds and try again.

### 6.2 Control panel description

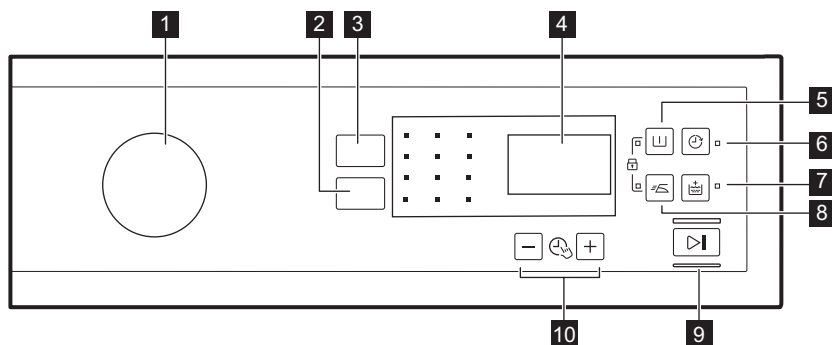

1 Programme knob

2 Centrif. reduction touchpad

3 Temp. °C touchpad

4 Display

5 Pre-Lava. touchpad

6 Inicio Diferido touchpad

7 Extra Aclar./Enxag. touchpad



8 Fácil touchpad

9 Inicio/Pausa touchpad

10 Time Manager touchpads

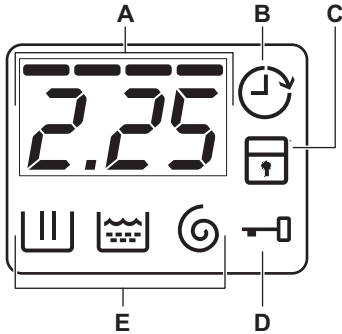



## 6.3 Display



- A** The time area:
- Programme time.
  - The alarm codes. Refer to the chapter "Troubleshooting" for their description.
  - The level of the Time Manager  $\overline{\text{----}}$ .
  - Indication of total operating hours of the appliance. Refer to the 'Operating hours counter' section in the 'Settings' paragraph for more details.
- 
- B** Delay start indicator.
- 
- C** The Child Lock indicator.
- 
- D** Door lock indicator:
- It is on, you cannot open the door.
  - It is off, you can open the door.
  - It flashes, you cannot open the door. Wait for some minutes until the indicator is off.
- 
- E** Washing phase indicators.
- : the washing phase
  - : the rinses phase
  - : the spin phase

## 7. PROGRAMME CHART

Programme	Reference spin speed	Maximum load	Programme description (Type of load and level of soiling)
Default temperature	Spin speed range		
Temperature range			
<b>Washing programmes</b>			
Eco 40-60 40 °C <b>1</b> )	1400 rpm (1400- 400 rpm)	8 kg	<b>White cotton and fast-coloured cotton.</b> Normally soiled items. The energy consumption decreases and the time of the washing programme is extended, ensuring good washing results.

Programme Default temperature Temperature range	Reference spin speed Spin speed range	Maximum load	Programme description (Type of load and level of soiling)
Algod. 40°C 90°C - Cold	1400 rpm (1400- 400 rpm)	8 kg	<b>White cotton and coloured cotton.</b> Normally, heavily and lightly soiled items.
Sintéticos 30°C 60°C - Cold	1200 rpm (1200- 400 rpm)	3 kg	<b>Synthetic items or mixed fabric items.</b> Normally soiled items.
Delicados 30°C 40°C - Cold	1200 rpm (1200- 400 rpm)	2 kg	<b>Delicate fabrics such as acrylics, viscose and mixed fabrics requiring gentler washing.</b> Normally and lightly soiled items.
<b>Special programmes</b>			
Express Care  40 °C 60 °C - Cold	1200 rpm (1200 - 400 rpm)	3 kg	<b>Cottons and Synthetics.</b> Programme to wash daily laundry in a short time. Normally and lightly soiled items.
Rápido 30 min.  40°C 40°C - 30°C	1200 rpm (1200- 400 rpm)	3 kg	<b>Synthetic and mixed fabric items.</b> Lightly soiled items.
Rápido 14 min.  30 °C	800 rpm (800- 400 rpm)	1,5 kg	<b>Synthetic and mixed fabric items.</b> Very light soiling and items to freshen up.
<b>Additional washing programmes</b>			
Centrif.	1400 rpm (1400- 400 rpm)	8 kg	<b>All fabrics, except woollens and delicate fabrics.</b> To spin the laundry and to drain the water in the drum.
Drenar	-	8 kg	To drain the water in the drum. <b>All fabrics.</b>
Aclar./Enxag.	1400 rpm (1400- 400 rpm)	8 kg	To rinse and spin the laundry. <b>All fabrics</b> , except woollens and very delicate fabrics. Reduce the spin speed accordingly to the type of laundry.
Anti-  Alergia 60 °C	1400 rpm (1400 - 400 rpm)	8 kg	<b>White cotton items.</b> This high-performance wash program combined with steam vapour, removes more than 99,99% of bacteria and viruses <sup>2)</sup> keeping the temperature above 60°C throughout the washing phase; with an additional action on the fibers thanks to a vapour phase, an enhanced rinsing phase ensures a proper removal of detergent and micro-organism residues. This program ensures also a proper reduction of pollens/allergenic items.

Programme Default temperature Temperature range	Reference spin speed Spin speed range	Maximum load	Programme description (Type of load and level of soiling)
Edred. 40 °C 60°C- Cold	800 rpm (800- 400 rpm)	3 kg	Special programme for <b>synthetic or feather and down filled blanket, duvet, bedspread</b> and so on. Use liquid delicate detergent, like wool detergent
Sport 30 °C 40°C - Cold	1200 rpm (1200- 400 rpm)	3 kg	<b>Synthetic and delicate items.</b> Lightly soiled items or items to refresh.
Lana/Läs/Seda  40 °C 40°C - Cold	1200 rpm (1200- 400 rpm)	1,5 kg	<b>Machine washable wool, hand washable wool and other fabrics</b> with «hand washing» care symbol <sup>3)</sup> .

1) According to Commission Regulation EU 2019/2023, this programme at 40 °C is able to clean normally soiled cotton laundry declared to be washable at 40 °C or 60 °C, together in the same cycle.



















For the reached temperature in the laundry, the programme duration and other data, please refer to 'Consumption Values' chapter.  
The most efficient programmes in terms of energy consumption are generally those that perform at lower temperatures and longer duration.

2) Tested for Staphylococcus aureus, Enterococcus faecium, Candida albicans, Pseudomonas aeruginosa and MS2 Bacteriophage in external test performed by Swissstat Testmaterialien AG in 2021 (Test Report No. 202120117).





3) During this cycle the drum rotates slowly to ensure a gentle wash. It can seem that the drum doesn't rotate or doesn't rotate properly, but this is normal for this programme.

### Programme options compatibility

Programme	Centrif.						
Eco 40-60	■		■		■		
Algod.	■	■	■	■	■	■	■
Sintéticos	■	■	■	■	■	■	■
Delicados	■	■	■		■		■
Express Care  min	■	■	■	■	■	■	■
Rápido 30 min.  min	■	■			■		

	Centrif.						
<b>Programme</b>							
Rápido 14 min. 	■	■	■		■		
Centrif.	■				■		
Drenar					■		
Aclar./Enxag.	■	■	■		■		■
Anti-Alergia 	■	■	■	■	■		■
Edred.	■				■		
Sport	■	■	■	■	■		■
Lana/Lás/Seda 	■	■	■		■		

### Suitable detergents for washing programmes

Programme	Universal powder <sup>1)</sup>	Liquid Universal	Liquid for colours	Delicates woollens	Special
Eco 40-60	▲	▲	▲	--	--
Algod.	▲	▲	▲	--	--
Sintéticos	▲	▲	▲	--	--
Delicados	--	--	--	▲	▲
Express Care 	▲	▲	▲	--	--
Rápido 30 min. 	--	▲	▲	--	--
Rápido 14 min. 	--	▲	▲	--	--
Anti-Alergia 	▲	▲	--	--	▲
Edred.	--	--	--	▲	▲
Sport	--	▲	▲	--	▲
Lana/Lás/Seda 	--	--	--	▲	▲

<sup>1)</sup> At temperature higher than 60 °C the use of powder detergent is recommended.

▲ = Recommended

-- = Not recommended

## 8. OPTIONS

### 8.1 Temp.°C

Set this option to change the default temperature.

Indicator  = cold water.

The indicator of the set temperature comes on.

### 8.2 Centrif.

With this option you can change the default spin speed.

The indicator of the set speed comes on.

#### Additional spin options:

##### No Spin

- Set this option to deactivate all spin phases. Only the drain phase is available.
- The related indicator comes on.
- Set this option for very delicate fabrics.
- The rinses phase uses more water for some washing programmes.

##### Rinse Hold

- Set this option to prevent the laundry creases.
- The related indicator comes on.
- There is a water in the drum when the programme is completed.
- The drum turns regularly to prevent the laundry creases.
- The door stays locked. You must drain the water to unlock the door.



To drain the water refer to 'At the end of the programme'.

### 8.3 Pre-Lava.

With this option you can add a prewash phase to a washing programme.

The relevant indicator illuminates.

- Use this option to add a pre-wash phase before the washing phase.  
This option is recommended for heavily soiled laundry, especially if containing sand, dust, mud and other solid particles.





This option can increase the programme duration.

### 8.4 Inicio Diferido

With this option you can delay the start of a programme to a more convenient time.

Touch the button repeatedly to set the required delay. The time increases from 30 minutes to 20 hours.

The display shows the indicator  and the selected delay time. After touching the Inicio/Pausa  button, the appliance begins the countdown and the door is locked.

### 8.5 Extra Aclar./Enxag.

With this option you can add a few rinses according to the selected washing programme.

Use this option for people with allergies to detergent residues and with sensitive skin.



This option increases the programme duration.

The corresponding indicator illuminates.

### 8.6 Fácil

The appliance carefully washes and spins the laundry to prevent the creases.

The appliance decreases the spin speed, uses more water and adapts the programme duration to the type of laundry.

The related indicator comes on.

### 8.7 Time Manager

With this option you can reduce the programme duration depending on the load size and the degree of soiling. When you set a washing programme, the display shows the default duration and  dashes.

Touch Time Manager — + button to reduce the programme duration according to your needs. The display shows the new programme duration and a number of dashes will decrease accordingly:

---- suitable for a full load of normally soiled garments.

--- a quick cycle for a full load of lightly soiled garments.

-- very quick cycle for a smaller lightly soiled load (max. half load recommended).

- the shortest cycle to freshen up a small amount of laundry.

The Time Manager is available only with the programmes in the table.

indicator	Algod.	Sintéticos	Delicados
-	■	■	■
--	■	■	■
---	■	■	■
---- 1)	■	■	■

1) Default duration for all programmes.

## 9. SETTINGS

### 9.1 Child Lock

With this option you can prevent that the children play with the control panel.

• To **activate/deactivate** this option, press and at the same time until the indicator **comes on/goes off**.

You can activate this option:

- After you press : the options and the programme knob are locked.
- Before you press : the appliance cannot start.

### 9.2 Permanent Extra Rinse

With this option you can permanently have an extra rinse when you set a new programme.

• To **activate/deactivate** this option press and at the same time until the indicator **comes on/goes off**.

### 9.3 Acoustic signals

The acoustic signals operate when:

- The programme is completed.
- The appliance has a malfunction.

To **deactivate/activate** the acoustic signals, press and at the same time for 3 seconds.



If you deactivate the acoustic signals, they continue operate when the appliance has a malfunction.

### 9.4 Operating Hours Counter

It is possible to visualise the total operating time of the appliance in hours, starting from the first switching on. This value will count operating time of the cycles (does not include pauses, delayed start time). To visualise this value, proceed as follows:

1. Switch the appliance on by turning the programme knob to the Eco 40-60 programme (1st position clockwise).
2. Press and hold the and buttons for some seconds (within 10 seconds after the switching on. After these 10 seconds, the key combination activates and deactivates the acoustic signals).
3. After 3 seconds the total hours operated by the appliance are shown in the display: e.g. 1276 hours, the display shows the text Hr for 2 seconds, 12 (thousands and

hundreds) for 2 seconds and 76 (tens and units).





If the procedure does not work (due to timeout, wrong programme dial position or wrong keys combination), switch the appliance off and repeat sequence from the beginning.

## 9.5 Factory Reset

This function allows to restore the factory default options. To **activate** this option follow steps below:

1. Switch the appliance on by turning the programme knob to the Sintéticos programme (3rd position clockwise).

2. Press and hold the  and  buttons for some seconds (within 10 seconds after the switching on. After these 10 seconds, the key combination activates and deactivates the acoustic signals).
3. The display will show — — — for about 5 seconds.



If the procedure does not work (due to timeout, wrong programme dial position or wrong keys combination), switch the appliance off and repeat sequence from the beginning.

# 10. DAILY USE

## WARNING!

Refer to Safety chapters.

### 10.1 Loading the laundry

1. Open the appliance door
2. Empty the pockets and unfold the items before you put them in the appliance.
3. Put the laundry in the drum, one item at a time.

Make sure not to put too much laundry in the drum.

4. Close the door firmly.

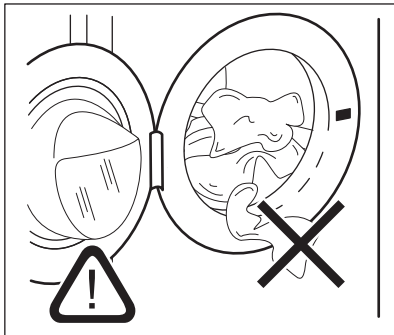

## CAUTION!

- Make sure that no laundry stays between the seal and the door. There is a risk of water leakage or damage to the laundry.
- Washing heavily oiled, greasy stains or using fragrances perfume could cause damage plastic and rubber parts of the appliance.

## 10.2 Filling the detergent and additives

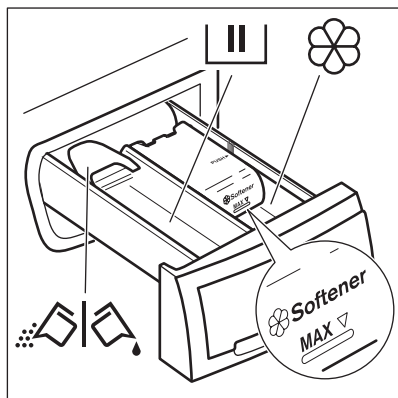

Compartment for washing phase.  
If you use liquid detergent, put it immediately before you start the programme.



Compartment for liquid additives (fabric conditioner, starch).

**MAX**

Maximum level for quantity of liquid additives.



Flap for powder or liquid detergent.

When you set a prewash programme (or option), put the detergent for prewash phase directly into the drum.



Always follow the instructions that you find on the packaging of the detergent products, but we recommend that you do not exceed the maximum indicated level (**MAX**). This quantity will however guarantee the best washing results.



After a washing cycle, if necessary, remove any detergent residue from the detergent dispenser.

## 10.3 Liquid or powder detergent

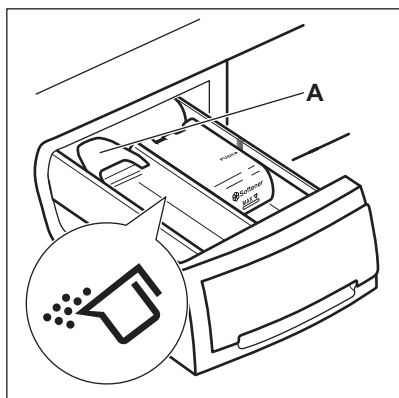

The default position of the flap is **A** (powder detergent).

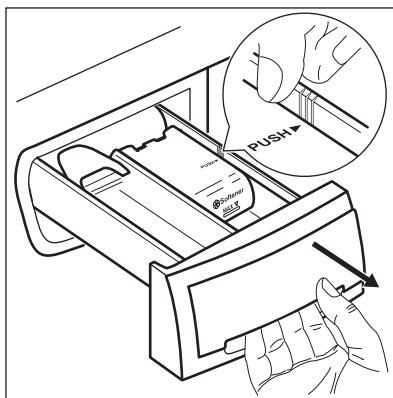

To use liquid detergent:

**1.** Remove the drawer. Push the drawer edge in the place with the arrow (PUSH) to remove the drawer easily.

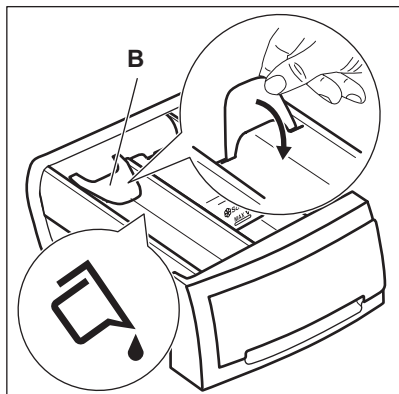

2. Adjust the flap in position **B**.
3. Put back the drawer in the recess.



When you use the liquid detergent:

- Do not use gelatinous or thick liquid detergents.
- Do not put more liquid than 120 ml.
- Do not set the programme with prewash.
- Do not set the delay start.

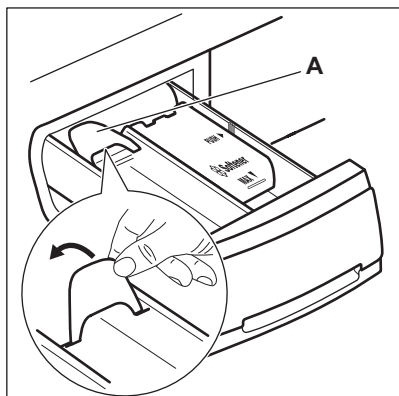

When the flap is in position **B** and you want to use powder detergent:

1. Remove the drawer.
2. Adjust the flap in position **A**.
3. Put back the drawer in the recess.

## 10.4 Setting a programme

1. Turn the programme knob and set the programme:
  - The indicator flashes.
  - The display shows the level of the Time Manager, the programme duration and the indicators of the phases of the programme.
2. If necessary, change the temperature and the spin speed or add available options. When you activate an option, the indicator of the set option comes on.



If you set something incorrect, the display shows the message **E r r**.

## 10.5 Additional information about daily use

### The AutoSense System load detection

The AutoSense adjusts the programme duration to the load to achieve perfect washing results in the minimum possible time. After touching the Inicio/Pausa button new cycle duration will be displayed after 10-15 min. During this phase an animation is visible on the display. The AutoSense is not available in programmes with short cycles.

### Starting a programme

Touch the Inicio/Pausa button to start the programme. The related indicator stops flashing and stays on. The programme starts, the door is locked. The display shows the indicator .

### Starting a programme with delay start

1. Touch the Inicio Diferido button repeatedly until the display shows the desired delay time.
2. Touch the Inicio/Pausa button. The appliance door locks and starts the countdown of the delay start. When the countdown is completed, the programme starts automatically.

### Interrupting a programme and changing the options.

1. When the programme is running, you can change only some options. Touch the Inicio/Pausa ▷|| button.
2. Change the options. The given information in the display changes accordingly
3. Touch the Inicio/Pausa ▷|| again. The washing programme continues.



### Cancelling a running programme

- Turn the programme knob to position ① to cancel the programme and to deactivate the appliance.
- Turn programme knob again to activate the appliance. Now, you can set a new washing programme.

### Draining water out after end of cycle

If you have chosen a programme or an option that does not empty out the water of the last

rinse you must remember to drain the water to open the door.

- Touch button Centrif. to decrease the spin speed proposed by the appliance. If you set  the appliance only drains.
- Press the Inicio/Pausa ▷||.
- When the programme is completed and the door locked indicator  goes off, you can open the door.
- Turn the programme knob to position ① to deactivate the appliance.

### Stand-by function

The Stand-by function automatically deactivates the appliance to reduce the energy consumption.

## 11. CARE AND CLEANING

### **WARNING!**

Refer to Safety chapters.



The appliance is intended for normal household use only.



Read the chapter carefully for best maintenance and care.

### 11.1 Periodic cleaning schedule

#### Periodic cleaning helps to extend the life of your appliance.

After each cycle, keep the door and the detergent dispenser slightly open to get air circulation and dry the humidity inside the appliance.

If the appliance is not used for a long time: close the water tap and unplug the appliance.

#### Indicative periodic cleaning schedule:

Descaling	Twice a year
-----------	--------------

Maintenance wash	Once a month
Clean door seal	Every two months
Clean drum	Every two months
Clean detergent dispenser	Every two months
Clean the inlet hose and the valve filter	Twice a year

### 11.2 Removing foreign objects



Make sure that pockets are empty and all loose elements are tied up before running your cycle.

Remove any foreign objects (such as metal clip, buttons, coins, etc) that you may find in the door seal, the inlet hose filter and the drum. Refer to "Door seal with double lip trap", "Cleaning the drum" and "Cleaning the inlet hose and the valve filter" paragraphs. Be careful with curtains. Remove the hooks and put the curtains in a washing bag or

pillowcase. If necessary, please contact the Authorised Service Centre.

### 11.3 External cleaning

Clean the appliance with mild soap and warm water only. Fully dry all the surfaces. Do not use a scouring pads or any scratching material.

**⚠ CAUTION!**

Do not use alcohol, solvents or chemical products.

**⚠ CAUTION!**

Do not clean the metal surfaces with chlorine-based detergent.

### 11.4 Descaling

**i**

If the water hardness in your area is high or moderate, we recommend that you use a water descaling product for washing machines.

Regularly examine the drum to check for limescale.

Regular detergents already contain water softening agents, but we recommend to run a cycle with an empty drum and a descaling product occasionally.

**i**

Always follow the instructions that you find on the packaging of the product.

### 11.5 Maintenance wash

The repeated and prolonged use of low temperature programmes can cause detergent deposits, fluff residues, bacterial growth inside the drum and the tub. This could generate bad odours and mildew. To eliminate these deposits and clean the inner part of the appliance, run a maintenance wash regularly (at least once a month).

**i**

Refer to Cleaning the drum chapter.

### 11.6 Cleaning the drum

Regularly examine the drum to prevent unwanted deposits.

Rust deposits in the drum may occur due to rusting foreign body in the washing or tap water containing iron

Clean the drum with special products for stainless steel.

**i**

Always follow the instructions that you find on the packaging of the product. Do not clean the drum with acidic descaling products, scouring products containing chlorine or iron or steel wool.

For a thorough clean:

1. Remove all laundry from the drum.
2. Run a Algod. programme with the highest temperature.
3. Add a small quantity of powder detergent into the empty drum, in order to rinse out any left residues.

### 11.7 Door seal with double lip trap

This appliance is designed with a **self cleaning draining system**, allowing light fluff fibers that fall off the clothes to be drained out with the water. Regularly examine the seal and if necessary clean as described in the following diagram. Coins, buttons, other small items can be recovered at the end of the cycle.

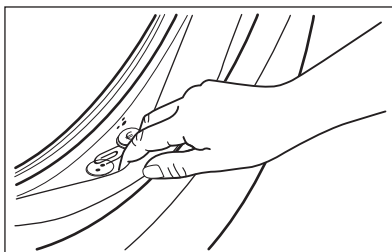

Clean it when needed, using ammonia cream cleanser agent without scratching the seal surface.



Always obey the instructions that you find on the packaging of the product.

Check and remove objects (if there are any) that could be trapped in the fold.

Make sure that no laundry remains between the seal and the door.

Use a moist cloth to wipe off any dirt or water residue left behind in the door seal after completion of program cycle.

1.

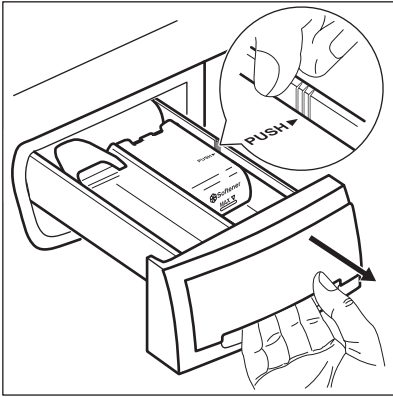

3.

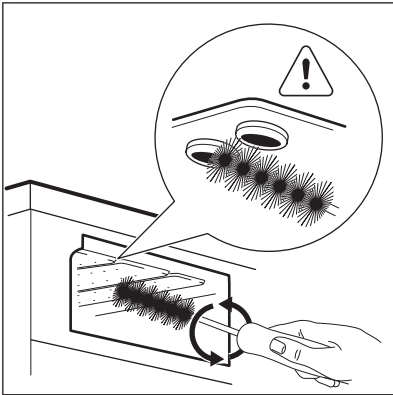

### 11.9 Cleaning the inlet hose and the valve filter

It is recommended to clean both the filters of the inlet hose and valve twice a year to

### 11.8 Cleaning the detergent dispenser

To prevent possible deposits of dried detergent or clotted fabric softener and/or formation of mould in the detergent dispenser drawer, every two months carry out the following cleaning procedure how explained in the following diagrams:

2.

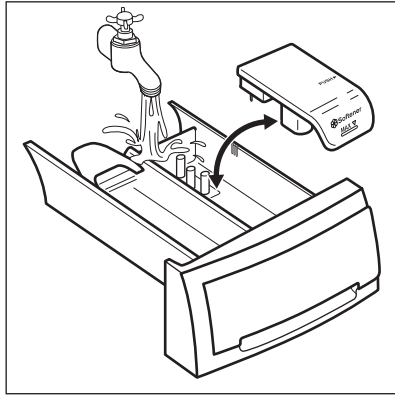

4.

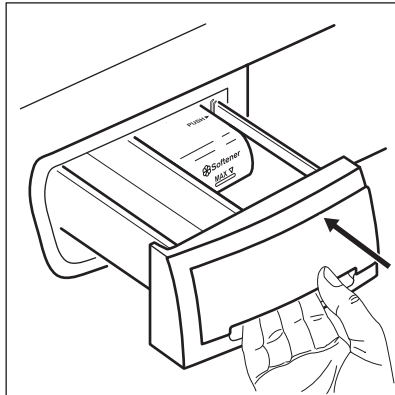

remove any deposit, collected over the time. Proceed as described in following diagrams to clean filters:

1. Remove the inlet hose from the tap and clean the filter.

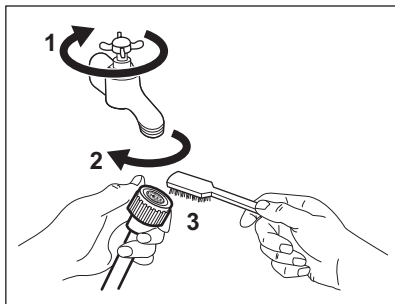

2. Remove the inlet hose from the appliance by loosening the ring nut.

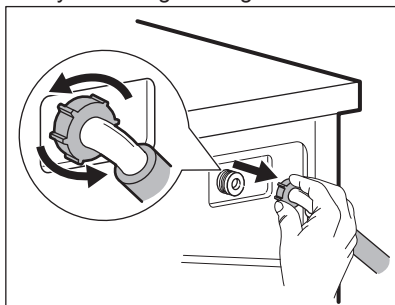

3. Clean the valve filter on the back of the appliance with a toothbrush.

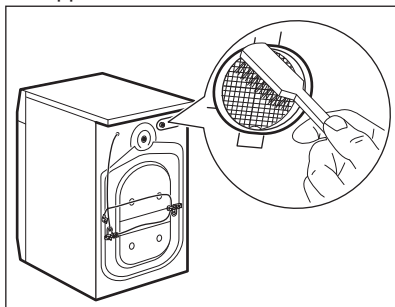

4. When you reconnect the hose to the back of the appliance, turn it left or right (not in vertical position) depending on the position of your water tap.

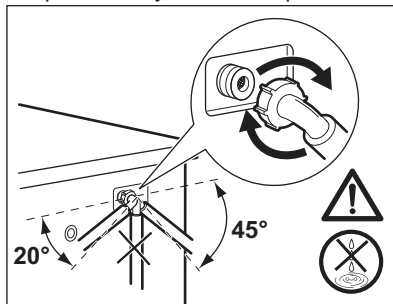

### 11.10 Frost precautions

If the appliance is installed in an area where the temperature can be less than 0° C, remove the remaining water from the inlet hose and the drain pump.

1. Disconnect the mains plug from the mains socket.
2. Close the water tap.
3. Put the two ends of the inlet hose in a container and let the water flow out of the hose.

#### **WARNING!**

Make sure that the temperature is higher than 0 °C before you use the appliance again.

The manufacturer is not responsible for damages caused by low temperatures.

## 12. CONSUMPTION VALUES

### 12.1 Comment



The QR code on the energy label supplied with the appliance provides a web link to the information related to the performance of the appliance in the EU EPREL database. Keep the energy label for reference together with the user manual and all other documents provided with this appliance.

It is also possible to find the same information in EPREL using the link <https://eprel.ec.europa.eu> and the model name and product number that you find on the rating plate of the appliance.

Values and programme duration may differ depending on different conditions (e.g. room temperature, water temperature and pressure, load size and type of laundry, supply voltage) and also if you change the default setting of a programme.

#### According to Commission Regulation Eu 2019/2023

Eco 40-60 programme	kg	kWh	Litres	hh:mm	% 1)	°C	rpm <sup>2)</sup>
Full load	8	0.790	52.0	3:25	53.00	39.0	1351
Half load	4	0.420	42.0	2:40	53.00	30.0	1351
Quarter load	2	0.165	33.0	2:35	54.00	22.0	1351

1) Remaining moisture at the end of the spinning phase. The higher is the spin speed, the higher is the noise and the lower is the remaining moisture.

2) Maximum spin speed.

#### Common programmes



These values are indicative only.

Programme	kg	kWh	Litres	hh:mm	% 1)	°C	rpm <sup>2)</sup>
Algod. <sup>3)</sup> 90°C	8	2.450	80.0	4:05	52.00	85.0	1400
Algod. 60°C	8	1.750	75.0	3:50	52.00	55.0	1400
Algod. 20° <sup>4)</sup> 20°C	8	0.300	75.0	2:50	52.00	20.0	1400
Sintéticos 40°C	3	0.600	55.0	2:15	35.00	40.0	1200

Programme	kg	kWh	Litres	hh:mm	% 1)	°C	rpm <sup>2)</sup>
Delicados <sup>5)</sup> 30°C	2	0.400	50.0	1:15	35.00	30.0	1200
LanaLás/Seda 30°C	1,5	0.300	60.0	1:05	30.00	30.0	1200

1) Remaining moisture at the end of the spinning phase. The higher is the spin speed, the higher is the noise and the lower is the remaining moisture.

2) Reference indicator of the spin speed.

3) Suitable for washing heavily soiled textiles.

4) Suitable for washing lightly soiled cottons, synthetic and mixed fabrics.

5) It also performs as quick washing cycle for lightly soiled laundry.

### Power consumption in different modes

Off (W)	Stand-by (W)	Delay start (W)
0.50	0.50	4.00

Time to Off/Standby mode is 15 minutes maximum.

## 13. QUICK GUIDE

### 13.1 Daily use

Connect the mains plug to the mains socket.

Open the water tap.

Load the laundry.

Pour the detergent and other treatment in the proper compartment of the detergent dispenser.

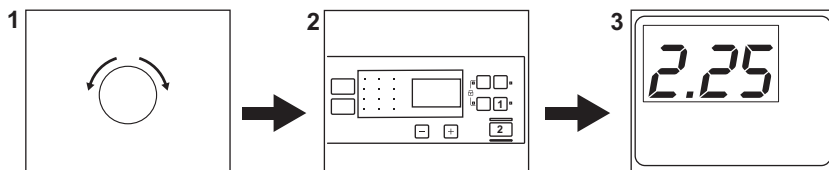

1. Turn the programme dial to turn the appliance on and set the desired programme.
2. Set the desired options (1) by means of the corresponding touch buttons. To start the programme, touch the **Inicio/Pausa**  (2) button.
3. The appliance starts.  
At the end of the programme, remove the laundry.

Turn the programme dial to position ① to turn the appliance off.

### 13.2 Care and cleaning

**Periodic cleaning schedule will help to extend the life of your appliance.**

After each cycle, keep the door and the detergent dispenser slightly ajar to get air circulation and dry the humidity inside the appliance: this will prevent mildew and odours.

If the appliance is not used for a long time: close the water tap and unplug the appliance.

Descaling	Twice a year
Maintenance wash	Once a month
Clean door seal	Every two months
Clean drum	Every two months
Clean detergent dispenser	Every two months
Clean the inlet hose and the valve filter	Twice a year

Keep clear the plastic parts, especially near the detergent drawer area, remove excess spillage.

The following paragraphs explain how you should clean some part.

### Door seal with double lip trap

This appliance is designed with a **self cleaning draining system**, allowing light fluff fibers that fall off the clothes to be drained out with the water. Regularly examine the seal and if necessary clean as described in the following diagram. Coins, buttons, other small items can be recovered at the end of the cycle.

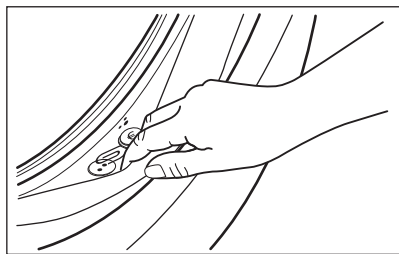

## 13.3 Programmes

Programmes	Load	Product description
Eco 40-60 <sup>1)</sup>	8 kg	White and coloured cottons. Normally soiled garments.
Algod.	8 kg	White cotton and coloured cotton.
Sintéticos	3 kg	Synthetic items or mixed fabric items.
Delicados	2 kg	Delicate fabrics such as acrylics, viscose, polyester items.
Express Care	3 kg	<b>Cottons and Synthetics.</b> Programme to wash daily laundry in a short time. Normally and lightly soiled items.

Clean it when needed, using ammonia cream cleanser agent without scratching the seal surface.







Always obey the instructions that you find on the packaging of the product. Check and remove objects (if there are any) that could be trapped in the fold. Make sure that no laundry remains between the seal and the door. Use a moist cloth to wipe off any dirt or water residue left behind in the door seal after completion of program cycle.

### Removing foreign objects



Make sure that pockets are empty and all loose elements are tied up before running your cycle.

Remove any foreign objects (such as metal clip, buttons, coins, etc) that you may find in the door seal, the inlet hose filter and the drum. If necessary, please contact the Authorised Service Centre.

Programmes	Load	Product description
 <b>Rápido 30 min.</b>	3 kg	<b>Synthetic and mixed fabric items.</b> Lightly soiled items.
 <b>Rápido 14 min.</b>	1,5 kg	<b>Synthetic and mixed fabric items.</b> Very light soiling and items to freshen up.
<b>Centrif.</b>	8 kg	<b>All fabrics, except woollens and delicate fabrics.</b> To spin the laundry and to drain the water in the drum.
<b>Drenar</b>	8 kg	All fabrics, except woollens and very delicate fabrics. Programme for spinning and draining the water.
<b>Aclar./Enxag.</b>	8 kg	All fabrics, except woollens and very delicate fabrics. Programme for rinsing and spinning.
 <b>Anti-Alergia</b>	8 kg	White cotton items. This programme helps to remove germs and bacteria.
<b>Edred.</b>	3 kg	Special programme for <b>synthetic or feather and down filled blanket, duvet, bedspread</b> and so on. Use liquid delicate detergent, like wool detergent
<b>Sport</b>	3 kg	Sportswear.
 <b>Lana/Lás/Seda</b>	1,5 kg	Machine washable wool, hand washable wool and delicates.

1) According to Commission Regulation EU 2019/2023, this programme at 40 °C is able to clean normally soiled cotton laundry declared to be washable at 40 °C or 60 °C, together in the same cycle.







For the reached temperature in the laundry, the programme duration and other data, please refer to 'Consumption Values' chapter. The most efficient programmes in terms of energy consumption are generally those that perform at lower temperatures and longer duration.

Loading the appliance to the **maximum capacity indicated for each programmes**

**helps to reduce energy and water consumption.**

### Suitable detergents for washing programmes

Programme	Universal powder <sup>1)</sup>	Liquid Universal	Liquid for coloureds	Delicates woollens	Special
Eco 40-60	▲	▲	▲	--	--
Algod.	▲	▲	▲	--	--
Sintéticos	▲	▲	▲	--	--
Delicados	--	--	--	▲	▲
Express Care 	▲	▲	▲	--	--
Rápido 30 min. 	--	▲	▲	--	--

Programme	Universal powder <sup>1)</sup>	Liquid Universal	Liquid for coloureds	Delicates woollens	Special
Rápido 14 min. 	--	▲	▲	--	--
Anti-Alergia 	▲	▲	--	--	▲
Edred.	--	--	--	▲	▲
Sport	--	▲	▲	--	▲
Lana/Lás/Seda 	--	--	--	▲	▲

1) At temperature higher than 60 °C the use of powder detergent is recommended.

-- = Not recommended ▲ = Recommended

### 13.4 Detergent type and quantity.

- Use only detergents and other treatments specially made for washing machines. First, follow these generic rules:
  - powder detergents (also tablets and single-dose detergents) for all types of fabric, excluding delicate. Prefer powder detergents containing bleach for whites and laundry sanitization,
  - liquid detergents (also single-dose detergents), preferably for low temperature wash programmes (60 °C max) for all types of fabric, or special ones for woollens only.

- Do not mix different types of detergents.
- Use less detergent if:
  - you are washing a small load,
  - the laundry is lightly soiled,
  - there is large amounts of foam during washing.

#### Insufficient detergent may cause:

- unsatisfactory washing results,
- the wash load to turn grey,
- greasy clothes,
- mould in the appliance.

#### Excessive detergent may cause:

- sudsing,
- reduced washing effect,
- inadequate rinsing,
- a greater impact for the environment.

## 14. ALARM CODES AND POSSIBLE FAILURES

The appliance does not start or it stops during operation. First try to find a solution to the problem (refer to the tables).

### **WARNING!**

Deactivate the appliance before carrying out any check.

Problem	Possible solution
---------	-------------------

---

## E 10

The appliance does not fill with water properly.

- Make sure that the water tap is open.
- Make sure that the pressure of the water supply is not too low. For this information, contact your local water authority.
- Make sure that the water tap is not clogged.
- Make sure that the inlet hose has no kinks, damages or bends.
- Make sure that the connection of the water inlet hose is correct.
- This problem may be also caused by the clogged drain circuit. Please contact the Authorised Service Centre.
- Make sure that the filter of the inlet hose and the filter of the valve are not clogged.

---

## E20

The appliance does not drain the water.

- Make sure that the sink spigot is not clogged.
- Make sure that the drain hose has no kinks or bends.
- This problem may be caused by the clogged drain circuit. Please contact the Authorised Service Centre.
- Make sure that the connection of the drain hose is correct.
- Set the drain programme if you set a programme without drain phase.
- Set the drain programme if you set an option which ends with water in the tub.

---

## E40

The appliance door is open or not closed correctly.

- Make sure that the door is properly closed.

---

## E91

Internal fail. No communication between electronic elements of the appliance.

- The programme was not finished properly or the appliance stopped too early. Switch the appliance off and on again.
- If the alarm code appears again, contact the Authorised Service Centre.

---

## EHO

The mains supply is unstable.

- Wait until mains supply is stable.

---

## EFO

The anti-flood device is on.

- Disconnect the appliance and close the water tap. Contact the Authorised Service Centre.

---

If the problem persists, contact the Authorised Service Centre. The necessary data for the service centre are on the rating plate

---

\*Some alarm codes may not occur. Subject to change without notice.

---

## 15. ENVIRONMENTAL CONCERNS

Recycle materials with the symbol . Put the packaging in relevant containers to recycle it. Help protect the environment and human health by recycling waste of electrical and electronic appliances. Do not dispose of

appliances marked with the symbol  with the household waste. Return the product to your local recycling facility or contact your municipal office.

## Le damos la bienvenida a Electrolux. Gracias por elegir nuestro aparato.



En nuestro esfuerzo por ser sostenibles, reducimos el papel y ofrecemos los manuales de usuario al completo en línea. Acceda a su manual de usuario completo en [electrolux.com/manuals](http://electrolux.com/manuals)



Obtener consejos, folletos, soluciones a problemas e información de asistencia y reparación en [electrolux.com/support](http://electrolux.com/support)



Compre accesorios, consumibles y repuestos originales para sus aparatos en [electrolux.com/shop](http://electrolux.com/shop)

Salvo modificaciones.

## CONTENIDO

1. INFORMACIÓN SOBRE SEGURIDAD.....	31
2. INSTRUCCIONES DE SEGURIDAD.....	33
3. DESCRIPCIÓN DEL PRODUCTO.....	36
4. INFORMACIÓN TÉCNICA.....	37
5. INSTALACIÓN.....	37
6. PANEL DE CONTROL.....	40
7. TABLA DE PROGRAMAS.....	42
8. OPCIONES.....	45
9. AJUSTES.....	46
10. USO DIARIO.....	47
11. LIMPIEZA Y MANTENIMIENTO.....	50
12. VALORES DE CONSUMO.....	55
13. <b>GUÍA RÁPIDA</b> .....	56
14. CÓDIGOS DE ALARMA Y POSIBLES FALLOS.....	59
15. ASPECTOS MEDIOAMBIENTALES.....	60

## 1. INFORMACIÓN SOBRE SEGURIDAD



Antes de empezar la instalación y el uso de este aparato, lea atentamente las instrucciones suministradas. El fabricante no se hace responsable de lesiones o daños producidos como resultado de una instalación o un uso incorrectos. Conserve siempre estas instrucciones en lugar seguro y accesible para futuras consultas.

### 1.1 Seguridad de niños y personas vulnerables

- Este aparato puede ser utilizado por niños de 8 años en adelante y personas cuyas capacidades físicas, sensoriales

o mentales estén disminuidas o que carezcan de la experiencia y conocimientos suficientes para manejarlo, siempre que cuenten con las instrucciones o la supervisión sobre el uso del electrodoméstico de forma segura y comprendan los riesgos.

- Es necesario mantener alejados del aparato a los niños de entre 3 y 8 años, así como a las personas con minusvalías importantes y complejas, salvo que estén bajo supervisión continua.
- Es necesario mantener alejados del aparato a los niños de menos de 3 años salvo que estén bajo supervisión continua.
- Los niños deben ser supervisados para garantizar que no jueguen con el producto.
- Mantenga todo el material de embalaje fuera del alcance de los niños y deséchelo de forma adecuada.
- Mantenga los detergentes fuera del alcance de los niños.
- Mantenga a los niños y mascotas alejados del aparato cuando la puerta se encuentre abierta.
- La limpieza y mantenimiento de usuario del producto no podrán ser realizados por niños sin supervisión.

## **1.2 Instrucciones generales de seguridad**

- Este aparato está diseñado únicamente para lavar prendas a máquina a nivel doméstico.
- Este aparato está diseñado para uso doméstico en interiores.
- Este aparato se puede utilizar en oficinas, habitaciones de hotel, habitaciones de Bed&Breakfast, casas de campo y otros alojamientos similares donde dicho uso no exceda (en promedio) los niveles de uso doméstico.
- No cambie las especificaciones de este aparato.
- La carga máxima del aparato es 8 kg. No supere la carga máxima de cada programa (consulte el capítulo "Programas").

- La presión de trabajo del agua en el punto de entrada situado en la conexión de la toma debe oscilar entre 0,5 bar (0,05 MPa) y 10 bar (1,0 MPa).
- Vigile que ninguna alfombra, estera ni cualquier otra cobertura del suelo obstruya las aberturas de ventilación de la base.
- El aparato debe conectarse a la toma de agua utilizando los nuevos juegos de tubos suministrados, o cualquier otro juego nuevo suministrado por el servicio técnico autorizado.
- No deben reutilizarse los tubos antiguos.
- Si el cable de alimentación sufre algún daño, el fabricante, su servicio técnico autorizado o un profesional tendrán que cambiarlo para evitar riesgos.
- Antes de realizar tareas de mantenimiento, apague el aparato y desenchúfelo de la toma de corriente.
- No utilice agua pulverizada a alta presión ni vapor para limpiar el aparato.
- Limpie el aparato con un paño humedecido. Utilice solo detergentes neutros. No utilice productos abrasivos, estropajos duros, disolventes ni objetos de metal.

## 2. INSTRUCCIONES DE SEGURIDAD

### 2.1 Instalación



La instalación debe realizarse conforme a las normas vigentes.

- Retire todo el embalaje y los pasadores de transporte, incluido el rodamiento de goma con separador de plástico.
- Guarde los pasadores de transporte en lugar seguro. Si necesita desplazar el aparato en el futuro, debe recolocarlos para bloquear el tambor y evitar daños internos.
- Tenga cuidado al mover el aparato, porque es pesado. Utilice siempre guantes de protección y calzado cerrado.
- Siga las instrucciones de instalación suministradas con el aparato.
- No instale ni utilice un aparato dañado.
- No instale ni utilice el aparato si la temperatura puede ser inferior a 0°C o si está expuesto a la intemperie.
- El área del suelo donde se instala el aparato debe ser plana, estable, resistente al calor y limpia.
- Compruebe que el aire circula libremente entre el aparato y el suelo.
- Cuando el aparato esté colocado en su posición permanente, compruebe si está correctamente nivelado con ayuda de un nivel de burbuja. De no estarlo, ajuste las patas hasta que lo esté.
- No instale el aparato directamente sobre el desagüe del suelo.
- No pulverice agua sobre el aparato ni lo someta a una humedad excesiva.
- No coloque el aparato donde la puerta no se pueda abrir completamente.

- No coloque ningún recipiente cerrado bajo el aparato para recoger el agua de posibles fugas. Póngase en contacto con el servicio técnico autorizado para asegurarse de los accesorios que puede utilizar.

## 2.2 Conexión eléctrica

### ADVERTENCIA!

Riesgo de incendios y descargas eléctricas.

- **ADVERTENCIA:** Este aparato está diseñado para instalarse/conectarse a una conexión a tierra del edificio.
- Utilice siempre una toma con aislamiento de conexión a tierra correctamente instalada.
- Asegúrese de que los parámetros de la placa de características son compatibles con los valores eléctricos del suministro eléctrico.
- No utilice adaptadores de enchufes múltiples ni cables prolongadores.
- Asegúrese de no provocar daños en el enchufe ni en el cable de red. Si es necesario cambiar el cable de alimentación del aparato, debe hacerlo el centro de servicio técnico autorizado.
- Conecte el enchufe a la toma de corriente únicamente cuando haya terminado la instalación. Asegúrese de tener acceso al enchufe del suministro de red una vez finalizada la instalación.
- No toque el cable de red ni el enchufe con las manos mojadas.
- No desconecte el aparato tirando del cable de conexión a la red. Tire siempre del enchufe.

## 2.3 Conexión de agua

- El agua de entrada no debe superar los 25 °C.
- No provoque daños en los tubos de agua.
- Antes de conectar a nuevas tuberías o tuberías que no se hayan usado durante mucho tiempo, o donde se hayan realizado trabajos o se hayan conectado dispositivos nuevos (contadores de agua, por ejemplo), deje correr el agua hasta que esté limpia.

- Asegúrese de que no haya fugas de agua visibles durante y después del primer uso del aparato.
- No utilices ninguna manguera de extensión si la manguera de entrada es demasiado corta. Ponte en contacto con el servicio técnico autorizado para sustituir la manguera de entrada.
- Al desembalar el aparato, es posible ver agua que cae de la manguera de desagüe. Esto se debe a la prueba con agua del aparato en la fábrica.
- Puede alargar la manguera de desagüe hasta un máximo de 400 cm. Póngase en contacto con el servicio técnico autorizado para el otro tubo de desagüe y la extensión.
- Asegúrese de que haya acceso al grifo después de la instalación.
- Cierre el grifo de agua después de cada uso del aparato.

## 2.4 Uso

### ADVERTENCIA!

Podrían producirse lesiones, descargas eléctricas, incendios, quemaduras o daños en el aparato.

- Siga las instrucciones de seguridad del envase del detergente.
- No coloque productos inflamables o artículos mojados con productos inflamables dentro, cerca o sobre el aparato.
- No lave tejidos con mucha suciedad de aceite, grasa u otras sustancias grasientas. Las piezas de goma del aparato se pueden dañar. Lave previamente dichos tejidos a mano antes de meterlos en el aparato.
- No utilice perfumadores líquidos para ropa para no correr el riesgo de dañar las piezas de plástico y goma del aparato.
- No toque el cristal de la puerta mientras esté en marcha un programa. El cristal puede estar caliente.
- Asegúrese de sacar todos los objetos metálicos de la colada.

## 2.5 Asistencia técnica

- Para reparar el aparato, póngase en contacto con el centro de servicio

autorizado. Utilice solamente piezas de recambio originales.

- Tenga en cuenta que la autorreparación o la reparación no profesional puede tener consecuencias de seguridad y podría anular la garantía.
- Los siguientes repuestos están disponibles al menos durante 10 años después de que el modelo se haya retirado: motor y cepillos de motor, transmisión entre el motor y el tambor, bombas, amortiguadores y muelles, tambor de lavado, araña del tambor y rodamientos de bolas relacionados, calentadores y elementos de calefacción, incluidas las bombas de calor, tuberías y equipos relacionados, incluidas las mangueras, válvulas, filtros y aquastops, placas de circuitos impresos, pantallas electrónicas, interruptores de presión, termostatos y sensores, software y firmware, incluido el software de restablecimiento, puerta, bisagra de la puerta y sellos, otros sellos, conjunto de bloqueo de la puerta, periféricos de plástico como los dosificadores de detergente. La duración puede ser mayor en su país. Visite nuestro sitio web para obtener más información.
- Tenga en cuenta que algunas de estas piezas de recambio solo están disponibles para los reparadores profesionales, y que

no todas las piezas de recambio son relevantes para todos los modelos.

- En cuanto a la(s) bombilla(s) de este producto y las de repuesto vendidas por separado: Estas bombillas están destinadas a soportar condiciones físicas extremas en los aparatos domésticos, como la temperatura, la vibración, la humedad, o están destinadas a señalar información sobre el estado de funcionamiento del aparato. No están destinadas a utilizarse en otras aplicaciones y no son adecuadas para la iluminación de estancias domésticas.

## 2.6 Eliminación

### **ADVERTENCIA!**

Existe riesgo de lesiones o asfixia.

- Desconecte el aparato de la red eléctrica y del suministro de agua.
- Corte el cable eléctrico cerca del aparato y deséchelo.
- Retire el pestillo de la puerta para evitar que los niños o las mascotas queden atrapados en el tambor.
- Deseche el aparato de acuerdo con los requisitos de la normativa local con respecto residuos de aparatos eléctricos y electrónicos (WEEE/RAEE).

## 3. DESCRIPCIÓN DEL PRODUCTO

### 3.1 Descripción general del aparato

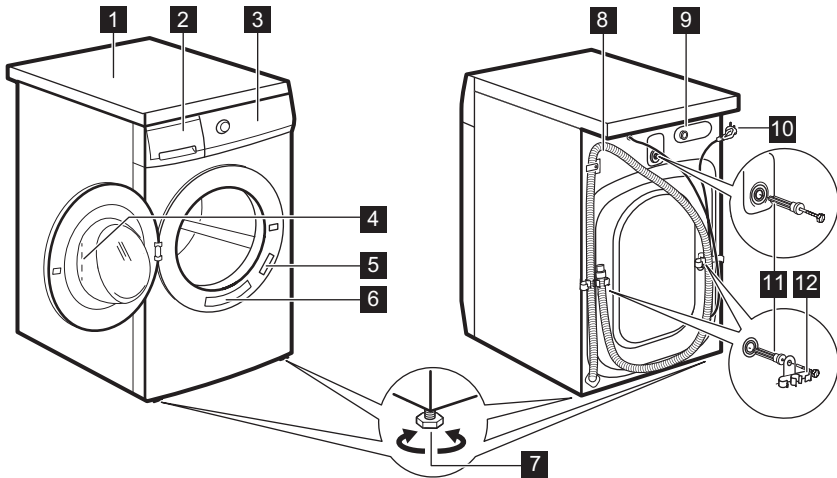

- 1 Encimera
- 2 Dosificador de detergente
- 3 Panel de control
- 4 Tirador de la puerta
- 5 Placa de características
- 6 Pegatina de recordatorio rápido
- 7 Patas para la nivelación del aparato

- 8 Manguera de desagüe
- 9 Conexión de la manguera de entrada
- 10 Cable de alimentación
- 11 Pasadores de transporte
- 12 Soporte de la manguera

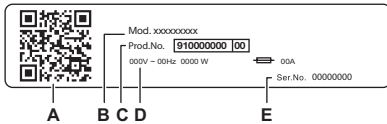

#### La placa de características informa:

- A. Código QR
- B. Nombre del modelo
- C. Número de producto
- D. Clasificaciones eléctricas
- E. Número de serie

Escanee el **código QR** del aparato para registrar el producto y sacarle el máximo partido.

- Acceda a los datos de su electrodoméstico, documentación y artículos sobre cómo utilizar las mejores funciones (el manual del usuario también está disponible en [electrolux.com/manuals](http://electrolux.com/manuals) )
- Obtenga información sobre el modo de uso, solución de problemas, servicio y reparación (también disponible en [electrolux.com/support](http://electrolux.com/support) )
- Compre accesorios, consumibles y piezas de repuesto originales para su electrodoméstico (también disponible en [electrolux.com/shop](http://electrolux.com/shop) )

## 4. INFORMACIÓN TÉCNICA

Dimensiones	Ancho / alto / fondo total	59,7 cm /84,7 cm /56,8 cm
Conexión eléctrica	Voltaje	230 V
	Energía general	1900 W
	Fusible	10 A
	Frecuencia	50 Hz
Nivel de protección contra la entrada de partículas sólidas y humedad asegurada por la tapa protectora, excepto cuando el equipo de baja tensión no tiene protección contra la humedad		IPX4
Presión del suministro de agua	Mínimo	0,5 bar (0,05 MPa)
	Máximo	10 bar (1,0 MPa)
Suministro de agua <sup>1)</sup>		Agua fría
Carga máxima	Algodón	8 kg

1) Conecta la manguera de entrada de agua a un grifo con rosca de 3/4" .

## 5. INSTALACIÓN

### ⚠ **ADVERTENCIA!**

Consulte los capítulos sobre seguridad.

### 5.1 Desembalaje

1. Abra la puerta. Saque todo del tambor.

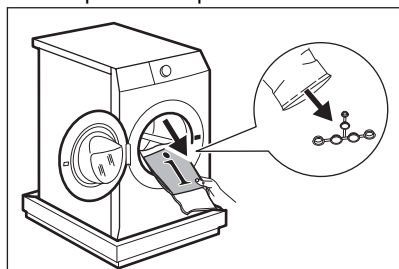

### ⚠ **PRECAUCIÓN!**

Los accesorios suministrados con el aparato pueden variar según el modelo.

2. Coloque el elemento de embalaje en el suelo detrás del aparato y póngalo con cuidado sobre su parte trasera. Retire la

protección de la parte inferior.

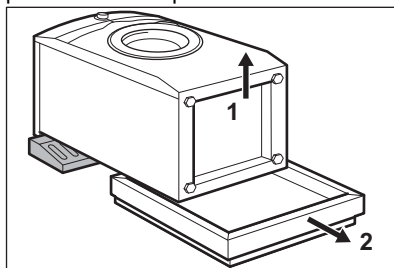

### ⚠ **PRECAUCIÓN!**

No apoye la lavadora sobre su parte delantera.

3. Vuelva a colocar el aparato en posición vertical. Retire el cable de alimentación y el tubo de desagüe de los soportes de los tubos.

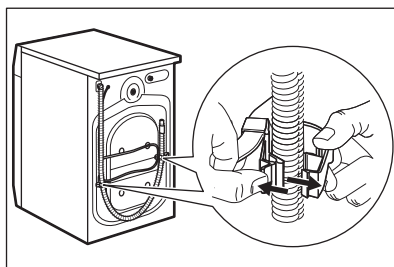

### **⚠ ADVERTENCIA!**

Es posible ver agua que cae de la manguera de desagüe. Se debe a que la lavadora se ha comprobado en la fábrica.

4. Retire los tres pernos de transporte y extraiga los separadores de plástico.

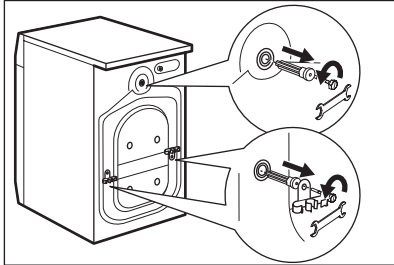

5. Coloque los tapones de plástico que encontrará en la bolsa del manual del usuario en los orificios.

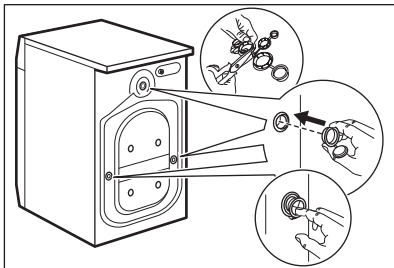

**Se recomienda guardar el embalaje y los pasadores de transporte para cualquier transporte del aparato.**

## **5.2 Información para la instalación**

### **Situación y nivelado**

Ajuste correctamente el aparato para evitar vibraciones, ruidos y el movimiento del aparato cuando está funcionando.

1. Instale el aparato en el suelo sobre una superficie plana y rígida. El aparato debe estar nivelado y estable. Cerciérese de que el aparato no entra en contacto con la pared u otros armarios de cocina y de que circula aire por debajo de él.

2. Afloje o apriete las patas para ajustar el nivel. Todas las patas deben reposar firmemente sobre el suelo.

### **⚠ ADVERTENCIA!**

No coloque cartón, madera ni materiales similares debajo de las patas del aparato para ajustar el nivel.

### **Tubo de entrada**

### **⚠ PRECAUCIÓN!**

Asegúrese de que los tubos no estén dañados y no haya fugas de los acoplamientos. No utilices ninguna manguera de extensión si la manguera de entrada es demasiado corta. Póngase en contacto con el servicio técnico para obtener información sobre cómo cambiar la manguera de entrada.

1. Conecta la manguera de entrada de agua a la parte posterior del aparato si fuera necesario. Normalmente, ya viene instalado en fábrica.

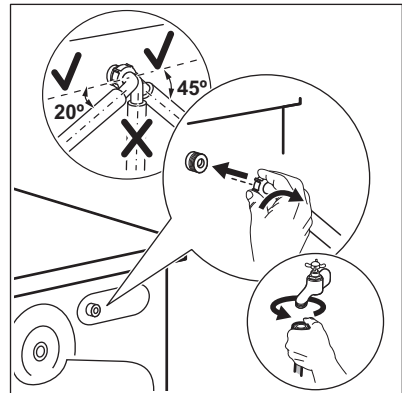

2. Colóquela hacia la izquierda o la derecha en función de la posición del grifo de agua. Asegúrate de que la manguera de entrada no esté en posición vertical.
3. Si fuera necesario, afloje la tuerca anular para ajustarla en la posición correcta.
4. Algunos modelos pueden contener una manguera de entrada con un dispositivo de bloqueo de agua. Evita las fugas de agua en la manguera debido a su envejecimiento natural. El sector en la ventana muestra este fallo A. Si esto ocurre, cierre el grifo y póngase en

contacto con un centro de servicio autorizado para informarse de cómo sustituir la manguera.

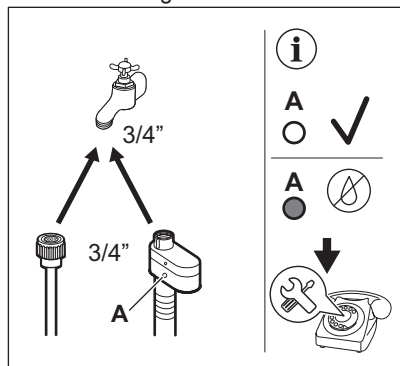

5. Conecte el otro extremo del tubo de entrada de agua FRÍA a una toma de agua fría con rosca de 3/4".

### ⚠ ADVERTENCIA!

El agua de entrada no debe superar los 25 °C.

### Desagüe

El tubo de descarga debe permanecer a una altura mínima de 60 cm y máxima de 100 cm.



Puede alargar la manguera de desagüe hasta un máximo de 400 cm. Póngase en contacto con el centro de servicio autorizado para comprar el otro tubo de desagüe y la extensión.

Es posible conectar la manguera de desagüe de diferentes formas:

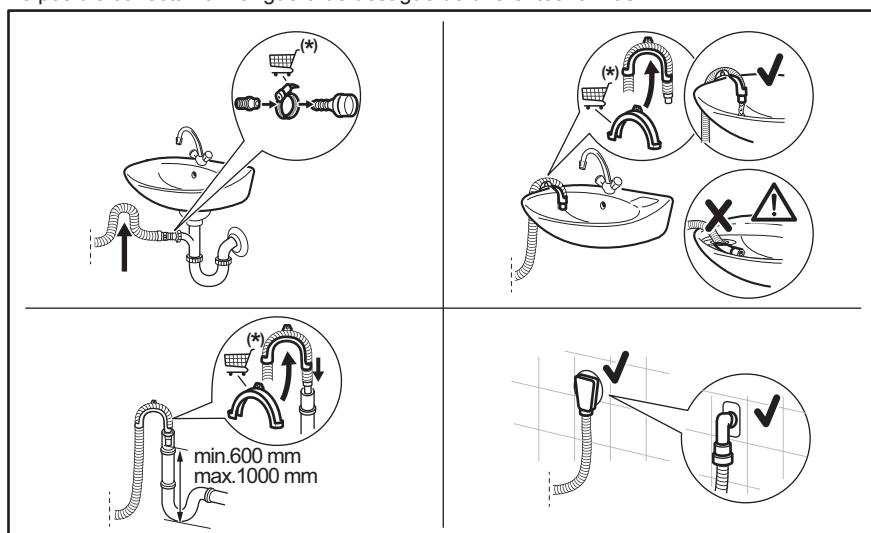

\* Piezas de repuesto sujetas a cambios sin previo aviso.

Asegúrese de que la manguera de desagüe realiza un bucle para evitar que las partículas entren en el aparato desde el fregadero.

Conecte la manguera de desagüe al sumidero y asegúrela con una abrazadera. Asegúrese de que la manguera de desagüe

realiza un bucle para evitar que las partículas entren en el aparato desde el fregadero.

Coloque directamente la manguera en un tubo de desagüe integrado en la pared de la habitación y aprétela con una brida.

Sin la guía de plástico de la manguera, a un desagüe de fregadero - Coloque la manguera de desagüe en el sumidero y sujétela con una pinza.

La manguera de desagüe puede doblarse en forma de U y colocarse alrededor de la guía de plástico. En el borde de un fregadero - Acople la guía al grifo de agua o a la pared.



Asegúrese de que la guía de plástico no se mueve cuando el aparato descarga y que el extremo del tubo de desagüe no esté sumergido en el agua. Puede que vuelva agua sucia al aparato. Compre accesorios en un proveedor autorizado.

A un tubo vertical con orificio de ventilación: introduzca la mangueras directamente en un tubo de desagüe o un tubo vertical



El extremo de la manguera de desagüe siempre debe estar ventilado; es decir, el diámetro interno del tubo de desagüe (mín. 38 mm - mín. 1,5") debe ser mayor que el diámetro externo de la manguera de desagüe.

### 5.3 Conexión eléctrica

Al final de la instalación puede conectar el enchufe de la red a la toma de corriente.

La placa de características en el borde interior de la puerta del aparato y el capítulo

'Datos técnicos' indican los valores eléctricos necesarios. Asegúrese de que son compatibles con la fuente de alimentación de la red.

Compruebe que la instalación eléctrica de su hogar está preparada para soportar la potencia máxima necesaria y tenga también en cuenta el resto de electrodomésticos

#### **Conecte el aparato a una toma de corriente con puesta a tierra**

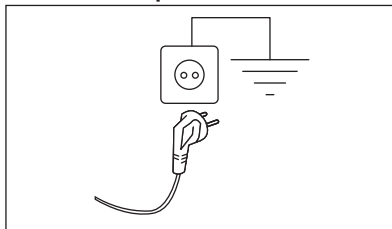

El cable de suministro eléctrico debe quedar en una posición fácilmente accesible una vez instalada la máquina

Para cualquier trabajo eléctrico necesario para la instalación de este aparato, póngase en contacto con nuestro Centro de servicio técnico autorizado.

El fabricante declina toda responsabilidad por los daños o las lesiones que puedan producirse si no se respetan las indicaciones de seguridad anteriores.

## 6. PANEL DE CONTROL

### 6.1 Introducción



Para seleccionar la opción deseada, debe tocar el panel/símbolo respectivo. Al presionar el botón, no incline su dedo. Los sensores de los botones son sensibles y pueden interferir con su elección. Si el botón no reacciona, espere 3 segundos y vuelva a intentarlo.

## 6.2 Descripción del panel de control

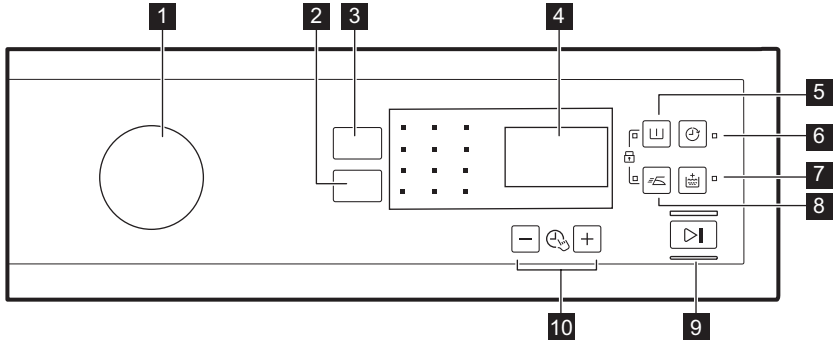

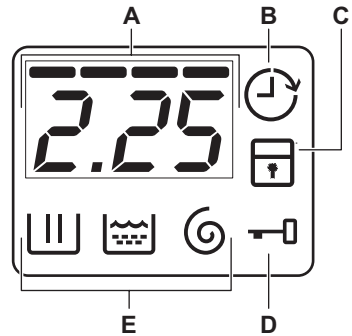

- 1 Mando de programas
- 2 Centrif. panel táctil de reducción
- 3 Temp. °C Panel táctil
- 4 Pantalla
- 5 Pre-Lava. Panel táctil
- 6 Inicio Diferido Panel táctil
- 7 Extra Aclar./Enxag. Panel táctil
- 8 Fácil Panel táctil
- 9 Inicio/Pausa Panel táctil
- 10 Time Manager paneles táctiles - +

## 6.3 Pantalla









- A Área de tiempo:
  - Duración del programa.
  - Los códigos de alarma. Consulte su descripción en el capítulo "Solución de problemas".
  - El nivel de Time Manager
  - Indicación de las horas totales de funcionamiento del aparato. Consulta la sección "Contador de horas de funcionamiento" en el párrafo "Ajustes" para más información.
- B Indicador de inicio diferido.
- C El indicador de bloqueo de seguridad.
- D Indicador de Puerta bloqueada:
  - Si está encendido, no se puede abrir la puerta.
  - Si está apagado, se puede abrir la puerta.
  - Si parpadea, no se puede abrir la puerta. Espere unos minutos hasta que el indicador se apague.

E Indicadores de la fase de lavado.

- : la fase de lavado
- : la fase de aclarado
- : la fase de centrifugado

## 7. TABLA DE PROGRAMAS

Programa Temperatura por defecto Rango de temperatura	Velocidad de centrifugado de referencia Rango de velocidades de centrifugado	Carga máxima	Descripción del programa (Tipo de carga y nivel de suciedad)
<b>Programas de lavado</b>			
Eco 40-60 40 °C 	1400 rpm (1400- 400 rpm)	8 kg	<b>Algodón blanco y algodón de colores que no destiñen.</b> Prendas con suciedad normal. El consumo de energía disminuye y aumenta la duración del programa de lavado, lo que garantiza buenos resultados de lavado.
Algod. 40 °C 90 °C - Frío	1400 rpm (1400- 400 rpm)	8 kg	<b>Algodón blanco y de color.</b> Prendas con suciedad normal, muy sucias o poco sucias.
Sintéticos 30 °C 60 °C - Frío	1200 rpm (1200- 400 rpm)	3 kg	<b>Prendas sintéticas o de tejido mixto.</b> Prendas con suciedad normal.
Delicados 30 °C 40 °C - Frío	1200 rpm (1200- 400 rpm)	2 kg	<b>Tejidos delicados como acrílicos, viscosa y mixtos que requieren un lavado más suave.</b> Prendas con suciedad normal o poco sucias.
<b>Programas especiales</b>			
Express Care  40 °C 60 °C - Frío	1200 rpm (1200 - 400 rpm)	3 kg	<b>Algodón y sintéticos.</b> Programa para colada a diario en poco tiempo. Prendas con suciedad normal o poco sucias.
Rápido 30 min.  40 °C 40°C - 30°C	1200 rpm (1200- 400 rpm)	3 kg	<b>Prendas de tejido mixto y sintéticas.</b> Prendas poco sucias.
Rápido 14 min.  30 °C	800 rpm (800- 400 rpm)	1,5 kg	<b>Prendas de tejido mixto y sintéticas.</b> Prendas con suciedad muy ligera y para refrescar.
<b>Programas de lavado adicionales</b>			
Centrif.	1400 rpm (1400- 400 rpm)	8 kg	<b>Todos los tejidos, excepto lana y tejidos delicados.</b> Para centrifugar la colada y vaciar el agua del tambor.

Programa Temperatura por defecto Rango de temperatura	Velocidad de centrifugado de referencia Rango de velocidades de centrifugado	Carga máxima	Descripción del programa (Tipo de carga y nivel de suciedad)
Drenar	-	8 kg	Para vaciar el agua del tambor. <b>Todos los tejidos.</b>
Aclar./Enxag.	1400 rpm (1400- 400 rpm)	8 kg	Para aclarar y centrifugar la colada. <b>Todos los tejidos</b> , excepto lana y tejidos muy delicados. Reduce la velocidad de centrifugado de acuerdo con el tipo de colada.
Anti- Alergia  60 °C	1400 rpm (1400 - 400 rpm)	8 kg	<b>Prendas de algodón blanco.</b> Este programa de lavado de alto rendimiento combinado con vapor elimina más del 99,99 % de bacterias y virus <sup>2)</sup> manteniendo la temperatura por encima de 60 °C durante toda la fase de lavado; con una acción adicional en las fibras gracias a la fase de vapor, una fase de aclarado garantiza una adecuada eliminación de detergente y de microorganismos. Este programa también garantiza una reducción adecuada de polen y alérgenos.
Edred.  40 °C 60 °C - Frío	800 rpm (800- 400 rpm)	3 kg	Programa especial para <b>edredones, colchas y mantas sintéticas o con relleno de plumas</b> , entre otros. Utilice detergente líquido para prendas delicadas, por ejemplo para lana
Sport  30 °C 40 °C - Frío	1200 rpm (1200- 400 rpm)	3 kg	<b>Prendas sintéticas y delicadas.</b> Prendas poco sucias o para refrescar.
Lana\Lãs/Seda  40 °C 40 °C - Frío	1200 rpm (1200- 400 rpm)	1,5 kg	<b>Lana lavable a máquina y a mano y otros tejidos</b> con el símbolo "lavado a mano" <sup>3)</sup> .

**1)** De acuerdo con el Reglamento de la Comisión Europea 2019/2023, este programa a 40 °C es capaz de limpiar ropa de algodón normalmente sucia declarada lavable a 40 °C o 60 °C, junta en el mismo ciclo.













La temperatura alcanzada en la colada, la duración del programa y otros datos se encuentran en el capítulo "Valores de consumo".  
Los programas más eficientes en términos de consumo de energía son generalmente aquellos que funcionan a temperaturas más bajas y con mayor duración.





**2)** Probado para *Staphylococcus aureus*, *Enterococcus faecium*, *Candida albicans*, *Pseudomonas aeruginosa* y bacteriófago MS2 en una prueba externa realizada por Swisstat Testmaterialien AG en 2021 (informe de prueba N.º 202120117).

**3)** Durante este ciclo el tambor gira lentamente para garantizar el lavado suave. Podría parecer que el tambor no gira o que no lo hace correctamente, pero esto es normal para este programa.

## Compatibilidad de opciones de programas

Programa	Centrif.						
Eco 40-60	■		■		■		
Algod.	■	■	■	■	■	■	■
Sintéticos	■	■	■	■	■	■	■
Delicados	■	■	■		■		■
Express Care 	■	■	■	■	■	■	■
Rápido 30 min. 	■	■			■		
Rápido 14 min. 	■	■	■		■		
Centrif.	■				■		
Drenar					■		
Aclar./Enxag.	■	■	■		■		■
Anti-Alergia 	■	■	■	■	■		■
Edred.	■				■		
Sport	■	■	■	■	■		■
Lana/Lãs/Seda 	■	■	■		■		

## Detergentes adecuados para los programas de lavado

Programa	Polvo universal <sup>1)</sup>	Líquido universal	Líquido para ropa de color	Lanas delicadas	Especial
Eco 40-60	▲	▲	▲	--	--
Algod.	▲	▲	▲	--	--
Sintéticos	▲	▲	▲	--	--
Delicados	--	--	--	▲	▲
Express Care 	▲	▲	▲	--	--
Rápido 30 min. 	--	▲	▲	--	--
Rápido 14 min. 	--	▲	▲	--	--
Anti-Alergia 	▲	▲	--	--	▲

Programa	Polvo universal <sup>1)</sup>	Líquido universal	Líquido para ropa de color	Lanas delicadas	Especial
Edred.	--	--	--	▲	▲
Sport	--	▲	▲	--	▲
Lana/Lás/Seda 	--	--	--	▲	▲

1) A una temperatura superior a 60 °C se recomienda el uso de detergente en polvo.

▲ = Recomendado

-- = No recomendado

## 8. OPCIONES

### 8.1 Temp.°C

Ajuste esta opción para cambiar la temperatura predeterminada.

Indicador  = agua fría.

Se enciende el indicador del ajuste de temperatura.

### 8.2 Centrif.

Con esta opción puede cambiar la velocidad de centrifugado predeterminada.

Se enciende el indicador del ajuste de velocidad.

**Opciones adicionales de centrifugado:**

**Sin centrifugado** 

- Establezca esta opción para desactivar todas las fases de centrifugado. Solo está disponible la fase de desagüe.
- El indicador correspondiente se enciende.
- Establezca esta opción para telas muy delicadas.
- La fase de aclarado utiliza más agua para algunos programas de lavado.

**Agua en cuba** 

- Ajuste esta opción para evitar arrugas en los tejidos.
- El indicador correspondiente se enciende.
- Queda agua en el tambor cuando termina el programa.
- El tambor gira regularmente para evitar arrugas en las prendas.

- La puerta permanece cerrada. Debe drenar el agua para desbloquear la puerta.



Para vaciar el agua, consulte "Al final del programa".

### 8.3 Pre-Lava.

Con esta opción, puede añadir una fase de prelavado a un programa de lavado.

Se enciende el indicador correspondiente.

- Use esta opción para añadir una fase de prelavado antes de la de lavado. Se recomienda usar esta opción para ropa muy sucia, especialmente si contiene arena, polvo, barro y otras partículas sólidas.





Esta opción puede aumentar la duración del programa.

### 8.4 Inicio Diferido

Con esta opción puede retrasar el inicio de un programa a una hora más adecuada.

Pulse el botón repetidamente para ajustar el inicio diferido que desee. El tiempo aumenta de 30 minutos a 20 horas.

La pantalla muestra indicador  y el tiempo de retardo seleccionado. Después de tocar el botón Inicio/Pausa , el aparato inicia la cuenta atrás y se bloquea la puerta.

## 8.5 Extra Aclar./Enxag.

Con esta opción puede añadir unos aclarados al programa de lavado seleccionado.

Utilice esta opción con personas alérgicas a los detergentes y con la piel sensible.



Esta opción aumenta la duración del programa.

Se enciende el indicador correspondiente.

## 8.6 Fácil

El aparato lava y centrifuga cuidadosamente la colada para evitar la formación de arrugas.

El aparato reduce la velocidad de centrifugado, utiliza más agua y adapta la duración del programa al tipo de colada.

Se enciende el indicador correspondiente.

## 8.7 Time Manager - +

Con esta opción puede reducir la duración del programa dependiendo del tamaño de la carga y el grado de suciedad. Al elegir un programa de lavado, la pantalla indica la duración predeterminada y  guiones.

Toque Time Manager  + el botón para reducir la duración del programa según

necesite. La pantalla muestra la nueva duración del programa y el número de guiones se reduce en consonancia:

 para una carga completa de prendas con suciedad normal.

 ciclo rápido para una carga completa de prendas con poca suciedad.

 ciclo muy rápido para una carga pequeña y con poca suciedad (se recomienda como máximo media carga).

 el ciclo más corto para refrescar una pequeña cantidad de ropa.

La función Time Manager está disponible solo con los programas indicados en la tabla.



indicador	Algod.	Sintéticos	Delicados
-	■	■	■
--	■	■	■
---	■	■	■
---- 1)	■	■	■



1) Duración predeterminada para todos los programas.

# 9. AJUSTES

## 9.1 Bloqueo de seguridad para niños



Con esta opción puede evitar que los niños jueguen con el panel de control.

- Para **activar/desactivar** esta opción, pulse  y  al mismo tiempo hasta que se **ilumine/apague** el indicador . Puede activar esta opción:

- Después de pulsar : se bloquean las opciones y el selector de programas.
- Antes de pulsar : el aparato no se puede iniciar.

## 9.2 Aclarado extra permanente



Con esta opción puede tener de forma permanente un aclarado extra cuando ajuste un nuevo programa.

- Para **activar/desactivar** esta opción, pulse  y  al mismo tiempo hasta que se **ilumine/apague** el indicador .

## 9.3 Señales acústicas

Se activan las señales acústicas cuando:

- El programa se termina.
- Se ha producido algún fallo en el aparato.



Para **desactivar/activar** las señales acústicas, pulse  y  al mismo tiempo durante 3 segundos.



Si se desactivan las señales acústicas, siguen funcionando cuando el aparato presenta una avería.

## 9.4 Contador de horas de funcionamiento

Es posible visualizar el tiempo total de funcionamiento del aparato en horas, empezando desde el primer encendido. Este valor contará el tiempo de funcionamiento de los ciclos (no incluye pausas, tiempo de inicio retardado). Para visualizar este valor, proceda del modo siguiente:



1. Encienda el aparato girando el selector de programas hasta el programa Eco 40-60 (primera posición en el sentido de las agujas del reloj).
2. Pulse y mantenga pulsados los botones  y  durante unos segundos (en un plazo de 10 segundos tras el encendido. Después de estos 10 segundos, la combinación de teclas activa y desactiva las señales acústicas).
3. Después de 3 segundos, el total de horas de funcionamiento del aparato aparece en la pantalla: por ejemplo, 1276 horas, la pantalla muestra el texto Hr durante 2 segundos, 12 (miles y cientos) durante 2 segundos y 76 (decenas y unidades).



Si el procedimiento no funciona (debido al tiempo de espera, a una posición incorrecta del selector de programas o a una combinación incorrecta de teclas), apague el aparato y repita la secuencia desde el principio.

## 9.5 Reinicio de fábrica

Esta función permite restaurar las opciones predeterminadas de fábrica. Para **activar** esta opción, siga los pasos a continuación:

1. Encienda el aparato girando el selector de programas hasta el programa Sintéticos (tercera posición en el sentido de las agujas del reloj).
2. Pulse y mantenga pulsados los botones  y  durante unos segundos (en un plazo de 10 segundos tras el encendido. Después de estos 10 segundos, la combinación de teclas activa y desactiva las señales acústicas).
3. La pantalla mostrará - - - durante unos 5 segundos.



Si el procedimiento no funciona (debido al tiempo de espera, a una posición incorrecta del selector de programas o a una combinación incorrecta de teclas), apague el aparato y repita la secuencia desde el principio.

## 10. USO DIARIO



### ADVERTENCIA!

Consulte los capítulos sobre seguridad.

### 10.1 Carga de la colada

1. Abra la puerta del aparato
2. Vacía los bolsillos y extienda las prendas antes de introducir las en el aparato.
3. Coloca la colada en el tambor, una prenda cada vez.

Asegúrese de no poner demasiada colada en el tambor.

4. Cierra la puerta firmemente.

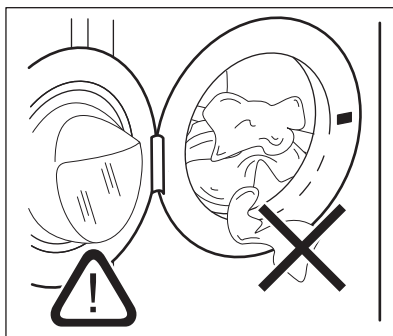

### PRECAUCIÓN!

- Asegúrese de que no queden prendas enganchadas entre la junta y la puerta. Existe el riesgo de fugas de agua o daños en la colada.
- El lavado de manchas muy aceitosas, grasientas o el uso de fragancias perfumadas podría dañar las piezas de goma y plástico del aparato.

## 10.2 Introducción del detergente y los aditivos

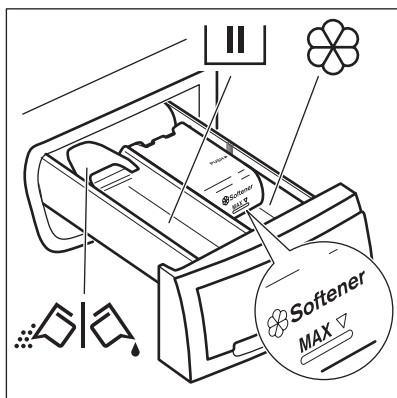

Compartimento para la fase de lavado. Si utiliza detergente líquido, introdúzcalo inmediatamente antes de iniciar el programa.



Compartimento para aditivos líquidos (suavizante, almidón).

**MAX**

Nivel máximo para la cantidad de aditivos líquidos.



Tapa abatible para detergente líquido o en polvo.

Cuando ajuste un programa (o una opción) de prelavado, coloque el detergente para la fase de prelavado directamente en el tambor.



Siga siempre las instrucciones que encontrará en el envase de los productos de detergente, aunque se recomienda no superar el nivel máximo indicado (**MAX**). Esta cantidad garantizará no obstante los mejores resultados de lavado.



Después de un ciclo de lavado, si fuera necesario, retire los restos de detergente del dosificador.

## 10.3 Detergente líquido o en polvo

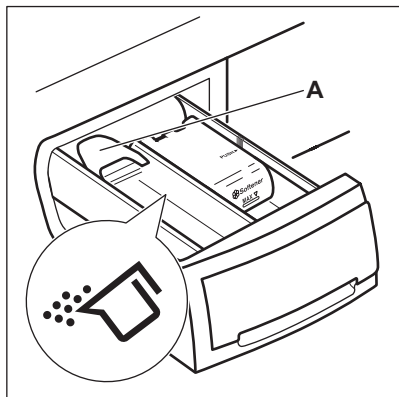

La posición predeterminada de la tapa es **A** (detergente en polvo).

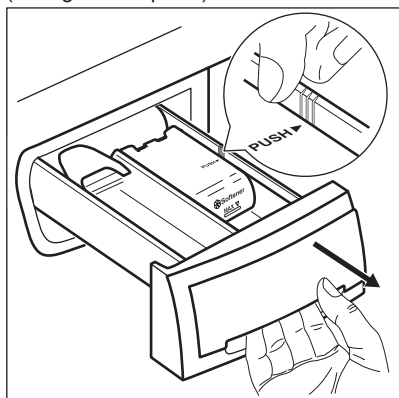

Para usar detergente líquido:

1. Extraiga el cajetín. Coloque el borde del cajetín en el lugar de la flecha (PUSH) a fin de facilitar la extracción.

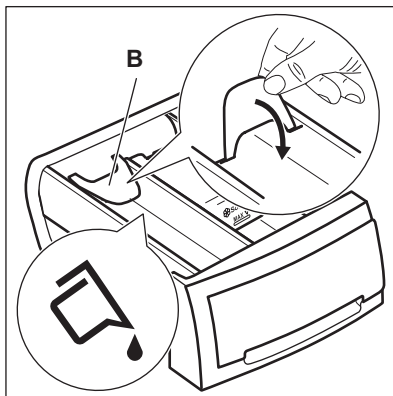

2. Ajuste la tapa en la posición **B**.  
3. Vuelva a colocar el cajetín en el hueco.



Cuando use detergente líquido:

- No utilice detergentes líquidos gelatinosos ni espesos.
- No cargue más de 120 ml de líquido.
- No ajuste el programa con prelavado.
- No ajuste el inicio diferido.

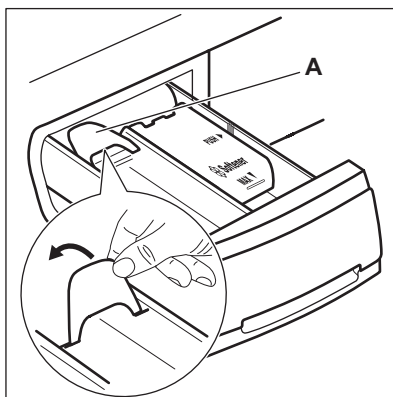

Cuando la tapa está en posición **B** y desea usar detergente en polvo:

1. Extraiga el cajetín.  
2. Ajuste la tapa en la posición **A**.  
3. Vuelva a colocar el cajetín en el hueco.

## 10.4 Ajuste de un programa

1. Gire el selector de programas para ajustar el programa:

- El indicador  parpadea.
  - La pantalla muestra el nivel del administrador de tiempo, la duración del programa y los indicadores de las fases del programa.
2. Si fuera necesario, cambie la temperatura y la velocidad de centrifugado o añada opciones disponibles. Cuando se activa una opción, se enciende el indicador de la opción ajustada.





Si hay algo incorrecto, la pantalla muestra el mensaje .

## 10.5 Información adicional sobre el uso diario



### Detección de AutoSense Systemcarga

El AutoSense ajusta automáticamente la duración del programa según la carga para conseguir resultados de lavado perfectos en el menor tiempo posible. Después de tocar el botón Inicio/Pausa , la nueva duración del ciclo se muestra en la pantalla pasados 10-15 minutos. Durante esta fase, se muestra una animación. La AutoSense no está disponible en programas con ciclos cortos.

### Inicio de un programa



Toque el botón Inicio/Pausa  para iniciar el programa. El indicador relacionado deja de parpadear y permanece encendido. El programa se inicia y la puerta se bloquea. La pantalla muestra el indicador .

### Inicio de un programa con inicio diferido

1. Toque el botón Inicio Diferido  repetidamente hasta que la pantalla muestre el tiempo de retardo deseado.
2. Toque el botón Inicio/Pausa . La puerta del aparato se bloquea y empieza la cuenta

atrás del inicio diferido. El programa de lavado se pondrá en marcha de forma automática cuando termine la cuenta atrás.

### Interrupción de un programa y cambio de opciones.





1. Cuando el programa está en marcha, puede cambiar solo algunas opciones. Toque el botón Inicio/Pausa .
2. Cambio de las opciones. La información mostrada en la pantalla cambia en consecuencia
3. Toque Inicio/Pausa  de nuevo. El programa de lavado continúa.

### Cancelación de un programa en curso

- Gire el selector de programas a la posición  para cancelar el programa y apagar el aparato.
- Gire de nuevo el selector de programas para activar el aparato. Ahora puedes ajustar un nuevo programa de lavado.

### Desagüe del agua tras el final del ciclo

Si ha seleccionado un programa u opción que no vacía el agua del último aclarado, debe acordarse de vaciar el agua para abrir la puerta.

- Toque el botón Centrif. para reducir la velocidad de centrifugado propuesta por el aparato. Si establece  el aparato solo desagua.
- Pulse Inicio/Pausa .
- Cuando el programa termina y el indicador de bloqueo de la puerta  se apaga, puede abrir la puerta.
- Gire el selector de programas a la posición  para apagar el aparato.

### Función de espera

La función de espera apaga automáticamente el aparato para reducir el consumo de energía cuando.

## 11. LIMPIEZA Y MANTENIMIENTO



### ADVERTENCIA!

Consulte los capítulos sobre seguridad.



El aparato está diseñado exclusivamente para uso doméstico normal.



Lea el capítulo detenidamente para hacer el mejor mantenimiento y cuidado.

## 11.1 Programa de limpieza periódica

**La limpieza periódica ayuda a prolongar la vida útil de su aparato.**

Después de cada ciclo, deje la puerta y el dosificador de detergente ligeramente abiertos para que circule el aire y seque la humedad dentro del aparato.

Si el aparato no se utiliza durante mucho tiempo, cierre el grifo de agua y desenchufe el aparato.

### Programa indicativo de limpieza periódica:

Descalcificación	Dos veces al año
Lavado de mantenimiento	Una vez al mes
Limpieza de la junta de la puerta	Cada dos meses
Limpieza del tambor	Cada dos meses
Limpieza del dosificador de detergente	Cada dos meses
Limpieza del tubo de entrada y el filtro de la válvula	Dos veces al año

## 11.2 Eliminación de objetos extraños



Asegúrese de que los bolsillos estén vacíos y que todos los elementos sueltos estén atados antes de ejecutar su ciclo.

Retire cualquier objeto extraño (como clips metálicos, botones, monedas, etc.) que pueda encontrar en el sello de la puerta, el filtro de la manguera de entrada y el tambor. Consulte los párrafos «Junta de la puerta con trampa de doble labio», «Limpieza del tambor» y «Limpieza del filtro del tubo de entrada y el filtro de la válvula». Tenga cuidado con las cortinas. Retire los ganchos y coloque las cortinas en una bolsa de lavado o funda de almohada. Si es necesario, ponte

en contacto con el Centro de servicio autorizado.

## 11.3 Limpieza del exterior

Limpie el aparato solo con agua templada y jabón suave. Seque completamente todas las superficies. No utilice un estropajo o cualquier otro material que pueda rayar.



### PRECAUCIÓN!

No utilice alcohol, disolventes ni otros productos químicos.



### PRECAUCIÓN!

No limpie las superficies metálicas con detergentes a base de cloro.

## 11.4 Descalcificación



Si la dureza del agua de su zona es alta o moderada, se recomienda usar un descalcificador de agua para lavadoras.

Examine periódicamente el tambor para comprobar si hay cal.

Los detergentes normales ya contienen descalcificadores de agua, pero se recomienda ejecutar un ciclo con el tambor vacío y usar un descalcificador ocasionalmente.



Siga siempre las instrucciones que encontrará en el envase del producto.

## 11.5 Lavado de mantenimiento

El uso repetido y prolongado de programas a baja temperatura puede provocar depósitos de detergente, restos de pelusa, acumulación de bacterias en el interior del tambor y la cuba. Esto podría causar malos olores y formación de moho. Para eliminar estos depósitos y limpiar la parte interior del aparato, realice un lavado de mantenimiento periódicamente (al menos una vez al mes):



Consulte el capítulo sobre limpieza del tambor.

## 11.6 Limpiar el tambor

Examine regularmente el tambor para evitar depósitos no deseados.

Los depósitos de óxido en el tambor pueden ocurrir debido a la oxidación del cuerpo extraño en el lavado o en el agua del grifo que contiene hierro.

Limpié el tambor con productos especiales para acero inoxidable.



Siga siempre las instrucciones que encontrará en el envase del producto. No limpie el tambor con productos de descalcificación ácidos, no frote productos que contengan cloro o hierro o lana de acero.

Para una limpieza completa:

1. Retire toda la ropa del tambor.
2. Realice un programa Algod. con la temperatura más alta
3. Agregue una pequeña cantidad de detergente en polvo en el tambor vacío para enjuagar los residuos que quedan.

## 11.7 Junta de la puerta con trampa de doble labio

Este aparato está diseñado con un **sistema de desagüe autolimpiante** que permite que las fibras de pelusa ligeras que se caen de la ropa se descarguen con el agua. Examine periódicamente la junta y, si es necesario, límpiela como se describe en el siguiente diagrama. Las monedas, botones y otros pequeños objetos pueden ser recuperados al final del ciclo.

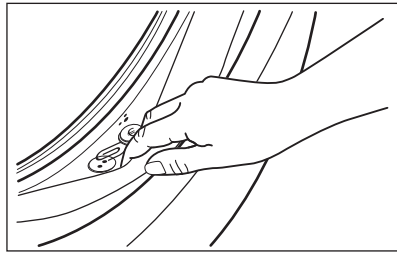

Límpiela cuando sea necesario con un agente limpiador de amoníaco en crema sin raspar la superficie de la junta.



Siga siempre las instrucciones que encontrará en el envase del producto.

Compruebe y retire los objetos (si los hubiera) que pudieran quedar atrapados en el pliegue.

Asegúrese de que no queden prendas enganchadas entre la junta y la puerta.

Limpié con un paño húmedo cualquier resto de suciedad o agua que quede en la junta de la puerta una vez finalizado el ciclo del programa.

## 11.8 Limpieza del dosificador de detergente

Para evitar posibles depósitos de detergente seco, coágulos de suavizante y/o formación de moho en el dosificador de detergente, realice cada dos meses el siguiente procedimiento de limpieza como se explica en los siguientes diagramas:

1.

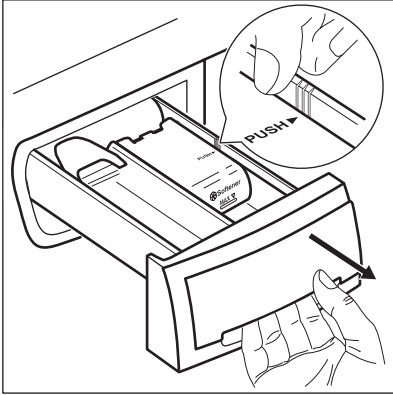

2.

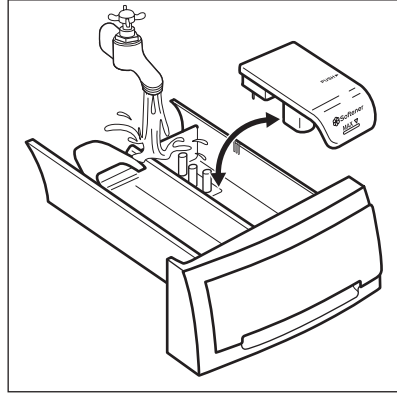

3.

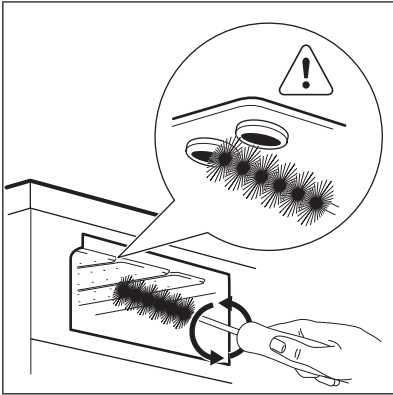

4.

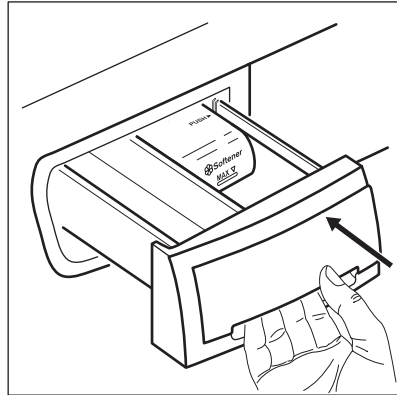

### 11.9 Limpieza del tubo de entrada y el filtro de la válvula

Se recomienda limpiar dos veces al año ambos filtros del tubo de entrada y de la válvula para eliminar depósitos acumulados con el tiempo. Proceda como se describe en los siguientes diagramas para limpiar los filtros:

1. Quite la manguera de entrada del grifo y limpie el filtro.

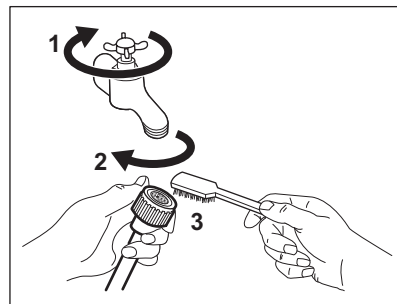

2. Retire la manguera de entrada del aparato aflojando la tuerca anular.

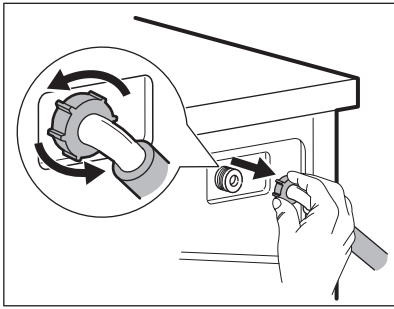

3. Limpie el filtro de la válvula situado en la parte posterior del aparato con un cepillo.

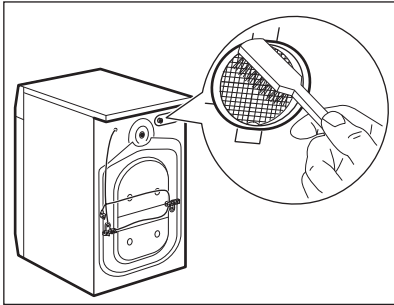

4. Cuando vuelva a conectar la manguera a la parte posterior del aparato, gírela a la derecha o a la izquierda (no en posición vertical) en función de la posición del grifo de agua.

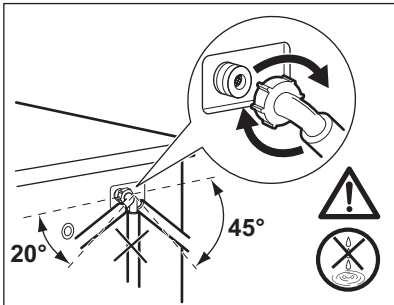

## 11.10 Precauciones contra la congelación

Si el aparato está instalado en una zona donde la temperatura puede alcanzar  $0^{\circ}\text{C}$  o menos, retire el agua restante del tubo de entrada y la bomba de desagüe.

1. Desenchufe el aparato de la toma de corriente.
2. Cierre el grifo.
3. Coloque los dos extremos de la manguera de entrada en un recipiente y deje que el agua fluya fuera de la manguera.

### **ADVERTENCIA!**

Asegúrese de que la temperatura es superior a  $0^{\circ}\text{C}$  antes de usar de nuevo el aparato.

El fabricante no se hace responsable de los daños causados por bajas temperaturas.

## 12. VALORES DE CONSUMO

### 12.1 Comentario



El código QR de la etiqueta energética suministrada con el aparato proporciona un enlace web a la información relacionada con el rendimiento del aparato en la base de datos de EU EPREL. Guarde la etiqueta de energía como referencia junto con el manual de usuario y todos los demás documentos que se proporcionan con este aparato.

También puede encontrar la misma información en EPREL utilizando el enlace <https://eprel.ec.europa.eu> y el nombre del modelo y el número de producto que se encuentra en la placa de características del aparato.

Los valores y la duración del programa pueden variar dependiendo de las diferentes condiciones (por ejemplo, temperatura ambiente, temperatura y presión del agua, tamaño de la carga y tipo de ropa, tensión de alimentación) y también si se cambia el ajuste predeterminado de un programa.

#### Según el Reglamento de la Comisión UE 2019/2023

Eco 40-60 Programa	kg	kWh	Litros	hh:mm	% 1)	°C	rpm <sup>2)</sup>
Carga completa	8	0.790	52.0	3:25	53.00	39.0	1351
Media carga	4	0.420	42.0	2:40	53.00	30.0	1351
Cuarto de carga	2	0.165	33.0	2:35	54.00	22.0	1351

1) Humedad restante al finalizar la fase de centrifugado. Cuanto más alta es la velocidad de giro, más alto es el ruido y más baja es la humedad restante.

2) Velocidad de centrifugado máxima.

#### Programas comunes



Estos valores son solo indicativos.

Programa	kg	kWh	Litros	hh:mm	% 1)	°C	rpm <sup>2)</sup>
Algod. <sup>3)</sup> 90 °C	8	2.450	80.0	4:05	52.00	85.0	1400
Algod. 60 °C	8	1.750	75.0	3:50	52.00	55.0	1400
Algod. 20 <sup>°4)</sup> 20 °C	8	0.300	75.0	2:50	52.00	20.0	1400

Programa	kg	kWh	Litros	hh:mm	% 1)	°C	rpm 2)
Sintéticos 40 °C	3	0.600	55.0	2:15	35.00	40.0	1200
Delicados <sup>5)</sup> 30 °C	2	0.400	50.0	1:15	35.00	30.0	1200
Lana/Lás/Seda 30 °C	1,5	0.300	60.0	1:05	30.00	30.0	1200

1) Humedad restante al finalizar la fase de centrifugado. Cuanto más alta es la velocidad de giro, más alto es el ruido y más baja es la humedad restante.

2) Indicador de referencia de la velocidad de giro.

3) Adecuado para el lavado de tejidos muy sucios.

4) Adecuado para lavar prendas de algodón, sintéticas y mixtas poco sucias.

5) También funciona como un ciclo de lavado rápido para ropa ligeramente sucia.

### Consumo de energía en diferentes modos

Apagado (W)	Espera (W)	Inicio retardado (W)
0.50	0.50	4.00

El tiempo para el modo Apagado/Espera es de 15 minutos como máximo.

## 13. GUÍA RÁPIDA

### 13.1 Uso diario

Enchufe el aparato a la toma de corriente.

Abra el grifo.

Cargue la colada.

Vierta el detergente y demás tratamientos en el compartimento correspondiente del dosificador de detergente.

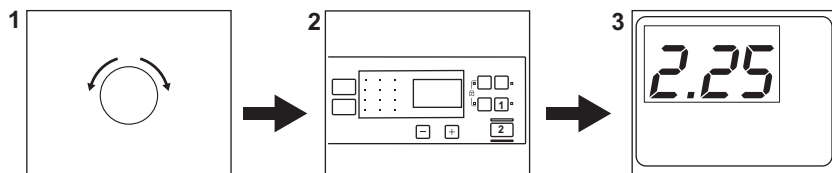

1. Gire el selector de programas para encender el aparato y ajustar el programa deseado.

2. Seleccione las opciones disponibles (1) con los botones táctiles correspondientes. Toque en el botón

**Inicio/Pausa** (2) para iniciar el programa.

3. El aparato se pone en marcha. Al final del programa, retire la colada.

Gire el selector de programas hasta la posición para apagar el aparato.

## 13.2 Limpieza y mantenimiento

**La limpieza periódica programará ayuda para prolongar la vida útil de su aparato.**

Después de cada ciclo, deje la puerta y el dosificador de detergente ligeramente entreabiertos para que circule el aire y seque la humedad dentro del aparato: esto evitará la formación de moho y olores desagradables.

Si el aparato no se utiliza durante mucho tiempo, cierre el grifo de agua y desenchufe el aparato.

Descalcificación	Dos veces al año
Lavado de mantenimiento	Una vez al mes
Limpieza de la junta de la puerta	Cada dos meses
Limpieza del tambor	Cada dos meses
Limpieza del dosificador de detergente	Cada dos meses
Limpieza del tubo de entrada y el filtro de la válvula	Dos veces al año

Mantenga despejadas las piezas de plástico, especialmente cerca del área del cajón de detergente, y elimine el exceso de derrame.

Los siguientes párrafos explican cómo debe limpiar una pieza.

### Junta de la puerta con trampa de doble labio

Este aparato está diseñado con un **sistema de desagüe autolimpiante** que permite que las fibras de pelusa ligeras que se caen de la ropa se descarguen con el agua. Examine periódicamente la junta y, si es necesario, límpiela como se describe en el siguiente diagrama. Las monedas, botones y otros pequeños objetos pueden ser recuperados al final del ciclo.

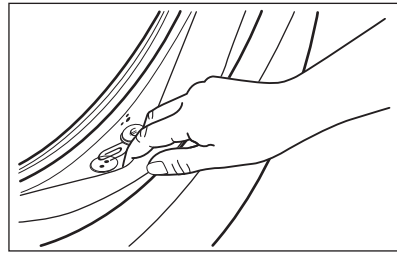

Límpiela cuando sea necesario con un agente limpiador de amoníaco en crema sin rascar la superficie de la junta.



Siga siempre las instrucciones que encontrará en el envase del producto. Compruebe y retire los objetos (si los hubiera) que pudieran quedar atrapados en el pliegue.

Asegúrese de que no queden prendas enganchadas entre la junta y la puerta. Limpie con un paño húmedo cualquier resto de suciedad o agua que quede en la junta de la puerta una vez finalizado el ciclo del programa.

### Eliminación de objetos extraños







Asegúrese de que los bolsillos estén vacíos y que todos los elementos sueltos estén atados antes de ejecutar su ciclo.

Retire cualquier objeto extraño (como clips metálicos, botones, monedas, etc.) que pueda encontrar en el sello de la puerta, el filtro de la manguera de entrada y el tambor. Si es necesario, ponte en contacto con el Centro de servicio autorizado.

## 13.3 Programas

Programas	Carga	Descripción del producto
Eco 40-60 <sup>1)</sup>	8 kg	Algodón blanco y de color. Prendas con suciedad normal.
Algod.	8 kg	Algodón blanco y de color.

Programas	Carga	Descripción del producto
<b>Sintéticos</b>	3 kg	Prendas sintéticas o de tejido mixto.
<b>Delicados</b>	2 kg	Tejidos delicados como acrílicos, viscosa y poliéster.
<b>Express Care</b>	3 kg	<b>Algodón y sintéticos.</b> Programa para colada a diario en poco tiempo. Prendas con suciedad normal o poco sucias.
 <b>Rápido 30 min.</b>	3 kg	<b>Prendas de tejido mixto y sintéticas.</b> Prendas poco sucias.
 <b>Rápido 14 min.</b>	1,5 kg	<b>Prendas de tejido mixto y sintéticas.</b> Prendas con suciedad muy ligera y para refrescar.
<b>Centrif.</b>	8 kg	<b>Todos los tejidos, excepto lana y tejidos delicados.</b> Para centrifugar la colada y vaciar el agua del tambor.
<b>Drenar</b>	8 kg	Todos los tejidos, excepto lana y tejidos muy delicados. Programa para centrifugar y descargar el agua.
<b>Aclar./Enxag.</b>	8 kg	Todos los tejidos, excepto lana y tejidos muy delicados. Programa para aclarado y centrifugado.
 <b>Anti-Alergia</b>	8 kg	Prendas de algodón blanco. Este programa ayuda a eliminar gérmenes y bacterias.
<b>Edred.</b>	3 kg	Programa especial para <b>edredones, colchas y mantas sintéticas o con relleno de plumas</b> , entre otros. Utilice detergente líquido para prendas delicadas, por ejemplo para lana
<b>Sport</b>	3 kg	Ropa deportiva.
 <b>Lana/Lás/Seda</b>	1,5 kg	Lana lavable a máquina, lana lavable a mano y delicados.

1) De acuerdo con el Reglamento de la Comisión Europea 2019/2023, este programa a 40 °C es capaz de limpiar ropa de algodón normalmente sucia declarada lavable a 40 °C o 60 °C, junta en el mismo ciclo.







La temperatura alcanzada en la colada, la duración del programa y otros datos se encuentran en el capítulo "Valores de consumo".  
Los programas más eficientes en términos de consumo de energía son generalmente aquellos que funcionan a temperaturas más bajas y con mayor duración.

Cargar el aparato a la **capacidad máxima indicada para cada programa ayuda a reducir el consumo de energía y agua.**

### Detergentes adecuados para los programas de lavado

Programa	Polvo universal <sup>1)</sup>	Líquido universal	Líquido para ropa de color	Lanas delicadas	Especial
Eco 40-60	▲	▲	▲	--	--
Algod.	▲	▲	▲	--	--

Programa	Polvo univ- ersal <sup>1)</sup>	Líquido uni- versal	Líquido para ropa de color	Lanas deli- cadas	Especial
Sintéticos	▲	▲	▲	--	--
Delicados	--	--	--	▲	▲
Express Care  min	▲	▲	▲	--	--
Rápido 30 min.  min	--	▲	▲	--	--
Rápido 14 min.  min	--	▲	▲	--	--
Anti-Alergia 	▲	▲	--	--	▲
Edred.	--	--	--	▲	▲
Sport	--	▲	▲	--	▲
Lana/Lãs/Seda 	--	--	--	▲	▲

1) A una temperatura superior a 60 °C se recomienda el uso de detergente en polvo.

-- = No recomendado ▲ = Recomendado

### 13.4 Tipo y cantidad de detergente.

- Utilice solo detergentes y otros tratamientos especialmente fabricados para lavadoras: Primero, siga estas reglas genéricas:
  - detergentes en polvo (también pastillas y detergentes monodosis) para todo tipo de tejidos, excepto los delicados. Son preferibles los detergentes en polvo con lejía para ropa blanca y programas de higiene.
  - detergentes líquidos (también detergentes monodosis), preferiblemente para programas de lavado a baja temperatura (60 °C máx.) para todo tipo de tejidos, o especiales solo para lana.

- No mezcle diferentes tipos de detergentes.
- Utilice menos detergente si:
  - está lavando una carga pequeña,
  - la colada está ligeramente sucia,
  - hay gran cantidad de espuma durante el lavado.

#### La falta de detergente puede causar:

- resultados del lavado no satisfactorios,
- que la colada se vuelva gris,
- prendas grasientas.
- moho en el aparato.

#### El exceso de detergente puede provocar:

- espuma
- efecto de lavado reducido,
- aclarado inadecuado.
- un mayor impacto para el medio ambiente.

## 14. CÓDIGOS DE ALARMA Y POSIBLES FALLOS

El aparato no se pone en marcha o se detiene durante su funcionamiento. Primero, intente buscar una solución al problema (consulte las tablas).

### ADVERTENCIA!

Desenchufe el aparato antes de realizar cualquier comprobación.

Problema	Posible solución
<b>E 10</b> El aparato no carga agua correctamente.	<ul style="list-style-type: none"> <li>• Compruebe que el grifo esté abierto.</li> <li>• Asegúrese de que la presión del suministro de agua no es demasiado baja. Para esta información, póngase en contacto con la empresa local de suministro de agua.</li> <li>• Compruebe que el grifo no esté obstruido.</li> <li>• Compruebe que la manguera de entrada no esté doblada, dañada ni retorcida.</li> <li>• Compruebe que la manguera de entrada de agua esté conectada correctamente.</li> <li>• Este problema también puede deberse a que el circuito de desagüe esté obstruido. Póngase en contacto con el Centro de servicio técnico.</li> <li>• Compruebe que el filtro de la manguera de entrada y el filtro de la válvula no estén obstruidos.</li> </ul>
<b>E20</b> El aparato no desagua.	<ul style="list-style-type: none"> <li>• Compruebe que el desagüe no esté obstruido.</li> <li>• Compruebe que la manguera de desagüe no esté doblada ni retorcida.</li> <li>• Este problema puede deberse a que el circuito de desagüe esté obstruido. Póngase en contacto con el Centro de servicio técnico.</li> <li>• Compruebe que la manguera de desagüe esté conectada correctamente.</li> <li>• Ajuste el programa de descarga si selecciona un programa sin fase de desagüe.</li> <li>• Ajuste el programa de descarga si selecciona una opción que termina con agua en la cuba.</li> </ul>
<b>E40</b> La puerta del aparato está abierta o no está bien cerrada.	<ul style="list-style-type: none"> <li>• Compruebe que la puerta se ha cerrado correctamente.</li> </ul>
<b>E91</b> Fallo interno. No hay comunicación entre los elementos electrónicos del aparato.	<ul style="list-style-type: none"> <li>• El programa no ha terminado correctamente o el aparato se ha apagado demasiado pronto. Apague y encienda el aparato.</li> <li>• Si el código de alarma vuelve a aparecer, póngase en contacto con el Centro de servicio técnico.</li> </ul>
<b>EHO</b> La corriente eléctrica es inestable.	<ul style="list-style-type: none"> <li>• Espere hasta que la corriente eléctrica se estabilice.</li> </ul>
<b>EFO</b> El dispositivo contra inundación se ha activado.	<ul style="list-style-type: none"> <li>• Desconecte el aparato y cierre el grifo. Póngase en contacto con el servicio técnico autorizado.</li> </ul>
Si el problema continúa, póngase en contacto con el Centro de servicio técnico. Los datos que necesita para el Centro de servicio técnico se encuentran en la placa de características	
* Algunos códigos de alarma pueden no generarse. Sujeto a cambios sin previo aviso.	

## 15. ASPECTOS MEDIOAMBIENTALES

Recicle los materiales con el símbolo . Coloque el embalaje en los contenedores correspondientes para reciclarlo. Ayude a

proteger el medioambiente y la salud pública reciclando los residuos de aparatos eléctricos y electrónicos. No deseche los aparatos

marcados con el símbolo  con los residuos domésticos. Lleve el producto a su centro de

reciclaje local o póngase en contacto con su oficina municipal.

## Benvinguts a Electrolux! Gràcies per triar el nostre electrodomèstic.



D'acord amb el nostre compromís per ser més sostenibles, hem reduït l'ús de paper i oferim els manuals de l'usuari en línia. Pots accedir al manual complet a [electrolux.com/manuals](http://electrolux.com/manuals)



Accediu a consells d'ús, catàlegs, resolució de problemes i informació de servei i reparació a [electrolux.com/support](http://electrolux.com/support)



Compreu accessoris, consumibles i recanvis originals per al vostre aparell a [electrolux.com/shop](http://electrolux.com/shop)

Subjecte a canvis sense preavís.

## CONTINGUT

1. INFORMACIÓ DE SEGURETAT.....	62
2. INSTRUCCIONS DE SEGURETAT.....	64
3. DESCRIPCIÓ DEL PRODUCTE.....	66
4. INFORMACIÓ TÈCNICA.....	67
5. INSTAL·LACIÓ.....	67
6. TAULER DE CONTROL.....	71
7. TAULA DE PROGRAMES.....	72
8. OPCIONS.....	76
9. CONFIGURACIÓ.....	77
10. ÚS DIARI.....	78
11. CURA I NETEJA.....	81
12. VALORS DE CONSUM.....	86
13. <b>GUIA RÀPIDA</b> .....	87
14. CODIS D'ALARMA I POSSIBLES ERRORS.....	91
15. QÜESTIONS MEDIAMBIENTALS.....	92

## 1. INFORMACIÓ DE SEGURETAT



Abans de començar la instal·lació i l'ús d'aquest aparell, llegeixi atentament les instruccions subministrades.

El fabricant no es fa responsable de cap lesió o dany provocat per una instal·lació o ús incorrectes. Manteniu sempre les instruccions en un lloc segur i accessible per a futures consultes.

## **1.1 Seguretat dels infants i de les persones vulnerables**

- Els nens majors de 8 anys i les persones amb capacitats físiques, sensorials o mentals reduïdes o manca d'experiència i coneixements poden fer servir aquest aparell només si estan supervisats o han rebut instruccions sobre l'ús segur de l'aparell i si comprenen els perills als quals s'exposen.
- Els infants d'entre 3 i 8 anys i les persones amb discapacitats majors i complexes s'han de mantenir allunyats de l'aparell, tret que se'ls supervisi contínuament.
- Els infants de menys de 3 anys s'han de mantenir allunyats de l'aparell, tret que se'ls supervisi contínuament.
- Els infants han d'estar vigilats per a assegurar-se que no juguen amb l'aparell.
- Manteniu tot l'embalatge lluny dels infants i llenceu-los correctament.
- Manteniu tots els detergents allunyats dels nens.
- Manteniu els nens i els animals allunyats de l'aparell quan la porta estigui oberta.
- Els infants no han de dur a terme operacions de neteja i manteniment de l'aparell sense supervisió.

## **1.2 Seguretat general**

- Aquest parell és de tipus domèstic, només per a roba que es pot rentar a màquina.
- Aquest aparell està dissenyat per a ús domèstic individual en interiors.
- Aquest aparell es pot utilitzar a oficines, habitacions d'hotels, habitacions d'hostals, cases rurals i altres allotjaments similars quan aquest ús no superi els nivells (mitjans) d'ús domèstic.
- No modifiqueu les especificacions d'aquest aparell.
- La càrrega màxima de l'electrodomèstic és de 8 kg. No sobrepassu la càrrega màxima de cada programa (vegeu el capítol "Programes").

- La pressió de l'aigua de la presa de connexió d'entrada ha de ser d'entre 0,5 bar (0,05 MPa) i 10 bar (1,0 MPa).
- Els orificis de ventilació de la base no poden quedar obstruïts per moquetes, estores ni cap altre revestiment del terra.
- L'aparell ha d'estar connectat a la presa d'aigua amb les mànegues subministrades o amb mànegues noves adquirides al Servei Tècnic Oficial.
- No reutilitzeu jocs de mànegues antics.
- Si el cable d'alimentació està danyat, el fabricant, el centre de servei autoritzat o bé una persona qualificada l'haurà de substituir per evitar qualsevol perill elèctric.
- Abans de fer cap tasca de manteniment, desactiveu l'aparell i desendolieu el cable d'alimentació del subministrament elèctric.
- No feu servir polvoritzadors de pressió ni vapor d'aigua per netejar l'aparell.
- Netegeu l'aparell amb un drap humit. Feu servir només detergents neutres. No utilitzeu productes abrasius, fregalls de neteja abrasius, dissolvents ni objectes metàl·lics.

## 2. INSTRUCCIONS DE SEGURETAT

### 2.1 Instal·lació



La instal·lació ha de complir amb la normativa nacional.

- Retireu l'embalatge i els cargols de fixació per al transport, inclosos els maniguets de goma i els separadors de plàstic.
- Deseu els cargols de transport en un lloc segur. Si més endavant heu de traslladar l'aparell, els haureu de tornar a carregar per bloquejar el tambor i evitar malmetre'n l'interior.
- Vigileu quan moveu l'aparell, ja que pesa molt. Feu servir sempre guants de seguretat i calçat tapat.
- Seguiu les instruccions d'instal·lació subministrades amb l'aparell.
- No instal·leu ni utilitzeu aparells que estiguin avariats.
- No instal·leu l'aparell ni el feu servir en llocs on la temperatura pugui ser inferior a 0 °C ni a llocs on quedi exposat a les inclemències del temps.
- El terra on col·loqueu l'aparell cal que sigui planer, estable, resistent a l'escalfor i net.
- Assegureu-vos que hi hagi circulació d'aire entre l'aparell i el terra.
- Quan l'aparell es trobi en la seva posició permanent, comproveu que estigui ben anivellat amb l'ajuda d'un nivell de bombolla. Si no està anivellat, ajusteu el peu fins que ho estigui.
- No instal·leu l'aparell directament sobre un desguàs del terra.
- No esquitxeu l'aparell amb aigua ni l'exposeu a alts graus d'humitat.

- No instal·leu l'aparell en un lloc on no es pugui obrir la porta de l'aparell del tot.
- No col·loqueu cap recipient tancat sota l'aparell per recollir l'aigua de possibles fuites. Poseu-vos en contacte amb un servei tècnic autoritzat per saber quins accessoris podeu utilitzar.

## 2.2 Connexió elèctrica

### AVÍS!

Risc d'incendi i descàrrega elèctrica.

- AVÍS: Aquest aparell està dissenyat perquè es connecti a una presa de terra de l'edifici.
- Feu servir sempre un sòcol antixoc correctament instal·lat.
- Assegureu-vos que els paràmetres de la placa de característiques siguin compatibles amb les característiques elèctriques del subministrament elèctric.
- No feu servir adaptadors de múltiples endolls ni allargadors.
- Assegureu-vos no danyar el cable d'alimentació ni l'endoll. La substitució del cable d'alimentació l'ha de dur a terme el nostre centre de servei autoritzat.
- Només connecteu l'endoll a la presa de corrent al final del procés d'instal·lació. Asseguri's que es pugui accedir a l'endoll després de la instal·lació.
- No toqueu el cable d'alimentació ni el sòcol amb les mans molles.
- No estireu el cable d'alimentació per desconnectar l'aparell. Estireu sempre l'endoll.

## 2.3 Connexió d'aigua

- La temperatura d'entrada d'aigua no pot superar els 25 °C.
- No feu malbé les mànegues d'aigua.
- Abans de connectar noves canonades o canonades que no s'hagin utilitzat durant molt de temps, quan s'hagin realitzat tasques de reparació o s'hagin instal·lat nous dispositius (comptadors d'aigua, etc.), deixeu circular l'aigua fins que surti neta.
- Assegureu-vos que no hi hagi fuites d'aigua visibles durant i després d'utilitzar l'aparell per primera vegada.

- No feu servir cap mànega d'extensió si la mànega d'entrada és massa curta. Poseu-vos en contacte amb el servei tècnic autoritzat perquè la substitueixin.
- Quan traieu l'aparell del seu embalatge, és possible que vegeu caure aigua de la mànega de desguàs. Això és perquè a la fàbrica s'ha provat l'aparell fent servir aigua.
- Podeu estendre la mànega de desguàs fins un màxim de 400 cm. Posi's en contacte amb un servei autoritzat per l'altra mànega de desguàs i l'extensió.
- Assegureu-vos que hi hagi un accés a l'aixeta després de la instal·lació.
- Tanqueu l'aixeta de l'aigua cada cop que utilitzeu l'aparell.

## 2.4 Utilització

### AVÍS!

Risc de lesió, descàrregues elèctriques, incendi, cremades o danys a l'aparell.

- Seguiu les instruccions de seguretat que trobareu a l'embolcall del detergent.
- No col·loqueu productes inflamables ni articles humits amb productes inflamables dins, a prop o damunt de l'aparell.
- No renteu teixits molt bruts d'oli, greix o altres substàncies greixoses. Pot fer malbé les parts de goma de l'aparell. Renteu primer aquests teixits a mà abans de posar-los a l'aparell.
- No feu servir fragàncies de roba per evitar el risc de fer malbé les parts de plàstic i goma de l'aparell.
- No toqueu la porta de vidre durant el funcionament d'un programa. El vidre pot ser que cremi.
- Assegureu-vos de treure qualsevol objecte metàl·lic de la roba.

## 2.5 Manteniment i reparació

- Per reparar l'aparell, poseu-vos en contacte amb un centre tècnic autoritzat. Utilitzeu sempre recanvis originals.
- Tingueu present que si arregleu l'aparell vosaltres mateixos o el feu arreglar per alguna persona que no sigui professional pot tenir conseqüències per a la vostra seguretat i podria anul·lar la garantia.

- Les següents peces de recanvi estan disponibles almenys 10 anys després de la data en què es deixi de fabricar aquest model: motor i raspalls del motor, transmissió motor-tambor, bombes, amortidors i molles, tambor, hèlix i coixinets del tambor, escalfadors i accessoris relacionats com les bombes, canonades i accessoris relacionats com les mànigues, vàlvules, filtres i sistemes antifuita, circuits elèctrics del quadre de comandament, pantalles electròniques, commutadors de pressió, termòstats i sensors, actualitzacions de software i firmware incloent-hi el software de reinici, porta, frontisses i juntes de la porta, sistema de tancament de la porta, compartiments de plàstic incloent-hi els caixetins de detergent. La durada pot ser més llarga al vostre país. Visiteu el nostre lloc web per a més informació.
- Tingueu en compte que algunes d'aquestes peces només estan disponibles per a reparadors professionals i que no totes les peces afecten a tots els models.
- Quant a les bombetes incloses amb aquest producte i les que es venen per

separat: estan dissenyades, o bé per aguantar condicions físiques extremes (temperatura, vibracions, humitat) en electrodomèstics, o bé per indicar l'estat de funcionament de l'aparell. No estan dissenyades per a qualsevol altre ús i no són indicades per a la il·luminació d'habitacions domèstiques.

## 2.6 Rebuig

### ⚠ AVÍS!

Risc de lesions o ofegament.

- Desconnecteu l'aparell de les preses de corrent i aigua.
- Talleu el cable d'alimentació arran de l'aparell i tireu-lo.
- Retireu la fixació de seguretat de la porta per evitar que un infant o animal quedi atrapat en el tambor.
- Si heu de llançar l'aparell, feu-ho d'acord amb les regulacions locals de Residus d'Aparells Elèctrics i Electrònics (RAEE).

## 3. DESCRIPCIÓ DEL PRODUCTE

### 3.1 Informació general de l'aparell

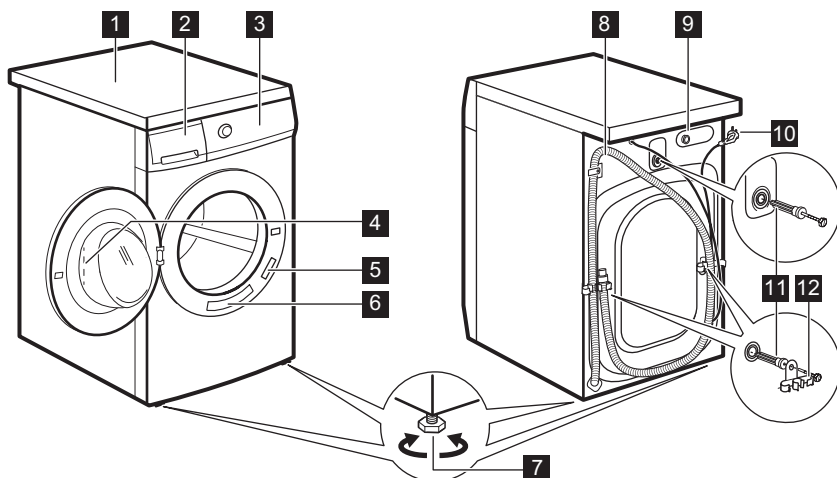

- 1 Base superior
- 2 Dispensador del detergent
- 3 Tauler de control
- 4 Maneta de la porta
- 5 Placa d'identificació
- 6 Adhesiu de Recordatori ràpid
- 7 Suports per anivellar l'aparell

- 8 Mànega de drenatge
- 9 Connexió mànega d'entrada d'aigua
- 10 Cable d'alimentació
- 11 Cargols de transport
- 12 Suport de la mànega

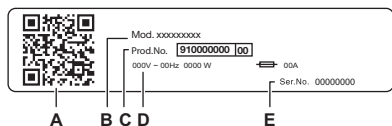

#### La placa de característiques indica:

- A. Codi QR
- B. Nom del model
- C. Número de producte
- D. Paràmetres elèctrics
- E. Número de sèrie

Escanegeu el **codi QR** de l'aparell per registrar el producte i aprofitar-lo al màxim.

- Accediu a les dades de l'aparell, documentació i articles sobre com utilitzar les millors funcions (tenui també el manual d'usuari a [electrolux.com/manuals](http://electrolux.com/manuals) )
- Aconseguiu assessorament d'utilització, resolució de problemes i informació de reparació (també disponible a [electrolux.com/support](http://electrolux.com/support) )
- Compreu accessoris, consumibles i recanvis originals per al vostre aparell (també disponible a [electrolux.com/shop](http://electrolux.com/shop) )

## 4. INFORMACIÓ TÈCNICA

Mesura	Amplada/Alçada/Fondària total	59,7 cm /84,7 cm /56,8 cm
Connexió elèctrica	Voltatge	230 V
	Potència total	1900 W
	Fusible	10 A
	Freqüència	50 Hz
Grau de protecció garantida per la coberta contra la introducció de partícules sòlides i humitat, tret d'on els equips de baixa tensió no disposen de protecció contra la humitat		IPX4
Pressió d'aigua	Mínim	0,5 bar (0,05 MPa)
	Màxim	10 bar (1,0 MPa)
Subministrament d'aigua <sup>1)</sup>		Aigua freda
Càrrega màxima	Cotó	8 kg

<sup>1)</sup> Connecteu la mànega d'entrada d'aigua a una presa d'aigua amb 3/4" rosca.

## 5. INSTAL·LACIÓ

### AVÍS!

Consulteu els capítols de seguretat.

## 5.1 Desempaquetatge

1. Obriu la porta. Traieu tota la bugada del tambor.

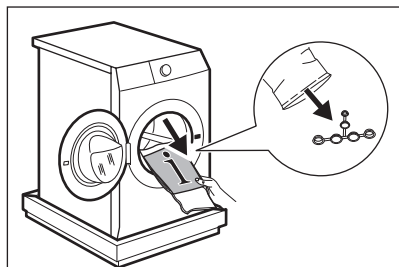

### ⚠ PRECAUCIÓ!

Els accessoris subministrats amb l'aparell poden variar segons el model.

2. Col·loqueu l'element d'embalatge a terra darrere de l'aparell i poseu-lo amb cura per la part posterior. Traieu la protecció des de la part de baix.

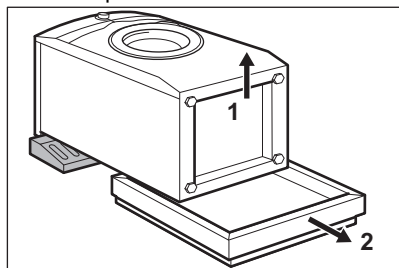

### ⚠ PRECAUCIÓ!

No tombeu la rentadora amb la part frontal mirant cap a terra.

3. Torneu a posar l'aparell en posició vertical. Traieu el cable d'alimentació i el tub de sortida d'aigua dels suports.

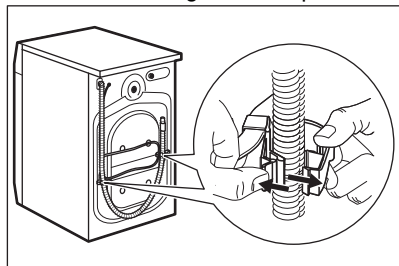

### ⚠ AVÍS!

És possible que veieu caure aigua de la mànega de desguàs. Això es deu al fet que la rentadora ha estat provada a la fàbrica.

4. Traieu els tres cargols de transport i els separadors de plàstic.

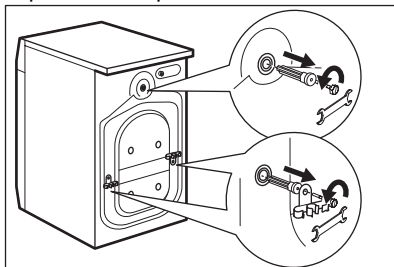

5. Tapeu els forats amb els taps de plàstic que hi ha a la bossa del manual d'usuari.

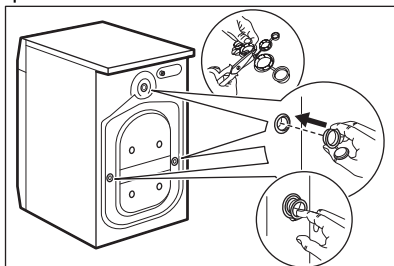

Us recomanem que conserveu l'embalatge i els pernns provisionals de transport per si calgués transportar l'aparell en un altre moment.

## 5.2 Informació per a la instal·lació

### Posicionament i anivellament

Ajusteu correctament l'aparell per evitar vibracions, soroll i que es mogui quan estigui engegat.

1. Instal·leu l'aparell en un pis dur. L'aparell ha d'estar anivellat i estable. Assegureu-vos que l'aparell no toqui la paret o altres unitats i que hi hagi circulació d'aire per sota de l'aparell.

2. Afluxeu o ajusteu els peus per ajustar el nivell. Tots els peus han de descansar fermament a terra.

**⚠ AVÍS!**

No poseu cartrons, fustes ni materials equivalents sota els peus de l'aparell per ajustar-ne l'alçada.

**La mànega d'entrada**

**⚠ PRECAUCIÓ!**

Assegureu-vos que les mànegues no tinguin danys i que les connexions de les canonades no tinguin fuites. No feu servir cap mànega d'extensió si la mànega d'entrada és massa curta. Poseu-vos en contacte amb el centre d'assistència per obtenir informació sobre la substitució de la mànega d'entrada.

1. Connecteu la mànega d'entrada d'aigua a la part posterior de l'aparell si cal. Ja ve normalment instal·lada de fàbrica.

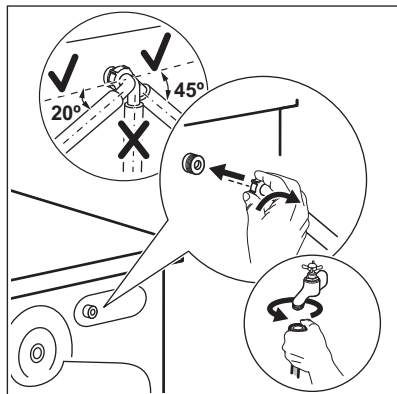

- 2. Col·loqueu-lo cap a l'esquerra o cap a la dreta, segons la posició de l'aixeta de l'aigua. Assegureu-vos que la mànega d'entrada no estigui en posició vertical.
- 3. Si cal, afluxeu la femella de l'anell per posar-la en la posició correcta.

4. Algun model pot contenir una mànega d'entrada amb dispositiu d'aturada d'aigua. Per evitar que hi hagi fuites d'aigua a la mànega a causa del seu deteriorament natural. El sector de la finestra indica aquest problema A. Si passa això, tanqueu l'aixeta i poseu-vos en contacte amb el servei d'assistència tècnica autoritzat per obtenir informació sobre com substituir la mànega.

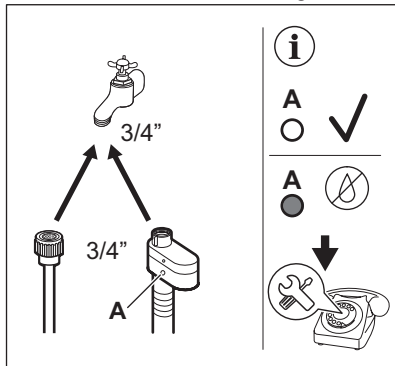

5. Connecteu l'altre extrem de la mànega d'entrada d'aigua FREDA a l'aixeta d'aigua freda amb 3/4 de rosca.

**⚠ AVÍS!**

La temperatura d'entrada d'aigua no pot superar els 25 °C.

**Drenatge d'aigua**

La mànega de drenatge ha de quedar a una alçària mínima de 60 cm i màxima de 100 cm.

**i**

Pot estendre la mànega de desguàs fins un màxim de 400 cm. Poseu-vos en contacte amb el servei d'assistència tècnica autoritzat per comprar l'altra mànega de drenatge i l'allargador.

La mànega de drenatge es pot connectar de diverses maneres:

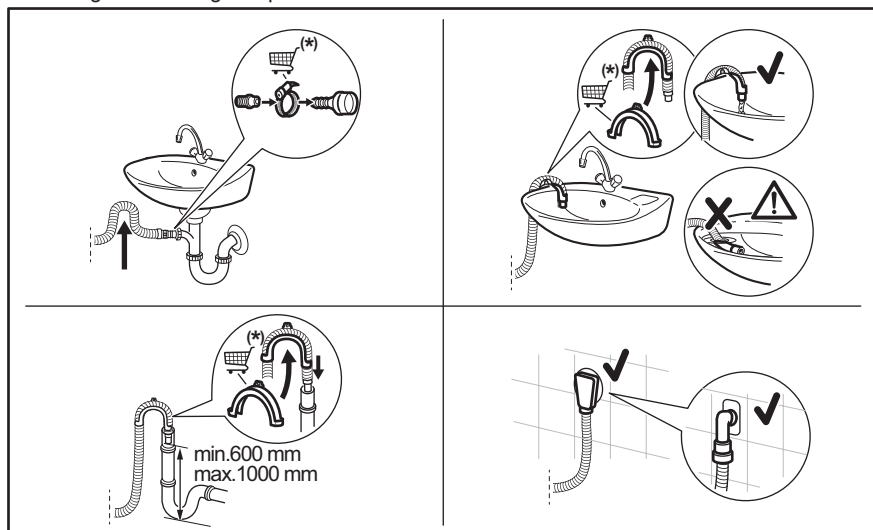

\* Peces de recanvi subjectes a canvis sense preavís.

Assegureu-vos que la mànega de drenatge fa un bucle per evitar que les partícules vagin a l'aparell des de la pica.

Connecteu la mànega de drenatge a la vàlvula i ajusteu-la amb una abraçadora. Assegureu-vos que la mànega de drenatge fa un bucle per evitar que les partícules vagin a l'aparell des de la pica.

Col·loqueu la mànega directament a un tub de drenatge incorporat a la paret de l'habitació i ajusteu-la amb una abraçadora.

Sense la guia de la mànega de plàstic, a una vàlvula de desguàs: poseu la mànega de drenatge a la vàlvula i ajusteu-la amb una abraçadora.

La mànega de drenatge es pot doblegar en forma d'U i col·locar-se al voltant de la guia de plàstic. A la vora d'un lavabo: fixeu la guia a l'aixeta o a la paret.



Assegureu-vos que la guia de plàstic no es pugui moure quan l'aparell drena l'aigua i que l'extrem de la mànega de drenatge no estigui submergit a l'aigua. Podria haver-hi un retorn d'aigua bruta a l'aparell. Comprreu accessoris d'un proveïdor autoritzat.

A una canonada de suport amb orifici de ventilació: introduïu la mànega de drenatge directament a un tub de drenatge o a una canonada de suport.



El final de la mànega de drenatge ha de ser sempre ventilat, és a dir, el diàmetre interior del tub de drenatge (mín. 38 mm - mín. 1,5") ha de ser més gran que el diàmetre extern de la mànega de drenatge.

### 5.3 Connexió elèctrica

No connecteu l'endoll a la xarxa elèctrica abans de finalitzar el procés d'instal·lació.

La placa de característiques a la vora interior de la porta de l'aparell i el capítol "Dades tècniques" inclouen els paràmetres elèctrics de funcionament necessaris. Assegureu-vos que siguin compatibles amb el subministrament elèctric domèstic.

Comproveu que la vostra instal·lació elèctrica pugui suportar la càrrega màxima necessària, comptant també amb qualsevol altre aparell que pugui estar en ús.

**Connecteu l'aparell a una presa de corrent amb connexió a terra.**

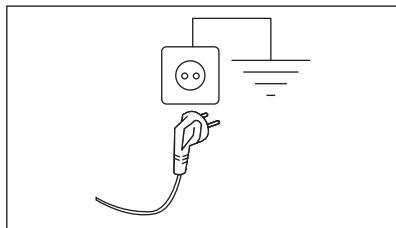

El cable d'alimentació ha de ser fàcilment accessible després d'instal·lar l'aparell.

Si cal fer qualsevol mena d'intervenció elèctrica per instal·lar l'aparell, poseu-vos en contacte amb un Centre d'assistència autoritzat.

El fabricant no accepta cap responsabilitat per danys o lesions degudes a l'incompliment de les precaucions de seguretat abans esmentades.

## 6. TAUER DE CONTROL







### 6.1 Introducció

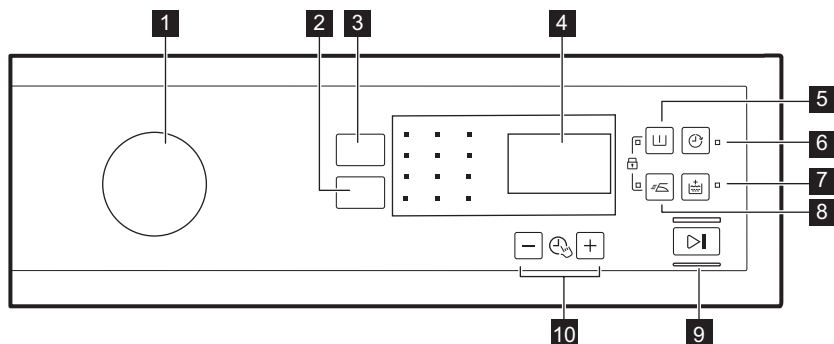

Per seleccionar l'opció desitjada, heu de tocar la tecla/el símbol corresponent. Quan pitgeu el botó, no inclineu el dit. Els sensors dels botons són sensibles i poden interferir amb la vostra elecció. Si el botó no reacciona, espereu 3 segons i torneu-ho a provar.





### 6.2 Descripció del tauler de control

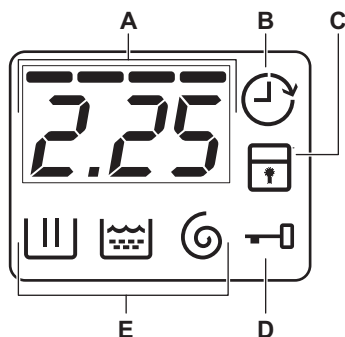

- 1 Regulador del programa
- 2 Teclat de reducció Centrif.
- 3 Teclat Temp.°C
- 4 Pantalla
- 5 Teclat Pre-Lava. 
- 6 Teclat Inicio Diferido 
- 7 Teclat Extra Aclar./Enxag. 
- 8 Teclat Fàcil 
- 9 Teclat Inicio/Pausa 
- 10 Teclats Time Manager  +





## 6.3 Pantalla



- A** La zona de temps:
- Durada del programa.
  - Codis d'alarma. Consulteu el capítol "Resolució de problemes" per trobar-hi una descripció de cadascun.
  - Nivell del Time Manager .
  - Indicació del nombre total d'hores de funcionament de l'aparell. Vegeu la secció "Comptador d'hores de funcionament" al paràgraf "Configuració" per a més informació.
- 
- B** Indicador d'inici amb compte enrere.
- 
- C** Indicador de bloqueig infantil.
- 
- D** Indicador de bloqueig de la porta:
- Si està encès, no podeu obrir la porta.
  - Si està apagat, vol dir que es pot obrir la porta.
  - Si parpelleja, vol dir que no es pot obrir la porta. Espereu uns minuts fins que l'indicador s'apagui.
- 
- E** Indicadors de les fases de rentada.
- : fase de rentada
  - : fase d'esbandida
  - : fase de centrifugació

## 7. TAULA DE PROGRAMES

Programa	Velocitat de centrifugació de referència	Càrrega màxima	Descripció del programa (Tipus de càrrega i grau de brutícia)
Temperatura per defecte			
Interval de temperatura	Velocitats de centrifugació		
<b>Programes de rentat</b>			
Eco 40-60 40 °C <b>1</b> )	1400 rpm (1400 - 400 rpm)	8 kg	<b>Roba de cotó blanca i de color.</b> Roba amb brutícia normal. El consum d'energia disminueix i la durada del programa de rentat s'allarga per optimitzar els resultats del rentat.

<b>Programa</b> <b>Temperatura per defecte</b> <b>Interval de temperatura</b>	<b>Velocitat de centrifugació de referència</b> <b>Velocitats de centrifugació</b>	<b>Càrrega màxima</b>	<b>Descripció del programa</b> <b>(Tipus de càrrega i grau de brutícia)</b>
Algod. 40 °C 90 °C - Fred	1400 rpm (1400 - 400 rpm)	8 kg	<b>Roba de cotó blanca i de color.</b> Normalment, roba amb molta o poca brutícia.
Sintéticos 30 °C 60 °C - Fred	1200 rpm (1200 - 400 rpm)	3 kg	<b>Roba sintètica o mixta.</b> Roba amb brutícia normal.
Delicados 30 °C 40 °C - Fred	1200 rpm (1200 - 400 rpm)	2 kg	<b>Teixits delicats com ara l'acrílic, la viscosa o els teixits mixtos que cal rentar d'una manera més suau.</b> Roba mitjanament bruta o poc bruta.
<b>Programes especials</b>			
Express Care  40 °C 60 °C-Freda	1200 rpm (1200 - 400 rpm)	3 kg	<b>Cotó i teixits sintètics.</b> Programa de curta durada per rentar roba d'ús diari. Roba mitjanament bruta o poc bruta.
Rápido 30 min.  40 °C 40 °C-30 °C	1200 rpm (1200 - 400 rpm)	3 kg	<b>Roba sintètica i teixits mixtos.</b> Roba poc bruta.
Rápido 14 min.  30 °C	800 rpm (800 - 400 rpm)	1,5 kg	<b>Roba sintètica i teixits mixtos.</b> Roba poc bruta o que cal airejar.
<b>Programes addicionals de rentat</b>			
Centrif.	1400 rpm (1400 - 400 rpm)	8 kg	<b>Tots els teixits, llevat de llana i teixits delicats.</b> Per centrifugar la roba i drenar l'aigua del tambor.
Drenar	-	8 kg	Per buidar l'aigua del tambor. <b>Tota mena de teixits.</b>
Aclar./Enxag.	1400 rpm (1400 - 400 rpm)	8 kg	Per esbandir i centrifugar la bugada. <b>Tots els teixits,</b> llevat de llana i teixits molt delicats. Redueixi la velocitat de centrifugació segons el tipus de roba.
Anti-Alergia  60 °C	1400 rpm (1400 - 400 rpm)	8 kg	<b>Peces de cotó blanques.</b> Aquest programa intens combinat amb vapor elimina més del 99,99 % de bacteris i virus <sup>2)</sup> mantenint la temperatura per sobre de 60 °C durant tota la fase de rentada; amb una acció addicional sobre les fibres gràcies a una fase de vapor, una fase d'esbandida millorada garanteix una eliminació adient dels residus de detergent i dels microorganismes. Aquest programa garanteix també una reducció adient del pol·len i dels al·lèrgens.

Programa Temperatura per defecte Interval de temperatura	Velocitat de centrifugació de referència Velocitats de centrifugació	Càrrega màxima	Descripció del programa (Tipus de càrrega i grau de brutícia)
Edred. 40 °C 60 °C - Fred	800 rpm (800 - 400 rpm)	3 kg	Programa especial per a <b>mantes, edredons i vànoves sintètics o de plomes</b> i similars. Feu servir detergent per a roba delicada, com els de llana
Sport 30 °C 40 °C - Fred	1200 rpm (1200 - 400 rpm)	3 kg	<b>Peces sintètiques i delicades.</b> Roba poc bruta o que necessita airejar-se.
Lana/Làs/Seda  40 °C 40 °C - Fred	1200 rpm (1200 - 400 rpm)	1,5 kg	<b>Llana que es pot rentar a màquina, llana que cal rentar a mà i altres teixits</b> que mostrin el símbol "Rentar a mà" <sup>3)</sup> .

1) Segons la regulació UE 2019/2023 de la Comissió Europea, aquest programa a 40 °C pot rentar roba amb un nivell de brutícia normal que es pugui rentar a 40 i 60 °C en un mateix cicle.











Consulteu el capítol "Valors de consum" per saber la temperatura de la rentada, la durada del programa i altres detalls.







Els programes més eficients en termes de consum energètic són aquells que generalment funcionen a temperatures més baixes i durades més llargues.

2) Provat per a *Staphylococcus aureus*, *Enterococcus faecium*, *Candida albicans*, *Pseudomonas aeruginosa* i bacteriòfags MS2 en un assaig extern fet per Swisstatel Testmaterialien AG el 2021 (Informe del test Núm. 202120117).





3) Durant aquest cicle, el tambor gira a poc a poc per rentar la roba amb delicadesa. Us pot semblar que el tambor no gira o que no gira bé, però és totalment normal en aquest programa

## Compatibilitat d'opcions amb programes

Programa	Centrif.						
Eco 40-60	■		■		■		
Algod.	■	■	■	■	■	■	■
Sintètics	■	■	■	■	■	■	■
Delicados	■	■	■		■		■
Express Care  min	■	■	■	■	■	■	■
Rápido 30 min.  min	■	■			■		

Programa	Centrif.						
Rápido 14 min. 	■	■	■		■		
Centrif.	■				■		
Drenar					■		
Aclar./Enxag.	■	■	■		■		■
Anti-Alergia 	■	■	■	■	■		■
Edred.	■				■		
Sport	■	■	■	■	■		■
Lana/Làs/Seda 	■	■	■		■		

### Detergents adequats per als programes de rentatge

Programa	Detergent en pols universal <sup>1)</sup>	Universal líquid	Líquid per roba de color	Llana delicada	Especial
Eco 40-60	▲	▲	▲	--	--
Algod.	▲	▲	▲	--	--
Sintéticos	▲	▲	▲	--	--
Delicados	--	--	--	▲	▲
Express Care 	▲	▲	▲	--	--
Rápido 30 min. 	--	▲	▲	--	--
Rápido 14 min. 	--	▲	▲	--	--
Anti-Alergia 	▲	▲	--	--	▲
Edred.	--	--	--	▲	▲
Sport	--	▲	▲	--	▲
Lana/Làs/Seda 	--	--	--	▲	▲

<sup>1)</sup> A temperatures superiors a 60 °C es recomana fer servir aquesta mena de detergent.

▲ = Recomanat

-- = No recomanat

## 8. OPCIONS

### 8.1 Temp.°C

Seleccioneu aquesta opció per modificar la temperatura per defecte.

Indicador  = aigua freda.

S'encén l'indicador de la temperatura seleccionada.

### 8.2 Centrif.

Amb aquesta opció podeu baixar la velocitat de centrifugació predeterminada.

S'encén l'indicador de la velocitat seleccionada.

**Opcions addicionals de gir:**

**Sense centrifugació** 

- Establiu aquesta opció per desactivar totes les fases de centrifugació. Només està disponible la fase de drenatge.
- S'encén l'indicador corresponent.
- Establiu aquesta opció per als teixits molt delicats.
- La fase d'esbandida utilitza més aigua per a alguns programes de rentatge.

**Sense esbandida** 

- Establiu aquesta opció per evitar que la roba s'arrugui.
- S'encén l'indicador corresponent.
- Queda aigua al tambor quan s'acaba el programa.
- El tambor gira de tant en tant per prevenir que s'arrugui la roba.
- La porta segueix bloquejada. Heu de drenar l'aigua perquè es desbloquegi la porta.



Per buidar l'aigua, vegeu "Al final del programa".

### 8.3 Pre-Lava.

També podeu afegir una fase de prementada al programa de rentada.

S'encén l'indicador lluminós corresponent.

- Feu servir aquesta opció per afegir una fase de prementada abans de la fase de rentada.  
Aquesta funció és recomanable si el nivell de brutícia de la roba és molt alt, conté restes de sorra, pols, fang o altres partícules sòlides.





Aquesta opció pot allargar la durada del programa.

### 8.4 Inicio Diferido

Amb aquesta funció, podeu endarrerir l'inici d'un programa per tal que s'activi quan us sigui més convenient.

Toqueu el botó diverses vegades per establir la durada del compte enrere. El temps augmenta de 30 minuts a 20 hores.

La pantalla mostra l'indicador  i la durada del retard escollida. Després de tocar el botó Inicio/Pausa , l'aparell inicia el compte enrere i la porta es bloqueja.

### 8.5 Extra Aclar./Enxag.

Aquesta funció afegeix esbandides addicionals segons el programa seleccionat.

Utilitzeu aquesta funció si teniu al·lèrgia als residus del detergent o la pell sensible.



Aquesta funció pot allargar la durada del programa.

L'indicador corresponent s'il·lumina.

### 8.6 Fàcil

L'aparell renta i centrifuga la bugada amb cura per evitar arrugues.

L'aparell redueix la velocitat de centrifugació, consumeix més aigua i adapta la durada del programa al tipus de bugada.

S'encén l'indicador corresponent.

## 8.7 Time Manager — +

Amb aquesta funció podeu reduir la durada del programa segons la mida de la càrrega i el nivell de brutícia. Si seleccioneu un programa de rentada, es mostrarà la durada per defecte i les barres de l'indicador de la durada ----- a la pantalla.

Toqueu Time Manager —  + el botó per reduir la durada del programa segons les vostres necessitats. La pantalla indica la nova durada i el nombre de barres disminuirà:

----- adient per a una càrrega completa amb un nivell de brutícia normal.

---- cicle curt per a una càrrega completa amb un nivell de brutícia normal.

-- cicle molt curt per a una càrrega petita i amb un nivell de brutícia baix (com a màxim mitja càrrega).

— el cicle més curt apte per airejar poques peces de roba.

El Time Manager només està disponible per als programes de la taula.



indicador	Algod.	Sintéticos	Delicados
-	■	■	■
--	■	■	■
---	■	■	■
---- 1)	■	■	■



1) Durada per defecte de tots els programes.

## 9. CONFIGURACIÓ

### 9.1 Bloqueig infantil



Amb aquesta opció podeu evitar que els infants juguin amb el tauler de control.

- Per **activar/desactivar** aquesta opció, premeu  i  alhora fins que l'indicador  s'encengui o s'apagui. Podeu activar aquesta opció:

- Després de prémer  les opcions i el selector de programa estan bloquejats.
- Abans de prémer : l'aparell no pot arrencar.



### 9.2 Esbandida extra permanent

Amb aquesta opció, podeu configurar de manera permanent l'opció d'esbandida addicional per a programes nous.

- Per **activar/desactivar** aquesta opció, premeu  i  alhora fins que l'indicador  s'encengui o s'apagui.

### 9.3 Senyals acústics

Els senyals acústics funcionen quan:

- El programa es completa.
  - L'aparell té un mal funcionament.
- Per **desactivar/activar** els senyals acústics, premeu  i  alhora durant 3 segons.





Encara que desactiveu els senyals acústics, sonaran igualment si l'aparell no funciona correctament.

### 9.4 Comptador d'hores de funcionament

És possible veure la quantitat total d'hores de funcionament de l'aparell, començant des de la primera engegada. Aquest valor comptarà el temps de funcionament dels cicles (no inclou les pauses ni les hores d'inici diferit). Per visualitzar aquest valor, feu el següent:

- Enceneu l'aparell girant el selector de programa a la posició Eco 40-60 (la primera posició en sentit horari).



2. Mantingueu premuts uns segons els botons  i  (dins un marge de 10 segons després d'engegar-lo. Passats aquests 10 segons, la combinació de tecles activa i desactiva els senyals acústics).
3. Passats 3 segons, apareixen indicades les hores totals de funcionament de l'aparell a la pantalla: p. ex., 1276 hores, la pantalla indica Hr durant 2 segons, 12 (milers i centenars) durant 2 segons i 76 (desenes i unitats).



Si el procediment no funciona (per haver superat els temps d'espera, una posició equivocada del selector de programes o una mala combinació de les tecles), apagueu l'aparell i repetiu la seqüència des del principi.

## 9.5 Restabliment dels valors de fàbrica

Aquesta funció permet restaurar les opcions predeterminades de fàbrica. Per **activar** aquesta opció, feu el següent:

1. Enceneu l'aparell girant el selector de programa a la posició Sintéticos (la tercera posició en sentit horari).
2. Mantingueu premuts uns segons els botons  i  (dins un marge de 10 segons després d'engegar-lo. Passats aquests 10 segons, la combinació de tecles activa i desactiva els senyals acústics).
3. La pantalla indicarà — — — uns 5 segons.



Si el procediment no funciona (per haver superat els temps d'espera, una posició equivocada del selector de programes o una mala combinació de les tecles), apagueu l'aparell i repetiu la seqüència des del principi.

## 10. ÚS DIARI

### AVÍS!

Consulteu els capítols de seguretat.

### 10.1 Carregar la roba

1. Obriu la porta de l'aparell
  2. Buideu les butxaques i desplegueu la roba abans de posar-la dins l'aparell.
  3. Poseu la roba dins el tambor, peça a peça.
- Procureu no sobrecarregar el tambor.
4. Tanqueu bé la porta.

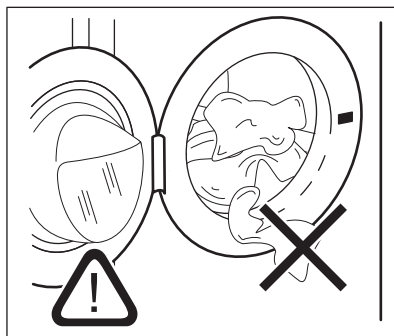

### **⚠ PRECAUCIÓ!**

- Assegureu-vos que no queda cap peça de roba entre la junta de la porta i la porta. Podria haver-hi risc de pèrdues d'aigua o que la roba es fés malbé.
- Rentar taques molt greixoses o utilitzar fragàncies podria fer malbé les peces de plàstic i de goma de l'aparell.

## **10.2 Omplir de detergent i additius**

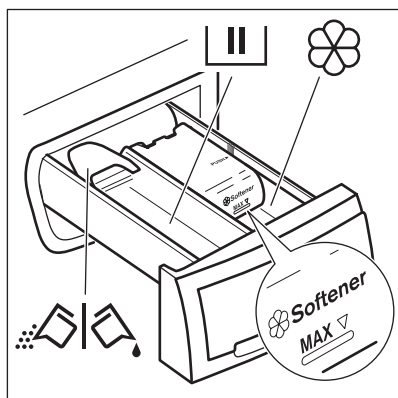

Compartiment per a la fase de rentatge. Si feu servir detergent líquid, poseu-lo just abans d'iniciar el programa.



Compartiment per als additius (suavitant, midó).

**MAX**

Nivell màxim per a la quantitat d'additius líquids.



Solapa per a detergent líquid o en pols.

Si trieu un programa de pre-entada (o opció), poseu directament el detergent dins el tambor per a aquesta fase.



Seguiu sempre les instruccions que trobareu a l'embalatge dels productes detergents, però us recomanem que no supereu el nivell màxim indicat (**MAX**). No obstant això, aquesta quantitat garantirà els millors resultats de rentat.



Després d'un cicle de rentatge, si cal, elimineu els residus de detergent del dispensador.

### 10.3 Detergent líquid o en pols

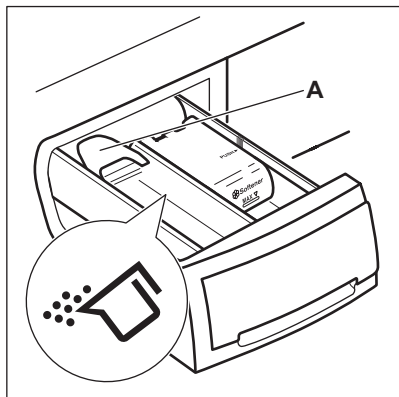

La posició per defecte de la solapa és **A** (detergent en pols).

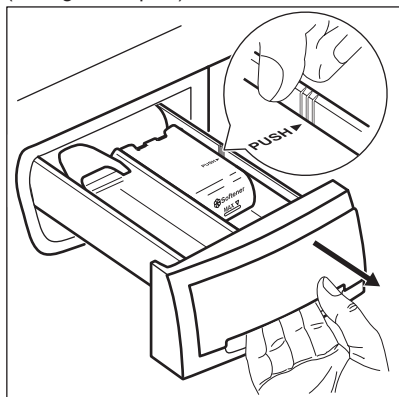

Si feu servir detergent líquid:

**1.** Traieu el calaix. Premeu l'extrem del calaix on hi ha la fletxa (PUSH) per extreure'l amb facilitat.

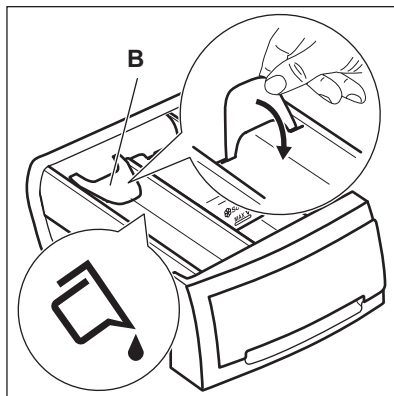

**2.** Ajusteu la solapa a la posició **B**.

**3.** Torneu a col·locar el caixó en el compartiment.



Si feu servir detergent líquid:

- No feu servir detergents gelatinosos ni molt densos.
- No feu servir més de 120 ml de líquid.
- No trieu el programa amb preentatge.
- No activeu l'inici amb retard.

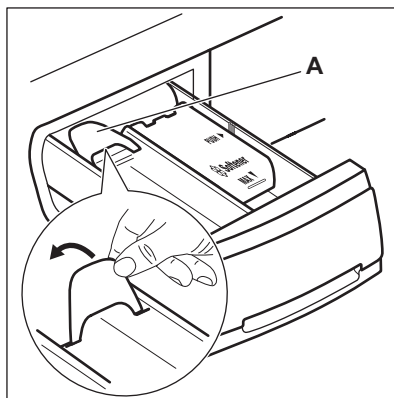

Si la solapa és a la posició **B** i voleu fer servir detergent en pols:

**1.** Traieu el calaix.

**2.** Ajusteu la solapa a la posició **A**.

**3.** Torneu a col·locar el caixó en el compartiment.

## 10.4 Establir un programa

1. Gireu el selector de programa i seleccioneu el programa:
  - L'indicador  parpelleja.
  - La pantalla mostra el nivell del Gestor del temps, la durada del programa i els indicadors de les fases del programa.
2. Si cal, modifiqueu la temperatura i la velocitat de centrifugació o afegiu opcions vàlides. Quan activeu una opció, s'encén l'indicador lluminós d'aquesta opció.



Si feu alguna cosa malament, la pantalla mostra el missatge .



## 10.5 Més informació sobre l'ús diari

### AutoSense System detecció de la càrrega

AutoSense ajusta la durada del programa segons la càrrega del tambor per aconseguir excel·lents resultats de rentada en el menor espai de temps possible. Després de tocar el botó Inicio/Pausa , es mostrarà la nova durada del cicle al cap de 10-15 minuts.

Durant aquesta fase, es mostrarà una animació a la pantalla. AutoSense no està disponible en programes amb cicles curts.

### Posar en marxa un programa

Toqueu el botó Inicio/Pausa  per iniciar el programa. L'indicador verd deixa de parpellejar i es queda encès. El programa s'inicia i la porta es bloqueja. L'indicador  apareix a la pantalla.

### Inici d'un programa amb l'opció de retard

1. Toqueu repetidament el botó Inicio Diferido  fins que a la pantalla s'indiqui el retard desitjat.

2. Premeu el botó Inicio/Pausa . Es bloqueja la porta de l'aparell i comença el

compte enrere de l'inici diferit. Quan el compte enrere hagi acabat, el programa s'inicia automàticament.

### Interrompre un programa i canviar les opcions.

1. Mentre el programa està funcionant només podeu modificar algunes opcions. Toqueu el botó Inicio/Pausa .

2. Modifiqueu les opcions. La informació de la pantalla canviarà segons les modificacions que feu





3. Toqueu Inicio/Pausa  un altre cop. El programa de rentat continua.

### Cancel·lar un programa en funcionament

- Gireu el selector de programes a la posició  per cancel·lar el programa i desactivar l'aparell.
- Gireu el selector de programa un altre cop per activar l'aparell. Ara podeu escollir un programa de rentatge nou.

### Buidar l'aigua al final d'un cicle

Si heu triat un programa o una opció que no buida l'aigua de l'últim esbandit, recordeu fer-ho per poder obrir la porta.

- Toqueu el botó Centrif. per reduir la velocitat de centrifugació proposada per l'aparell. Si configureu  l'aparell només desaigua.
- Premeu Inicio/Pausa .
- Podreu obrir la porta quan s'acabi el programa i s'apagui l'indicador de bloqueig de porta .
- Gireu el selector de programes a la posició  per desactivar l'aparell.

### Funció de repòs

La funció de repòs desactiva automàticament l'aparell per reduir el consum energètic.

## 11. CURA I NETEJA

### AVÍS!

Consulteu els capítols de seguretat.



L'aparell està dissenyat només per a un ús domèstic normal.



Llegiu atentament el capítol per al millor manteniment i cura.

## 11.1 Programa de neteja periòdica

### Una neteja periòdica ajuda a conservar l'aparell en bon estat.

Després de cada cicle, deixeu una mica oberts la porta de l'aparell i el dispensador de detergent perquè hi circuli l'aire i s'assequi la humitat a dins de l'aparell.

Si no utilitzeu l'aparell durant un període llarg de temps, tanqueu el pas de l'aigua i desendolleu-lo del corrent.

### Recomanacions periòdiques de neteja:

Descalcificació	Dos cops l'any
Rentatge de manteniment	Un cop al mes
Neteja de la junta de la porta	Un cop cada dos mesos
Neteja del tambor	Un cop cada dos mesos
Neteja del caixetí dispensador de detergent	Un cop cada dos mesos
Neteja de la vàlvula de la mànega i la vàlvula del filtre	Dos cops l'any

## 11.2 Eliminar objectes estranys



Buideu les butxaques i lligueu els elements llargs abans d'iniciar un cicle.

Retireu qualsevol objecte estrany (clips metàl·lics, botons, monedes, etc.) que pugueu trobar a la junta de la porta, al filtre de la mànega d'entrada i al tambor. Vegeu els paràgrafs "Junta de la porta amb ranura de doble llavi", "Neteja del tambor" i "Neteja de la mànega d'entrada i del filtre de la vàlvula". Vigileu amb les cortines. Retireu els ganxos o col·loqueu les cortines a l'interior d'una bossa especial per a màquines de

rentar o coixinera. En cas necessari, contacteu amb un servei tècnic autoritzat.

## 11.3 Neteja externa

Netegeu l'aparell només amb aigua tèbia i sabó. Eixugueu bé totes les superfícies. No utilitzeu fregalls o materials que rasquin.

### PRECAUCIÓ!

No feu servir ni alcohol, ni dissolvents, ni productes químics.

### PRECAUCIÓ!

No netegeu les superfícies metàl·liques amb detergents clorats.

## 11.4 Descalcificació



La la duresa de l'aigua de la vostra zona és alta o mitja, us recomanem que feu servir un producte descalcificador especial per a màquines de rentar.

Revisau periòdicament el tambor per veure si hi ha calç.

Els detergents normals ja incorporen elements per suavitzar l'aigua, però us recomanem que, de tant en tant, activeu un programa de rentada amb el tambor buit i un producte descalcificació.



Seguiu sempre les instruccions que trobareu a l'etiqueta o embolcall del producte.

## 11.5 Rentatge de manteniment

L'ús continuat de programes de baixa temperatura poden fer que al tambor i al tub s'hi acumulin restes de detergent, pelusses o s'hi formin bacteris. Això pot fer que apareguin males olors o fongs. Per eliminar aquestes restes i netejar bé l'interior de l'aparell, activeu periòdicament un cicle de manteniment (com a mínim un cop al mes).



Consulteu el capítol "Netejar el tambor".

## 11.6 Neteja del tambor

Reviseu periòdicament el tambor per comprovar si hi ha restes no desitjades.

Al tambor hi pot aparèixer òxid si s'hi introdueix algun element oxidat o de ferro durant el cicle de rentada

Netegeu el tambor amb productes especials per a acer inoxidable.



Seguiu sempre les instruccions que trobareu a l'etiqueta o embolcall del producte.

No netegeu el tambor amb productes de descalcificació amb base àcida, productes que continguin clor o ferro o amb llana d'acer.

Per netejar-lo correctament:

1. Traieu tota la roba del tambor.
2. Activeu el programa Algod. a la màxima temperatura.
3. Afegiu una petita quantitat de detergent en pols al tambor buit per esbandir els residus que hi puguin quedar.

## 11.7 Junta de la porta amb ranura de doble llavi

Aquest aparell està dissenyat amb un **sistema de drenatge d'autoneteja**, que permet que les fibres lleugeres de pelussa que cauen de la roba es drenin amb l'aigua. Examineu regularment la junta i, si cal, netegeu-la tal com es descriu al diagrama següent. Al final del cicle es poden recuperar monedes, botons i altres objectes petits.

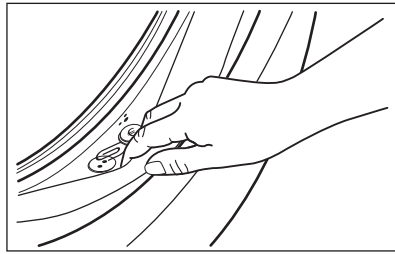

Netegeu-la cada cop que calgui amb un netejador d'amoníac en crema vigilant de no ratllar la superfície.



Seguiu sempre les instruccions que trobareu a l'etiqueta o embolcall del producte.

Comproveu i traieu els objectes (si n'hi ha) que puguin quedar atrapats al plec.

Assegureu-vos que no queda cap peça de roba entre la junta de la porta i la porta.

Utilitzeu un drap humit per netejar qualsevol brutícia o residu d'aigua que quedi a la junta de la porta després de completar el cicle del programa.

## 11.8 Netejar el dispensador del detergent

Per tal d'evitar possibles dipòsits de detergent sec, suavitzant coagulat o formació de floridura al calaix dispensador de detergent, feu cada dos mesos el procediment de neteja que s'explica als següents diagrames:

1.

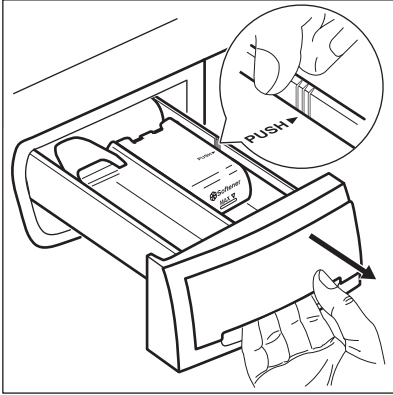

2.

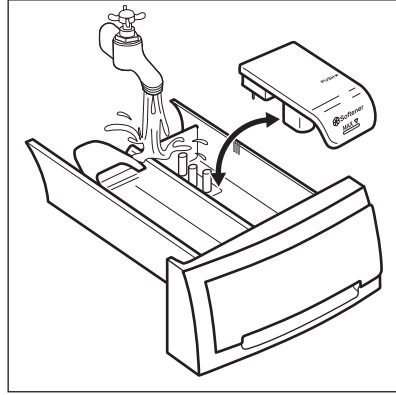

3.

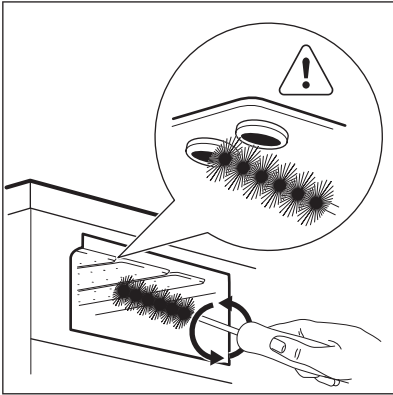

4.

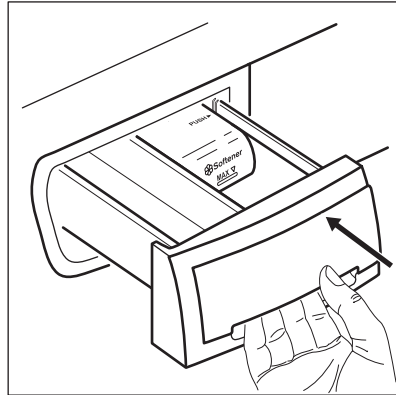

### 11.9 Neteja de la mànega d'entrada i del filtre de la vàlvula

Es recomana netejar tant els filtres de la mànega d'entrada com de la vàlvula dos cops l'any per eliminar qualsevol dipòsit que s'hi hagi acumulat amb el temps. Feu el que s'indica als següents diagrames per netejar els filtres:

1. Traieu la mànega d'entrada de l'aixeta i netegeu el filtre.

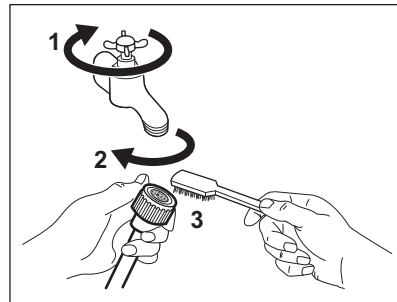

2. Traieu la mànega d'entrada de l'aparell deixant anar la femella de l'anell.

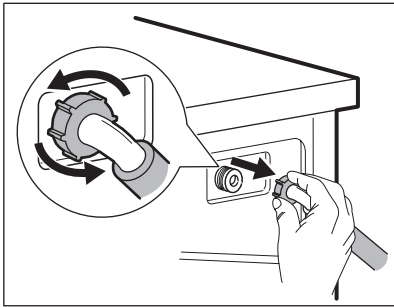

3. Netegeu la vàlvula del filtre de la part posterior de l'aparell amb un raspall de dents.

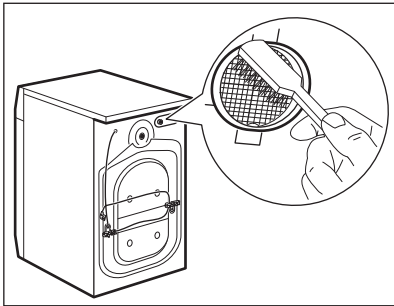

4. Quan torneu a connectar la mànega a la part posterior de l'aparell, gireu-la cap a l'esquerra o cap a la dreta (no en posició vertical) segons la posició de l'aixeta de l'aigua.

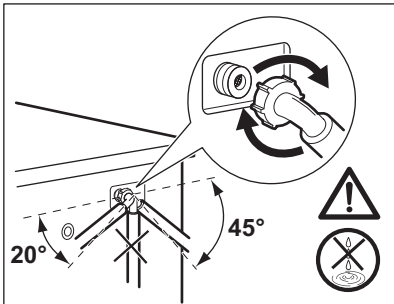

## 11.10 Precaucions en el cas de gelades

Si l'aparell està instal·lat en una zona on les temperatures poden ser inferiors als 0 °C, buideu l'aigua que pugui quedar a la mànega d'entrada i la bomba de drenatge.

1. Desconnecteu l'endoll de la presa de corrent.
2. Tanqueu l'aixeta de l'aigua.
3. Poseu els dos extrems de la mànega d'entrada en un recipient i deixeu que en surti tota l'aigua.

### ⚠ AVÍS!

Assegureu-vos que la temperatura és superior als 0 °C abans de tornar a fer servir l'aparell.

El fabricant no es fa responsable pels danys causats per exposició de l'aparell a baixes temperatures.

## 12. VALORS DE CONSUM

### 12.1 Comentari



El codi QR de l'etiqueta energètica de l'aparell inclou un enllaç web a la base de dades de la Comissió Europea EPREL on podreu trobar informació sobre el rendiment de l'aparell. Conserveu l'etiqueta energètica per a futures consultes, així com el manual de l'usuari i la resta de documentació subministrada amb l'aparell.

També podeu accedir a la informació de la base de dades EPREL des de l'enllaç <https://eprel.ec.europa.eu>, cercant el model i el número de l'aparell que trobareu a la placa de característiques.

Els valors i la durada del programa poden variar segons les condicions (p. ex., la temperatura de la sala, la temperatura i pressió de l'aigua, la mida de la càrrega i el tipus de bugada, la tensió d'alimentació) i també si canvieu els ajustaments predeterminats d'un programa.

#### Segons el Reglament 2019/2023 de la Comissió Europea

Programa Eco 40-60	kg	kWh	Litres	hh:mm	% 1)	°C	rpm <sup>2)</sup>
Càrrega completa	8	0.790	52.0	3:25	53.00	39.0	1351
Mitja càrrega	4	0.420	42.0	2:40	53.00	30.0	1351
Un quart de càrrega	2	0.165	33.0	2:35	54.00	22.0	1351

1) Nivell d'humitat en acabar el procés de centrifugació. A més velocitat de centrifugació, més soroll i menys humitat queda a la roba.

2) Velocitat màxima de centrifugació.

#### Programes de cotó



Aquests valors són únicament indicatius.

Programa	kg	kWh	Litres	hh:mm	% 1)	°C	rpm <sup>2)</sup>
Algod. <sup>3)</sup> 90 °C	8	2.450	80.0	4:05	52.00	85.0	1400
Algod. 60 °C	8	1.750	75.0	3:50	52.00	55.0	1400
Algod. 20 <sup>°4)</sup> 20 °C	8	0.300	75.0	2:50	52.00	20.0	1400

Programa	kg	kWh	Litres	hh:mm	% 1)	°C	rpm <sup>2)</sup>
Sintéticos 40 °C	3	0.600	55.0	2:15	35.00	40.0	1200
Delicados <sup>5)</sup> 30 °C	2	0.400	50.0	1:15	35.00	30.0	1200
Lana/Lás/Seda 30 °C	1,5	0.300	60.0	1:05	30.00	30.0	1200

1) Nivell d'humitat en acabar el procés de centrifugació. A més velocitat de centrifugació, més soroll i menys humitat queda a la roba.

2) Indicador de referència de la velocitat de centrifugació.

3) Adient per rentar roba molt bruta.

4) Adient per rentar peces de cotó, sintètiques i mixtes poc brutes.

5) També funciona bé per a cicles de rentada ràpids per a roba poc bruta.

### Consum energètic dels diferents modes

Off (W)	Repòs (W)	Programar l'inici (W)
0.50	0.50	4.00

El temps d'espera fins a apagar-se o fins a entrar en repòs és de 15 minuts com a màxim.

## 13. GUIA RÀPIDA

### 13.1 Ús diari

Connecteu l'endoll a la presa de corrent.

Obriu l'aixeta de l'aigua.

Introduïu la roba.

Introduïu el detergent o altres productes de tractament al compartiment corresponent.

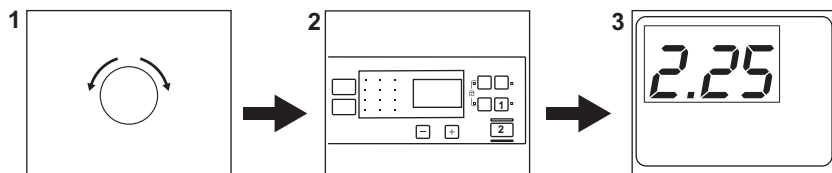

1. Toqueu el selector de programes per engegar l'aparell i trieu el programa desitjat.
2. Seleccionau les opcions (1) que desitgeu amb els botons tàctils. Per iniciar el programa, toqueu el botó **Inicio/Pausa**  (2).
3. L'aparell s'engega.

Un cop acabi el programa, traieu la roba. Ajusteu la posició del selector de programes a  per apagar l'aparell.

### 13.2 Cura i neteja

Una neteja periòdica ajuda a allargar la vida útil de l'aparell.

Després de cada cicle, deixeu la porta de l'aparell i el caixetí del dispensador de detergent entreoberts perquè es ventilin i eixuguin la humitat de dins de l'aparell. Així preveniu que apareguin floridures i males olors.

Si no utilitzeu l'aparell durant un període llarg de temps, tanqueu el pas de l'aigua i desendolceu-lo del corrent.

Descalcificació	Dos cops l'any
Rentatge de manteniment	Un cop al mes
Neteja de la junta de la porta	Un cop cada dos mesos
Neteja del tambor	Un cop cada dos mesos
Neteja del caixetí dispensador de detergent	Un cop cada dos mesos
Neteja de la vàlvula de la mànega i la vàlvula del filtre	Dos cops l'any

Mantingueu netes les peces de plàstic, especialment a prop de la zona del calaix del detergent, elimineu els vessaments, si n'hi ha.

Als paràgrafs següents s'explica com cal netejar algunes peces.

### Junta de la porta amb ranura de doble llavi

Aquest aparell està dissenyat amb un **sistema de drenatge d'autoneteja**, que permet que les fibres lleugeres de pelussa que cauen de la roba es drenin amb l'aigua. Examineu de tant en tant la junta i netegeu-la, si cal, com es descriu al diagrama següent. Al final del cicle es poden recuperar monedes, botons i altres objectes petits.

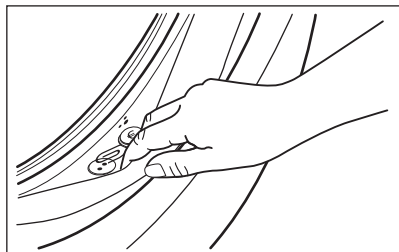

Netegeu amb compte aquesta zona tants cops com calgui amb un netejador a base d'amoniac en crema per no ratllar la superfície.



Seguiu sempre les instruccions que trobareu a l'etiqueta o embolcall del producte. Comproveu i traieu els objectes (si n'hi ha) que puguin quedar atrapats al plec. Assegureu-vos que no queda cap peça de roba entre la junta de la porta i la porta. Utilitzeu un drap humit per netejar qualsevol brutícia o residu d'aigua que quedi a la junta de la porta després de completar el cicle del programa.





### Eliminar objectes estranys



Buideu les butxaques i lligueu els elements llargs abans d'iniciar un cicle.

Assegureu-vos que no introduïu cap element que es pugui quedar enganxat a la junta de la porta, a la vàlvula de la mànega o al tambor (clips metàl·lics, botons, monedes, etc). En cas necessari, contacteu amb un servei tècnic autoritzat.

## 13.3 Programes

Programes	Càrrega	Descripció del producte
<b>Eco 40-60 <sup>1)</sup></b>	8 kg	Roba de cotó blanca i de color. Nivell de brutícia normal.
<b>Algod.</b>	8 kg	Roba de cotó blanca i de color.
<b>Sintéticos</b>	3 kg	Roba sintètica o mixta.
<b>Delicados</b>	2 kg	Teixits delicats com, per exemple, acrílics, viscosa o polièster.
<b>Express Care</b>	3 kg	<b>Cotó i teixits sintètics.</b> Programa de curta durada per rentar roba d'ús diari. Roba mitjanament bruta o poc bruta.
 <b>Rápido 30 min.</b>	3 kg	<b>Roba sintètica i teixits mixtos.</b> Roba poc bruta.
 <b>Rápido 14 min.</b>	1,5 kg	<b>Roba sintètica i teixits mixtos.</b> Roba poc bruta o que cal airejar.
<b>Centrif.</b>	8 kg	<b>Tots els teixits, llevat de llana i teixits delicats.</b> Per centrifugar la roba i drenar l'aigua del tambor.
<b>Drenar</b>	8 kg	Tots els teixits, llevat de llana i teixits molt delicats. Programa per centrifugar i buidar l'aigua.
<b>Aclar./Enxag.</b>	8 kg	Tots els teixits, llevat de llana i teixits molt delicats. Programa per esbandir i centrifugar.
 <b>Anti-Alergia</b>	8 kg	Roba de cotó blanca. Aquest programa ajuda a eliminar gèrmens i bacteris.
<b>Edred.</b>	3 kg	Programa especial per a <b>mantos, edredons i vànoves sintètics o de plomes</b> i similars. Feu servir detergent per a roba delicada, com els de llana
<b>Sport</b>	3 kg	Roba d'esport.
 <b>Lana/Làs/Seda</b>	1,5 kg	Llana apta per rentadores, llana per rentar a mà i teixits delicats.

<sup>1)</sup> Segons la regulació UE 2019/2023 de la Comissió Europea, aquest programa a 40 °C pot rentar roba amb un nivell de brutícia normal que es pugui rentar a 40 i 60 °C en un mateix cicle.







Consulteu el capítol "Valors de consum" per saber la temperatura de la rentada, la durada del programa i altres detalls.

Els programes més eficients en termes de consum energètic són aquells que generalment funcionen a temperatures més baixes i durades més llargues.

**Carregar l'aparell a la màxima capacitat indicada per a cada programa ajuda a reduir el consum d'energia i aigua.**

## Detergents adequats per als programes de rentatge

Programa	Detergent en pols universal <sup>1)</sup>	Universal líquid	Líquid per roba de color	Llana delicada	Especial
Eco 40-60	▲	▲	▲	--	--
Algod.	▲	▲	▲	--	--
Sintéticos	▲	▲	▲	--	--
Delicados	--	--	--	▲	▲
Express Care 	▲	▲	▲	--	--
Rápido 30 min. 	--	▲	▲	--	--
Rápido 14 min. 	--	▲	▲	--	--
Anti-Alergia 	▲	▲	--	--	▲
Edred.	--	--	--	▲	▲
Sport	--	▲	▲	--	▲
Lana/Làs/Seda 	--	--	--	▲	▲

1) A temperatures superiors a 60 °C es recomana fer servir aquesta mena de detergent.

-- = No recomanat ▲ = Recomanat

### 13.4 Tipus i quantitat de detergent.

- Feu servir només detergents i altres tractaments específics per a rentadores. Primer, seguiu aquestes normes generals:
  - feu servir detergents en pols (també pastilles i detergents monodosi) per a tota mena de teixits, tret dels delicats. feu servir detergents en pols que continguin lleixiu per a les peces blanques i la higienització de la roba;
  - feu servir detergents líquids (també detergents monodosi), si pot ser per a temperatures baixes (60 °C màx.), per a tota mena de teixits, o bé detergents especials per a llanes.
- No barregeu diferents tipus de detergents.

- Feu servir menys detergent si:
  - la càrrega de roba és baixa;
  - la roba està lleugerament bruta;
  - hi ha molta quantitat d'escuma durant el rentat.

#### Si no feu servir prou detergent, es pot produir el següent:

- que el resultat del rentatge no sigui satisfactori;
- que la roba es torni de color gris;
- que la roba estigui greixosa;
- que l'aparell tingui fongs.

#### Si feu servir massa detergent, es pot produir el següent:

- que hi hagi massa escuma;
- que es redueixi l'efecte del rentatge;
- que l'esbandida sigui ineficaç;
- un impacte més gran en el medi ambient.

## 14. CODIS D'ALARMA I POSSIBLES ERRORS

L'aparell no s'engega o s'atura durant el funcionament. Mireu primer de trobar una solució al problema (vegeu les taules).

### **AVÍS!**

Desactiveu l'aparell abans de fer qualsevol comprovació.

Problema	Possible solució
<b>E 10</b> No entra prou aigua a l'aparell.	<ul style="list-style-type: none"><li>• Asseguri's que l'aixeta d'entrada d'aigua és oberta.</li><li>• Asseguri's que la pressió de subministrament d'aigua no sigui massa baix. Posi's en contacte amb la companyia d'aigua per a aquesta informació.</li><li>• Asseguri's que l'aixeta d'entrada de l'aigua no estigui embussada.</li><li>• Assegureu-vos que la mànega d'entrada d'aigua no tingui cap volta, estigui danyada ni hagi quedat doblegada en algun punt.</li><li>• Assegureu-vos que la mànega d'entrada d'aigua està ben connectada.</li><li>• Una possible causa pot ser també un embús al circuit de drenatge. Poseu-vos en contacte amb el Centre d'assistència autoritzat.</li><li>• Assegureu-vos que el filtre de la mànega d'entrada i el de la vàlvula no estan embossats.</li></ul>
<b>E 20</b> L'aparell no drena l'aigua.	<ul style="list-style-type: none"><li>• Asseguri's que la vàlvula de desguàs no estigui embussada.</li><li>• Asseguri's que la mànega de desguàs no estigui doblegada ni pinçada.</li><li>• Una possible causa és un embús al circuit de drenatge. Poseu-vos en contacte amb el Centre d'assistència autoritzat.</li><li>• Assegureu-vos que la mànega de drenatge està ben connectada.</li><li>• Establiu el programa de drenatge si heu escollit un programa sense fase de drenatge.</li><li>• Establiu el programa de drenatge si heu escollit una opció que finalitza amb aigua al tambor.</li></ul>
<b>E 40</b> La porta de l'aparell està oberta o mal tancada.	<ul style="list-style-type: none"><li>• Assegureu-vos que la porta de l'aparell estigui ben tancada.</li></ul>
<b>E 9 1</b> Error intern Els elements electrònics de l'aparell no es poden comunicar entre si.	<ul style="list-style-type: none"><li>• El programa no ha finalitzat correctament o l'aparell s'ha aturat abans d'hora. Apagueu i engegueu l'aparell.</li><li>• Si torna a aparèixer el codi d'alarma, poseu-vos en contacte amb el centre de servei autoritzat.</li></ul>
<b>E X0</b> El subministrament elèctric és inestable.	<ul style="list-style-type: none"><li>• Espereu fins que el subministrament elèctric sigui estable.</li></ul>
<b>E F0</b> El dispositiu antiinundacions està activat.	<ul style="list-style-type: none"><li>• Desconnecteu l'aparell i tanqueu l'aixeta. Poseu-vos en contacte amb el Centre d'assistència autoritzat.</li></ul>

Si el problema persisteix, poseu-vos en contacte amb el centre de servei autoritzat. Les dades necessàries per al centre d'assistència s'indiquen a la placa de característiques

\*Alguns codis d'alarma poden no aparèixer. Subjecte a canvis sense avís previ.

## 15. QÜESTIONS MEDIAMBIENTALS

Recicleu els materials amb el símbol .  
Poseu l'embalatge als contenidors adients al posterior reciclatge. Ajudeu a protegir el medi ambient i la salut humana i a reciclar les deixalles procedents d'aparells elèctrics i electrònics. No llenceu els aparells marcats

amb el símbol  amb les deixalles domèstiques. Porteu el producte a les instal·lacions de reciclatge locals o poseu-vos en contacte amb la vostra oficina municipal.

## Bem-vindo(a) à Electrolux. Obrigado por escolher o nosso aparelho.



No nosso esforço para sermos sustentáveis, estamos a reduzir os ativos de papel e a disponibilizar manuais do utilizador completos online. Aceda ao seu manual do utilizador completo em [electrolux.com/manuals](http://electrolux.com/manuals)



Obtenha conselhos de utilização, brochuras, resolução de problemas, informações sobre assistência e reparações em [electrolux.com/support](http://electrolux.com/support)



Adquira acessórios, consumíveis e peças de substituição originais para o seu aparelho em [electrolux.com/shop](http://electrolux.com/shop)

Sujeito a alterações sem aviso prévio.

## ÍNDICE

1. INFORMAÇÕES DE SEGURANÇA.....	93
2. INSTRUÇÕES DE SEGURANÇA.....	95
3. DESCRIÇÃO DO PRODUTO.....	98
4. INFORMAÇÃO TÉCNICA.....	99
5. INSTALAÇÃO.....	99
6. PAINEL DE COMMANDOS.....	102
7. TABELA DE PROGRAMAS.....	104
8. OPÇÕES.....	107
9. DEFINIÇÕES.....	108
10. UTILIZAÇÃO DIÁRIA.....	109
11. MANUTENÇÃO E LIMPEZA.....	113
12. VALORES DE CONSUMO.....	117
13. <b>GUIA RÁPIDO</b> .....	118
14. CÓDIGOS DE ALARME E FALHAS POSSÍVEIS.....	122
15. PREOCUPAÇÕES AMBIENTAIS.....	123

## 1. ⚠ INFORMAÇÕES DE SEGURANÇA



Leia atentamente as instruções fornecidas antes de instalar e utilizar este aparelho.

O fabricante não poderá ser responsabilizado por ferimentos ou danos resultantes de instalação ou utilização incorretas.

Guarde sempre as instruções em local seguro e acessível para consultar no futuro.

### 1.1 Segurança de crianças e pessoas vulneráveis

- Este aparelho pode ser utilizado por crianças com 8 anos de idade ou mais velhas e por pessoas com capacidades

físicas, sensoriais ou mentais reduzidas ou falta de experiência e conhecimento se forem supervisionadas ou instruídas no que respeita à utilização do aparelho de uma forma segura e compreenderem os perigos envolvidos.

- É necessário manter as crianças entre 3 e 8 anos de idade e pessoas com incapacidades muito extensas e complexas afastadas do aparelho, a menos que sejam constantemente vigiadas.
- É necessário manter as crianças com menos de 3 anos de idade afastadas do aparelho, a menos que sejam constantemente vigiadas.
- As crianças devem ser vigiadas para garantir que não brincam com o aparelho.
- Mantenha todos os materiais de embalagem fora do alcance das crianças e elimine-os de forma apropriada.
- Mantenha os detergentes fora do alcance das crianças.
- Mantenha as crianças e os animais domésticos afastados do aparelho quando a porta estiver aberta.
- A limpeza e a manutenção básica do aparelho não devem ser efetuadas por crianças sem supervisão.

## **1.2 Segurança geral**

- Este aparelho destina-se apenas à lavagem de roupa doméstica, lavável à máquina.
- Este aparelho foi concebido unicamente para utilização doméstica num ambiente interior.
- Este aparelho pode ser utilizado em escritórios, quartos de hóspedes de hotéis, quartos de hóspedes de pousadas, casas de hóspedes de turismo rural e outros alojamentos semelhantes onde tal utilização não exceda os níveis de utilização doméstica (médios).
- Não altere as especificações deste aparelho.
- A carga máxima do aparelho é 8 kg. Não exceda a carga máxima para cada programa (consulte o capítulo "Programas").

- A pressão da água fornecida tem de estar entre um mínimo de 0,5 bar (0,05 MPa) e um máximo de 10 bar (1,0 MPa).
- A abertura de ventilação na base não deve ficar obstruída por carpete, tapete ou qualquer outro revestimento do piso.
- O aparelho deve ser ligado à rede de abastecimento de água com as mangueiras novas fornecidas com o aparelho ou com mangueiras novas fornecidas por um Centro de Assistência Técnica Autorizado.
- Não é permitido reutilizar uma mangueira antiga.
- Se o cabo de alimentação elétrica estiver danificado, deve ser substituído pelo fabricante, por um Centro de Assistência Técnica Autorizado ou por uma pessoa igualmente qualificada, para evitar perigos elétricos.
- Antes de qualquer operação de manutenção, desative o aparelho e desligue a ficha da tomada elétrica.
- Não utilize jatos de água e/ou vapor a alta pressão para limpar o aparelho.
- Limpe o aparelho com um pano húmido. Utilize apenas detergentes neutros. Não utilize produtos abrasivos, esfregões abrasivos, solventes ou objetos metálicos.

## 2. INSTRUÇÕES DE SEGURANÇA

### 2.1 Instalação



A instalação deve cumprir com as regulamentações nacionais relevantes.

- Retire todos os materiais de embalagem e os parafusos de transporte incluindo bucha de borracha com espaçador de plástico.
- Guarde os parafusos de fixação para transporte num local seguro. Se o aparelho for transportado no futuro, é necessário instalar os parafusos para bloquear o tambor e evitar danos no interior do aparelho.
- Tenha sempre cuidado quando deslocar o aparelho porque ele é pesado. Utilize sempre luvas de proteção e calçado fechado.
- Siga as instruções de instalação fornecidas com o aparelho.
- Não instale nem utilize o aparelho se estiver danificado.
- Não instale nem utilize o aparelho em locais onde a temperatura seja inferior a 0 °C ou onde fique exposto às condições meteorológicas.
- O piso onde instala o aparelho deve ser plano, estável, resistente ao calor e estar limpo.
- Certifique-se de que existe circulação de ar entre o aparelho e o piso.
- Quando o aparelho estiver colocado na sua posição definitiva, verifique se está corretamente nivelado, com a ajuda de um nível de bolha. Se não estiver, regule os pés até ficar nivelado.
- Não instale o aparelho diretamente sobre um ralo de escoamento no chão.

- Não pulverize água sobre o aparelho e não o exponha a humidade excessiva.
- Não instale o aparelho em locais onde a porta do aparelho não possa ser aberta na totalidade.
- Não coloque um recipiente fechado debaixo do aparelho para recolher eventuais fugas de água. Contacte um Centro de Assistência Técnica Autorizado para saber quais são os acessórios que pode utilizar.

## 2.2 Ligação eléctrica

### AVISO!

Risco de incêndio e choque eléctrico.

- AVISO: Este aparelho foi concebido para ser instalado/ligado com ligação à terra no edifício.
- Utilize sempre uma tomada devidamente instalada e à prova de choques eléctricos.
- Certifique-se de que os parâmetros indicados na placa de características são compatíveis com as características da alimentação eléctrica.
- Não utilize adaptadores de tomadas duplas ou triplas, nem cabos de extensão.
- Certifique-se de que não danifica a ficha e o cabo de alimentação eléctrica. Se for necessário substituir o cabo de alimentação, esta operação deve ser efectuada pelo nosso Centro de Assistência Técnica.
- Ligue a ficha à tomada eléctrica apenas no final da instalação. Certifique-se de que a ficha fica acessível após a instalação.
- Não toque no cabo de alimentação ou na ficha de alimentação com as mãos molhadas.
- Não puxe o cabo de alimentação para desligar o aparelho. Puxe sempre a ficha.

## 2.3 Ligação de água

- A água fornecida não pode exceder os 25°C.
- Não danifique as manguerias da água.
- Antes de ligar o aparelho a canos novos, canos que não sejam usados há muito tempo, canos que tenham sido sujeitos a reparações ou canos que tenham recebido dispositivos novos (contador de

água, etc.), deixe sair água até que saia limpa.

- Durante a primeira utilização do aparelho, certifique-se de que não existem fugas de água.
- Não utilize uma extensão de mangueria se a mangueria de entrada for demasiado pequena. Contacte um Centro de Assistência Técnica para saber como substituir a mangueria de entrada.
- Quando retirar o aparelho da embalagem, é possível que saia água da mangueria de escoamento. Isto deve-se aos testes do aparelho com a utilização de água na fábrica.
- Pode prolongar a mangueria de escoamento até ao máximo de 400 cm. Contacte um Centro de Assistência Técnica Autorizado para obter informações sobre outras manguerias de escoamento e extensões.
- Certifique-se de que a torneira fica acessível após a instalação.
- Feche a torneira da água após cada utilização do aparelho.

## 2.4 Utilização

### AVISO!

Risco de ferimentos, choque eléctrico, incêndio, queimaduras ou danos no aparelho.

- Siga as instruções de segurança da embalagem do detergente.
- Não coloque produtos inflamáveis, nem objetos molhados com produtos inflamáveis, no interior, perto ou em cima do aparelho.
- Não utilize a máquina para lavar roupa que esteja muito suja com óleo, massa lubrificante ou outras substâncias gordurosas. Pode danificar as peças de borracha do aparelho. Pré-lave esses tecidos à mão antes de os colocar no aparelho.
- Não utilize fragrâncias de roupa para evitar o risco de danificar as peças de plástico e borracha do aparelho.
- Não toque no vidro da porta durante o funcionamento de um programa. O vidro pode ficar quente.

- Certifique-se de que retira todos os objectos metálicos da roupa.

## 2.5 Assistência técnica

- Para reparar o aparelho, contacte o Centro de Assistência Técnica Autorizado. Utilize apenas peças sobressalentes originais.
- Note que uma reparação própria ou não profissional pode ter consequências para a segurança e anular a garantia.
- As peças sobressalentes que se seguem estão disponíveis durante pelo menos 10 anos após o modelo ter sido descontinuado: motor e escovas do motor, transmissão entre o motor e o tambor, bombas, amortecedores de choques e molas, tambor de lavagem, cruzeta do tambor e rolamentos esféricos relacionados, filamento de aquecimento e elementos de aquecimento, incluindo bombas de calor, tubagem e equipamento relacionado incluindo mangueiras, válvulas, filtros e aquastops, placas de circuito impressas, visores eletrónicos, interruptores de pressão, termóstatos e sensores, software e firmware incluindo software de redefinição, porta, dobradiça e vedantes de porta, outros vedantes, unidade de bloqueio da porta, periféricos de plástico tais como dispensadores de detergente. A duração pode ser mais longa no seu país. Para saber mais informações, visite o nosso website.

- Note que algumas destas peças de reposição só estão disponíveis para reparadores profissionais e que nem todas as peças de reposição são relevantes para todos os modelos.
- Relativamente à(s) lâmpada(s) no interior deste produto e às lâmpadas sobressalentes vendidas separadamente: Estas lâmpadas destinam-se a suportar condições físicas extremas em eletrodomésticos, tais como temperatura, vibração, humidade, ou destinam-se a sinalizar informação relativamente ao estado operacional do aparelho. Não se destinam a ser utilizadas em outras aplicações e não se adequam à iluminação de espaços domésticos.

## 2.6 Eliminação

### AVISO!

Risco de ferimentos ou asfixia.

- Desligue o aparelho da alimentação eléctrica e do fornecimento de água.
- Corte o cabo de alimentação eléctrica do aparelho e elimine-o.
- Remova o trinco da porta para evitar que crianças ou animais de estimação fiquem presos no tambor.
- Elimine o equipamento em conformidade com os requisitos locais de eliminação de Resíduos de Equipamentos Eléctricos e Electrónicos (REEE).

## 3. DESCRIÇÃO DO PRODUTO

### 3.1 Visão geral do aparelho

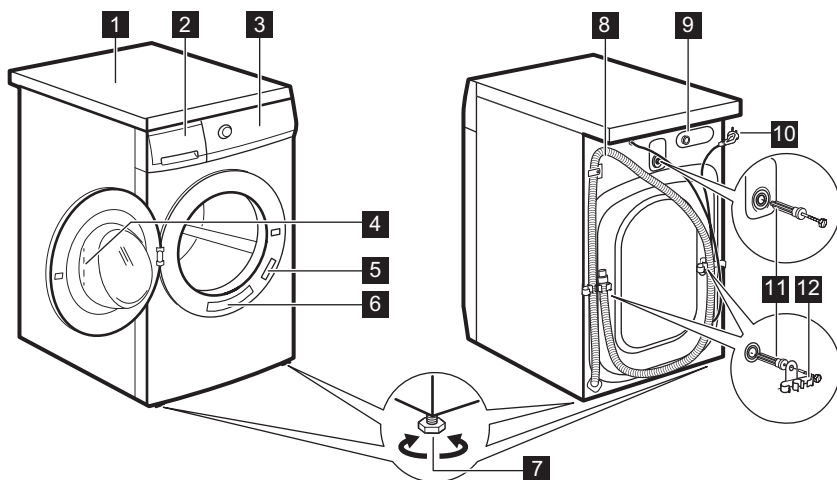

- 1 Tampo
- 2 Distribuidor do detergente
- 3 Pannel de comandos
- 4 Puxador da porta
- 5 Placa de características
- 6 Autocolante de lembrete rápido
- 7 Pés de nivelamento do aparelho

- 8 Mangueira de escoamento
- 9 Ligaçao da mangueira de entrada
- 10 Cabo de alimentaçao
- 11 Parafusos de transporte
- 12 Suporte da mangueira

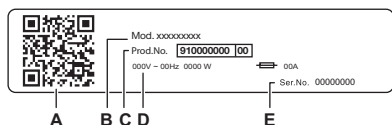

#### A placa de características indica:

- A. Código QR
- B. Nome do modelo
- C. Número do produto
- D. Classificações elétricas
- E. Número de série

Leia o **código QR** no aparelho para registar o seu produto e tirar o máximo partido dele.

- Acesse aos detalhes, documentação e artigos do seu aparelho sobre como utilizar as melhores funcionalidades (Manual do Utilizador também disponível em [electrolux.com/manuals](http://electrolux.com/manuals))
- Obtenha conselhos de utilização, resolução de problemas, informações de assistência e reparação (também disponíveis em [electrolux.com/support](http://electrolux.com/support))
- Compre acessórios, consumíveis e peças sobressalentes originais para o seu aparelho (também disponíveis em [electrolux.com/shop](http://electrolux.com/shop))

## 4. INFORMAÇÃO TÉCNICA

Dimensão	Largura/ Altura/ Profundidade total	59,7 cm /84,7 cm /56,8 cm
Ligação elétrica	Tensão Potência geral Fusível Frequência	230 V 1900 W 10 A 50 Hz
Nível de proteção contra a entrada de partículas sólidas e humidade garantido pela tampa de proteção, exceto onde o equipamento de baixa voltagem não tenha proteção contra humidade		IPX4
Pressão do fornecimento de água	Mínimo Máximo	0,5 bar (0,05 MPa) 10 bar (1,0 MPa)
Fornecimento de água <sup>1)</sup>		Água fria
Carga máxima	Algodão	8 kg

1) Ligue a mangueira de entrada de água a uma torneira de água com rosca de 3/4".

## 5. INSTALAÇÃO

### ⚠ AVISO!

Consulte os capítulos relativos à segurança.

### 5.1 Como desembalar

1. Abrir a porta. Retire todos os artigos que estão no tambor.

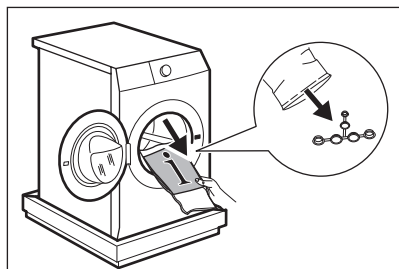

### ⚠ CUIDADO!

Os acessórios entregues com o aparelho podem variar dependendo do modelo.

2. Colocar o elemento da embalagem no chão atrás do aparelho e, cuidadosamente, pousar a parte de trás.

Remover a proteção da parte inferior.

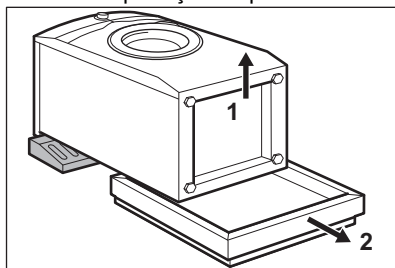

### ⚠ CUIDADO!

Não pousar a máquina de lavar com a parte da frente para baixo.

3. Colocar o aparelho de novo na posição vertical. Retirar o cabo de alimentação e a mangueira de drenagem dos suportes de mangueiras.

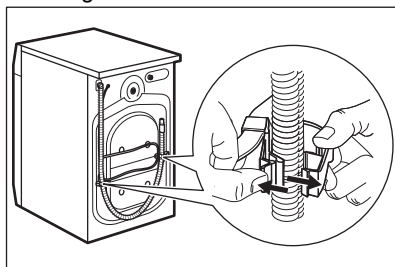

**⚠ AVISO!**

É possível que saia alguma água da mangueira de drenagem. Isto deve-se ao facto de a máquina de lavar roupa ter sido testada na fábrica.

4. Retirar os três parafusos de transporte e os espaçadores de plástico.

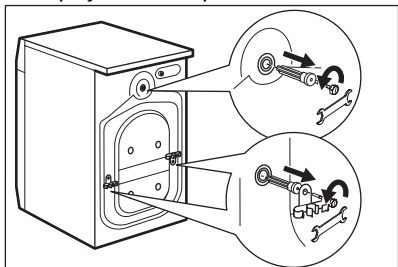

5. Colocar as tampas de plástico, que se encontram no saco do manual do utilizador, nos respetivos orifícios.

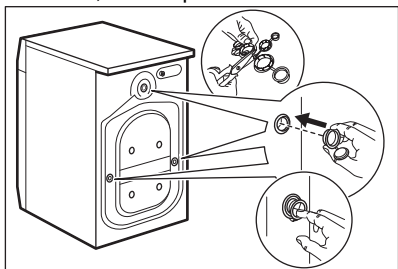

**Recomendamos guardar o material de embalagem e os parafusos de transporte para quando for necessário transportar o aparelho.**

## 5.2 Informação para a instalação

### Posicionamento e nivelamento

Regule o aparelho corretamente para prevenir vibração, ruído e movimento do aparelho enquanto funciona.

1. Instale o aparelho numa superfície plana e sólida. O aparelho deve ficar nivelado e estável. Certifique-se de que o aparelho não toca em paredes, móveis ou outros aparelhos e que existe circulação de ar debaixo do aparelho.

2. Desaperte ou aperte os pés para ajustar o nível. Todos os pés têm de ficar firmemente apoiados no chão.

**⚠ AVISO!**

Não coloque cartão, madeira ou materiais semelhantes debaixo dos pés do aparelho para ajustar o nível.

### A mangueira de entrada

**⚠ CUIDADO!**

Certifique-se de que as mangueiras não estão danificadas e que não existem fugas nas uniões. Não utilize uma extensão de mangueira se a mangueira de entrada for demasiado pequena. Contacte o centro de assistência para obter informações sobre a substituição da mangueira de entrada.

1. Ligue a mangueira de entrada de água na parte de trás do aparelho, se necessário. Normalmente, já é instalado na fábrica.

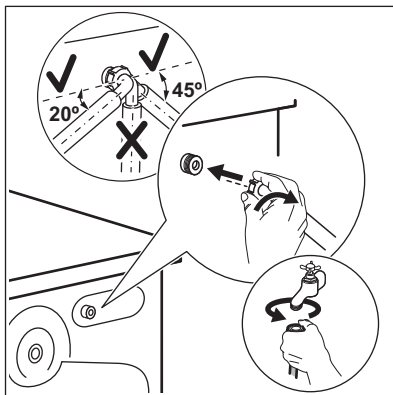

2. Vire a mangueira para a esquerda ou para a direita dependendo da posição da torneira da água. Certifique-se de que a mangueira de entrada não fica na posição vertical.
3. Se necessário, desaperte ligeiramente a porca para colocar a mangueira na posição correcta.
4. Alguns modelos podem conter mangueira de entrada com dispositivo de paragem de água. Evita quaisquer fugas na mangueira devido ao seu envelhecimento natural. O setor na janela mostra esta

falha A. Se isto acontecer, feche a torneira de água e contacte o centro de assistência autorizado para obter informações sobre como substituir a mangueira.

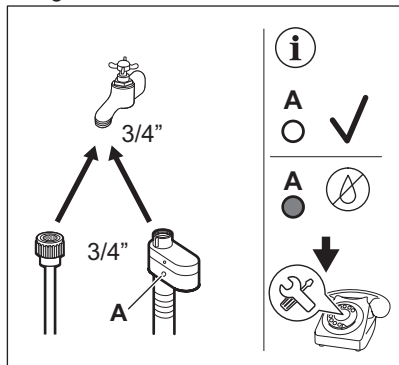

5. Ligue a outra ponta da mangueira de entrada de água FRIA a uma torneira de água fria com rosca de 3/4".

### ⚠ AVISO!

A água de entrada não deve exceder 25 °C.

### Escoamento de água

A mangueira de escoamento deve ficar a uma altura não inferior a 60 cm nem superior a 100 cm.



Pode prolongar a mangueira de escoamento até ao máximo de 400 cm. Contacte um Centro de Assistência Técnica Autorizado para comprar a outra mangueira de escoamento e a extensão.

É possível ligar a mangueira de escoamento de diferentes formas:

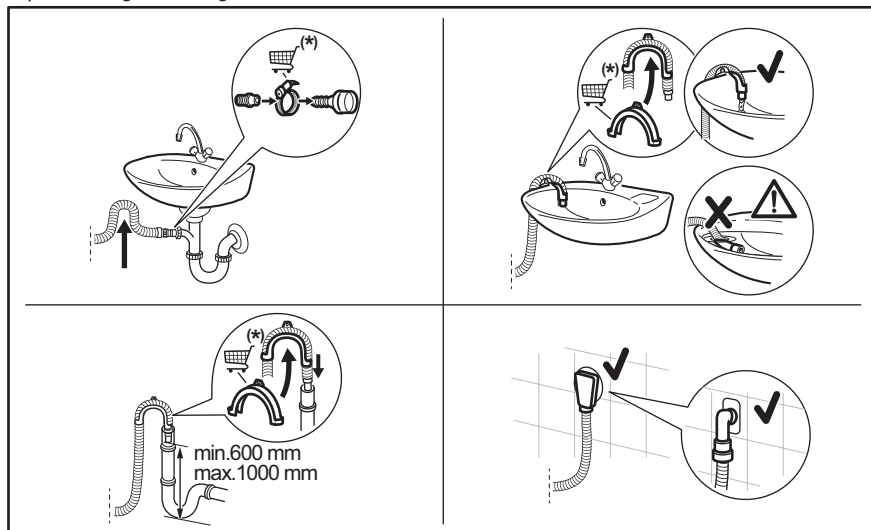

\* Sujeito a substituição de peças sobresselentes sem aviso prévio.

Certifique-se de que a mangueira de escoamento fica em arco para evitar a entrada de partículas dentro do aparelho a partir do lava-loiças.

Ligue a mangueira de escoamento no sifão e aperte-a com uma abraçadeira. Certifique-se de que a mangueira de escoamento fica em arco para evitar a entrada de partículas dentro do aparelho a partir do lava-loiças.

Coloque a mangueira diretamente num tubo de escoamento encastrado na parede da divisão e aperte-a com uma abraçadeira.

Sem a guia da mangueira em plástico, num sifão de lava-loiça - Introduza a mangueira de escoamento no sifão e aperte-a com uma abraçadeira.

A mangueira de escoamento pode ser dobrada em U e colocada à volta da guia de plástico. Na borda de um lava-loiças - Fixe a guia à torneira de água ou à parede.



Certifique-se de que a guia de plástico não se move durante o escoamento do aparelho e que a mangueira de escoamento não fica imersa em água. Isso poderá causar um retorno de água suja para dentro do aparelho. Compre acessórios a um fornecedor autorizado.

Num tubo de escoamento com orifício de ventilação – Introduza a mangueira de escoamento diretamente no tubo de escoamento ou tubo vertical.



A extremidade da mangueira de escoamento deve estar sempre ventilada, isto é, o diâmetro interno do tubo de escoamento (mín. 38 mm - mín. 1,5") deve ser superior ao diâmetro externo da mangueira de escoamento.

### 5.3 Ligação elétrica

No final da instalação, pode ligar a ficha à tomada elétrica.

A placa de características na extremidade interna da porta do aparelho e o capítulo "Dados técnicos" indicam as características elétricas necessárias. Certifique-se de que são compatíveis com a fonte de alimentação elétrica.

Verifique se a instalação eléctrica de sua casa suporta a carga máxima necessária, tendo também em conta quaisquer outros aparelhos em funcionamento.

**Ligue a máquina a uma tomada ligada à**

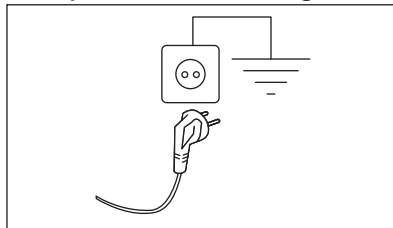

**terra.**

O cabo de alimentação deve estar acessível após a instalação da máquina

Para qualquer trabalho eléctrico necessário para instalar este aparelho, contacte o nosso Centro de Assistência Técnica Autorizado.

O fabricante rejeita qualquer responsabilidade por danos ou ferimentos causados pelo não cumprimento da precaução de segurança acima referida.

## 6. PAINEL DE COMMANDOS

### 6.1 Introdução



Para seleccionar a opção pretendida, toque no respetivo botão/símbolo. Ao premir o botão, não incline o dedo. Os sensores dos botões são sensíveis e podem interferir na sua escolha. Se o botão não reagir, aguarde 3 segundos e tente novamente.

## 6.2 Descrição do painel de comandos

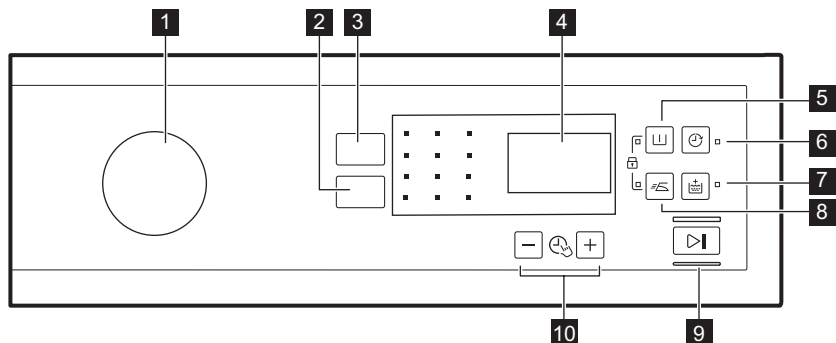

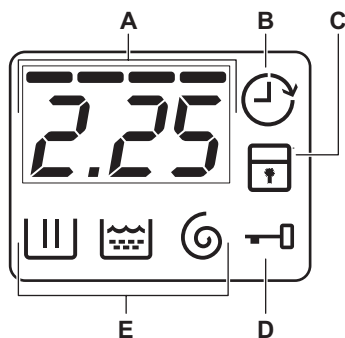

- 1 Seletor de programas
- 2 Centrif. botão tátil de redução
- 3 Temp.°C botão tátil
- 4 Visor
- 5 Pre-Lava. botão tátil
- 6 Início Diferido botão tátil
- 7 Extra Aclar./Enxag. botão tátil
- 8 Fácil botão tátil
- 9 Início/Pausa botão tátil
- 10 Time Manager botões táteis - +

## 6.3 Visor







- 
- A** Área do tempo:
- Tempo do programa.
  - Códigos de alarme. Consulte as descrições no capítulo “Resolução de problemas”.
  - O nível do Time Manager
  - Indicação do total de horas de funcionamento do aparelho. Consulte a secção “Contador de horas de funcionamento” no parágrafo no parágrafo “Definições” para obter mais detalhes.
- 
- B** Indicador de início diferido.
- 
- C** Indicador de bloqueio para crianças.
- 
- D** Indicador de bloqueio da porta:
- Se estiver aceso, não é possível abrir a porta.
  - Se estiver apagado, pode abrir a porta.
  - Se estiver intermitente, não é possível abrir a porta. Aguarde alguns minutos até que o indicador se apague.
-

E Indicadores da fase de lavagem.

- : fase de lavagem
- : fase de enxaguamentos
- : fase de centrifugação

## 7. TABELA DE PROGRAMAS

Programa Temperatura pre- definida Gama de tempe- ratura	Velocidade de centru- gação de re- ferência Intervalo de velocidade de centru- gação	Carga máxima	Descrição do programa (Tipo de carga e nível de sujidade)
<b>Programas de lavagem</b>			
Eco 40-60 40 °C <b>1</b> )	1400 rpm (1400- 400 rpm)	8 kg	<b>Algodão branco e de cores resistentes.</b> Peças com sujidade normal. O consumo de energia diminui e o tempo do programa de lavagem aumenta, garantindo bons resultados de lavagem..
Algod. 40 °C 90 °C – Fria	1400 rpm (1400- 400 rpm)	8 kg	<b>Algodão branco e de cor.</b> Para roupa com sujidade normal, excessiva ou ligeira.
Sintéticos 30 °C 60 °C – Fria	1200 rpm (1200- 400 rpm)	3 kg	<b>Artigos de tecido sintético ou misto.</b> Peças com sujidade normal.
Delicados 30 °C 40 °C – Fria	1200 rpm (1200- 400 rpm)	2 kg	<b>Tecidos delicados, como acrílico, viscose e poliéster, bem como tecidos mistos que precisam de lavagem suave.</b> Para roupa com sujidade normal e ligeira.
<b>Programas especiais</b>			
Express Care  40 °C 60 °C – Fria	1200 rpm (1200 - 400 rpm)	3 kg	<b>Algodões e sintéticos.</b> Programa para a lavagem diária de roupa num período curto. Para roupa com sujidade normal e ligeira.
Rápido 30 min.  40 °C 40 °C - 30 °C	1200 rpm (1200- 400 rpm)	3 kg	<b>Artigos de tecido sintético e misto.</b> Peças com pouca sujidade.
Rápido 14 min.  30 °C	800 rpm (800- 400 rpm)	1,5 kg	<b>Artigos de tecido sintético e misto.</b> Sujidade muito ligeira e peças para refrescar.
<b>Programas adicionais de lavagem</b>			

<b>Programa</b> <b>Temperatura pre-</b> <b>definida</b> <b>Gama de tempe-</b> <b>ratura</b>	<b>Velocidade</b> <b>de centrifu-</b> <b>gação de re-</b> <b>ferência</b> <b>Intervalo de</b> <b>velocidade</b> <b>de centrifu-</b> <b>gação</b>	<b>Carga</b> <b>máxima</b>	<b>Descrição do programa</b> <b>(Tipo de carga e nível de sujidade)</b>
Centrif.	1400 rpm (1400- 400 rpm)	8 kg	<b>Todos os tecidos, exceto lãs e tecidos delicados.</b> Para centrifugar a roupa e escoar a água do tambor.
Drenar	-	8 kg	Para escoar a água do tambor. <b>Todos os tecidos.</b>
Aclar./Enxag.	1400 rpm (1400- 400 rpm)	8 kg	Para enxaguar e centrifugar a roupa. <b>Todos os tecidos,</b> excepto lãs e tecidos muito delicados. Reduza a velocidade de centrifugação de acordo com o tipo de roupa.
Anti-Alergia  60 °C	1400 rpm (1400 - 400 rpm)	8 kg	<b>Peças de algodão branco.</b> Este programa de lavagem de alto desempenho combinado com vapor remove mais de 99,99% das bactérias e vírus <sup>2)</sup> Manter a temperatura acima de 60 °C durante a fase de lavagem; com uma ação adicional sobre as fibras graças a uma fase de vapor; uma fase de enxaguamento melhorada assegura uma remoção adequada de resíduos de detergente e microrganismos. Este programa assegura também uma redução adequada de pólenes/itens alergénicos.
Edred. 40 °C 60°C – Fria	800 rpm (800- 400 rpm)	3 kg	Programa especial para uma <b>peça sintética, como um cobertor preenchido por penas e penugem, edredão, colcha,</b> etc. Use detergente líquido delicado, como detergente próprio para lã
Sport 30 °C 40 °C – Fria	1200 rpm (1200- 400 rpm)	3 kg	<b>Peças delicadas e sintéticas.</b> Peças com sujidade ligeira ou peças para refrescar.
Lana/Lãs/Seda  40 °C 40 °C – Fria	1200 rpm (1200- 400 rpm)	1,5 kg	<b>Lãs laváveis na máquina, lãs de lavar à mão e outros tecidos</b> com o símbolo de cuidado "lavar à mão" <sup>3)</sup> .

<sup>1)</sup> De acordo com o regulamentação da UE 2019/2023, este programa a 40 °C pode limpar de forma normal e em conjunto roupa suja de algodão declarada lavável a 40 °C ou a 60 °C no mesmo ciclo.













Para a temperatura alcançada na roupa, a duração do programa e outros dados, consulte o capítulo "Valores de consumo".

Os programas mais eficientes em termos de consumo de energia são geralmente aqueles que são executados a temperaturas mais baixas e com uma duração mais longa.



<sup>2)</sup> Testado para Staphylococcus aureus, Enterococcus faecium, Candida albicans, Pseudomonas aeruginosa e MS2 Bacteriophage em testes externos realizados pela Swisstat Testmaterialien AG em 2021 (Relatório de teste n.º 202120117).



<sup>3)</sup> Durante este ciclo, o tambor roda lentamente para garantir uma lavagem suave. Pode parecer que o tambor não roda ou não roda apropriadamente, mas tal é normal para este programa.

## Compatibilidade das opções com os programas

Programa	Centrif.						
Eco 40-60	■		■		■		
Algod.	■	■	■	■	■	■	■
Sintéticos	■	■	■	■	■	■	■
Delicados	■	■	■		■		■
Express Care  min	■	■	■	■	■	■	■
Rápido 30 min.  min	■	■			■		
Rápido 14 min.  min	■	■	■		■		
Centrif.	■				■		
Drenar					■		
Aclar./Enxag.	■	■	■		■		■
Anti-Alergia 	■	■	■	■	■		■
Edred.	■				■		
Sport	■	■	■	■	■		■
Lana/Lãs/Seda 	■	■	■		■		

## Detergentes adequados para programas de lavagem

Programa	Detergente universal em pó <sup>1)</sup>	Detergente universal líquido	Detergente líquido para tecidos de cor	Lãs delicadas	Detergente especial
Eco 40-60	▲	▲	▲	--	--
Algod.	▲	▲	▲	--	--
Sintéticos	▲	▲	▲	--	--
Delicados	--	--	--	▲	▲
Express Care  min	▲	▲	▲	--	--
Rápido 30 min.  min	--	▲	▲	--	--
Rápido 14 min.  min	--	▲	▲	--	--

Programa	Detergente universal em pó <sup>1)</sup>	Detergente universal líquido	Detergente líquido para tecidos de cor	Lãs delicadas	Detergente especial
Anti-Alergia 	▲	▲	--	--	▲
Edred.	--	--	--	▲	▲
Sport	--	▲	▲	--	▲
Lana/Lãs/Seda 	--	--	--	▲	▲

1) A uma temperatura superior a 60 °C, recomenda-se a utilização de detergente em pó.

▲ = Recomendado

-- = Não recomendado

## 8. OPÇÕES

### 8.1 Temp.°C

Selecione esta opção para alterar a temperatura predefinida.

Indicador  = água fria.

O indicador da temperatura selecionada acende-se.

### 8.2 Centrif.

Com esta opção, pode alterar a velocidade de centrifugação predefinida.

O indicador da velocidade selecionada acende-se.

**Outras opções de centrifugação:**

**Sem centrifugação** 

- Selecione esta opção para eliminar todas as fases de centrifugação. Só a fase de escoamento está disponível.
- O indicador correspondente acende.
- Selecione esta opção quando lavar tecidos delicados.
- A fase de enxaguamentos utiliza mais água em alguns programas de lavagem.

**Cuba cheia** 

- Selecione esta opção para evitar vincos na roupa.
- O indicador correspondente acende.
- A água fica no tambor quando o programa termina.

- O tambor roda regularmente para evitar vincos na roupa.
- A porta permanece bloqueada. É necessário escoar a água para desbloquear a porta.



Para escoar a água, consulte a secção “No fim do programa”.

### 8.3 Pre-Lava.

Com esta opção, pode adicionar uma fase de pré-lavagem a um programa de lavagem.

O indicador correspondente acende.

- Utilize esta opção para adicionar uma fase de pré-lavagem antes da fase de lavagem. Esta opção é recomendada para roupa com bastante sujidade, especialmente se tiver areia, pó, lama ou outras partículas sólidas.





Esta opção pode aumentar a duração do programa.

### 8.4 Inicio Diferido

Com esta opção, pode atrasar o início de um programa para uma hora mais conveniente.

Toque repetidamente no botão para seleccionar o atraso pretendido. O tempo

aumenta em passos de 30 minutos até 20 horas.

O visor apresenta o indicador  e o tempo de atraso selecionado. Após tocar no botão Início/Pausa , o aparelho inicia a contagem decrescente e a porta é bloqueada.

### 8.5 Extra Aclar./Enxag.

Com esta opção, pode adicionar alguns enxaguamentos de acordo com o programa de lavagem selecionado.

Esta opção é útil para pessoas alérgicas a resíduos de detergente e com pele sensível.



Esta opção aumenta a duração do programa.

O indicador correspondente acende.

### 8.6 Fácil

O aparelho lava e centrifuga a roupa com suavidade para evitar vincos.



O aparelho diminui a velocidade de centrifugação, utiliza mais água e adapta a duração do programa ao tipo de roupa.

O indicador correspondente acende.

### 8.7 Time Manager

Com esta opção, pode reduzir a duração do programa consoante a dimensão da carga e o grau de sujidade. Quando selecionar um

programa de lavagem, o visor apresenta a duração predefinida e traços .

Toque no botão Time Manager   no botão para reduzir a duração do programa conforme necessitar. O visor apresenta a nova duração do programa e o número de traços diminui em conformidade:

----- adequada para uma carga completa de roupa com sujidade normal.

---- um ciclo rápido para uma carga completa de roupa com pouca sujidade.

--- um ciclo muito rápido para uma carga de roupa menor com pouca sujidade (recomenda-se meia carga no máximo).

-- o ciclo mais curto para refrescar uma pequena quantidade de roupa.

A Time Manager está disponível apenas com os programas indicados na tabela.



indicador	Algod.	Sintéticos	Delicados
-	■	■	■
--	■	■	■
---	■	■	■
---- 1)	■	■	■

1) Duração predefinida para todos os programas.



## 9. DEFINIÇÕES

### 9.1 Bloqueio para Crianças

Com esta opção, pode impedir que as crianças brinquem com o painel de comandos.



- Para **activar/desactivar** esta opção, prima  e  em simultâneo até que o indicador  se **acenda/apague**.

Pode activar esta opção:

- Após premir : as opções e o botão de programa ficam bloqueados.
- Antes de premir : o aparelho não pode ser colocado em funcionamento.

## 9.2 Enxaguamento Extra Permanente



Com esta opção, pode ter sempre um enxaguamento extra quando seleccionar um novo programa.

- Para **activar/desactivar** esta opção, prima  e  em simultâneo até que o indicador  se **acenda/apague**.

## 9.3 Sinais sonoros

Os sinais sonoros são emitidos nestas situações:

- Conclusão de um programa.
- Existência de uma anomalia no aparelho.



Para **desativar/ativar** os sinais sonoros, prima  e  em simultâneo durante 3 segundos.



Se desativar os sinais sonoros, estes só serão emitidos quando o aparelho tiver uma anomalia.

## 9.4 Contador de Horas funcionamento

É possível visualizar o tempo total de funcionamento do aparelho em horas, começando a partir da primeira ligação. Este valor irá contar o tempo de funcionamento dos ciclos (não inclui pausas, tempo de início programado). Para visualizar este valor, proceda assim:

1. Ligue o aparelho rodando o seletor de programas para o programa Eco 40-60 (1.ª posição do lado direito).
2. Prima e mantenha premidos os botões  e  e durante alguns segundos (no espaço de 10 segundos após a

ligação. Após estes 10 segundos, a combinação de teclas ativa-se e desativa os sinais sonoros).



3. Após 3 segundos, o visor mostra o total de horas de funcionamento do aparelho: por exemplo, 1276 horas, o visor mostra o texto Hr durante 2 segundos, 12 (milhares e centenas) durante 2 segundos e 76 (dezenas e unidades).



Se o procedimento não funcionar (devido a tempo limite, posição errada do seletor de programas ou combinação errada de teclas), desligue o aparelho e repita a sequência desde o início.

## 9.5 Reinicialização de fábrica

Esta função permite restaurar as opções predefinidas de fábrica. Para **ativar** esta opção, siga os passos abaixo:

1. Ligue o aparelho rodando o seletor de programas para o programa Sintéticos (3.ª posição do lado direito).
2. Prima e mantenha premidos os botões  e  e durante alguns segundos (no espaço de 10 segundos após a ligação. Após estes 10 segundos, a combinação de teclas ativa-se e desativa os sinais sonoros).
3. O visor apresentará — — — durante cerca de 5 segundos.



Se o procedimento não funcionar (devido a tempo limite, posição errada do seletor de programas ou combinação errada de teclas), desligue o aparelho e repita a sequência desde o início.

# 10. UTILIZAÇÃO DIÁRIA

## AVISO!

Consulte os capítulos relativos à segurança.

## 10.1 Carregar a roupa

1. Abra a porta do aparelho
2. Esvazie os bolsos e desdobre as peças antes de as colocar no aparelho.
3. Coloque a roupa no tambor, uma peça de cada vez.

Certifique-se de que não coloca demasiada roupa no tambor.

#### 4. Feche bem a porta.

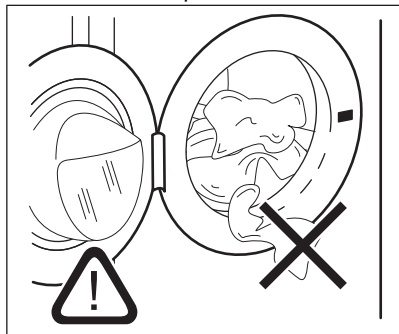

#### ⚠ CUIDADO!

- Certifique-se de que não deixa roupa entre o vedante e a porta. Existe o risco de fuga de água ou danos na roupa.
- Lavar manchas muito oleosas e gordurosas ou utilizar perfume de fragrância pode danificar as peças de plástico e borracha do aparelho.

## 10.2 Colocar detergente e aditivos

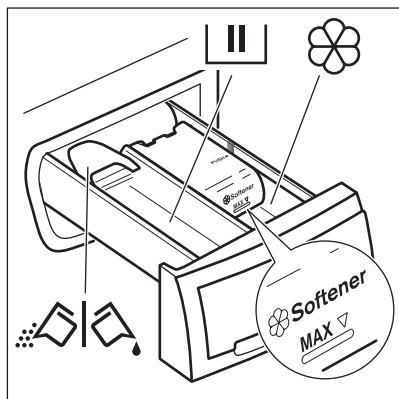

Compartimento para a fase de lavagem. Se utilizar detergente líquido, coloque-o apenas imediatamente antes de iniciar o programa.



Compartimento para aditivos líquidos (amaciador de roupa, goma).

**MAX**

Nível máximo para a quantidade de aditivos líquidos.



Aba para detergente em pó ou líquido.

Quando selecionar um programa (ou opção) com pré-lavagem, coloque o detergente destinado à fase de pré-lavagem diretamente no tambor.



Respeite as instruções indicadas nas embalagens dos detergentes, mas recomendamos que não exceda o nível máximo indicado (**MAX**). Esta quantidade garante os melhores resultados de lavagem.



Após um ciclo de lavagem, remova os resíduos de detergente do distribuidor de detergente se for necessário.

## 10.3 Detergente em pó ou líquido

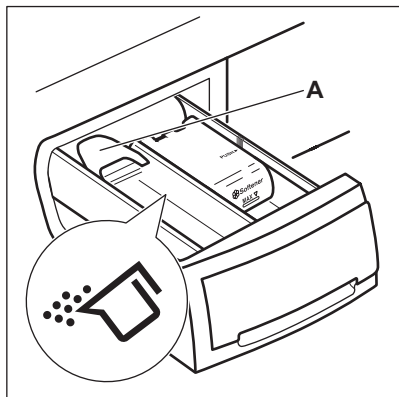

A posição predefinida da aba é a posição **A** (detergente em pó).

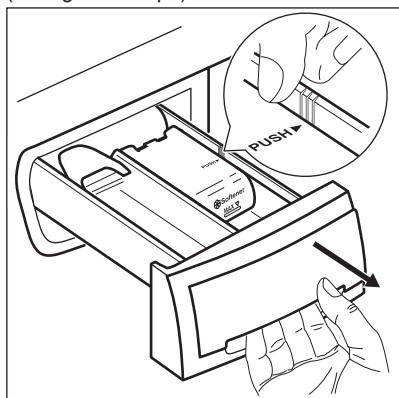

Para utilizar detergente líquido:

1. Retire a gaveta. Pressione a extremidade da gaveta na área indicada pela seta (PUSH) para que seja mais fácil removê-la.

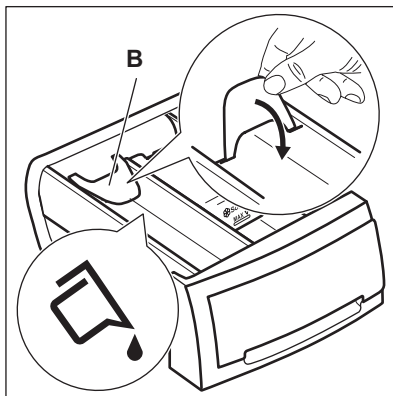

2. Coloque a aba na posição **B**.

3. Volte a colocar a gaveta na cavidade.



Quando utilizar detergente líquido:

- Não utilize detergentes líquidos gelatinosos ou espessos.
- Não coloque mais do que 120 ml de líquido.
- Não seleccione o programa com pré-lavagem.
- Não defina um início diferido.

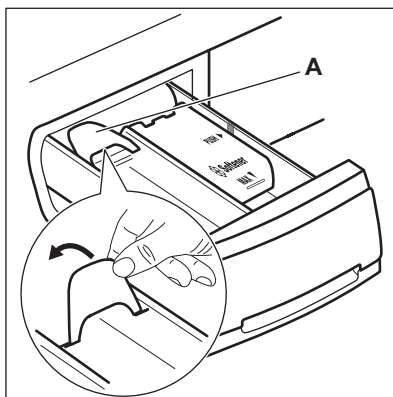

Quando a aba estiver na posição **B** e pretender utilizar detergente em pó:

1. Retire a gaveta.

2. Coloque a aba na posição **A**.

3. Volte a colocar a gaveta na cavidade.

## 10.4 Seleccionar um programa

1. Rode o selector de programas e seleccione o programa:
  - O indicador  pisca.
  - O visor apresenta o nível do Gestor de Tempo, a duração do programa e os indicadores das fases do programa.
2. Se necessário, altere a temperatura e a velocidade de centrifugação ou acrescente opções aplicáveis. Quando activar uma opção, o indicador da opção seleccionada acende.





Se fizer uma selecção incorrecta, o indicador apresenta a mensagem .

## 10.5 Informações adicionais sobre a utilização diária



### AutoSense System deteção de carga

O AutoSense ajusta a duração do programa em função da carga, para conseguir resultados perfeitos de lavagem, no mínimo tempo possível. Depois de tocar no botão Início/Pausa , a duração do novo ciclo é apresentada após 10-15 minutos. Durante esta fase, é exibida uma animação no visor. O AutoSense não está disponível em programas com ciclos curtos.

### Iniciar um programa

Toque no botão Início/Pausa  para iniciar o programa. O indicador correspondente pára de piscar e fica aceso. O programa inicia e a porta é bloqueada. O visor apresenta o indicador .

### Iniciar um programa com início programado

1. Toque repetidamente no botão Início Diferido  até o visor apresentar o tempo de atraso pretendido.
2. Toque no botão Início/Pausa . O aparelho bloqueia a porta e inicia a contagem

decrecente do início diferido. Quando a contagem decrecente terminar, o programa inicia automaticamente.

### Interromper um programa e alterar as opções.

1. Durante o funcionamento de um programa, é possível alterar apenas algumas opções.

Toque no botão Início/Pausa .

2. Altere as opções. As informações indicadas no visor mudam em conformidade





3. Toque novamente em Início/Pausa . O programa de lavagem continua.

### Cancelar um programa em curso

- Rode o seletor de programas para a posição  para cancelar o programa e desativar o aparelho.
- Rode o seletor de programas novamente para ativar o aparelho. Agora, pode seleccionar um novo programa de lavagem.

### Escoar a água após o fim do ciclo

Se tiver escolhido um programa ou uma opção que não esvazie a água do último enxaguamento, deve lembrar-se de a escoar para abrir a porta.

- Toque no botão Centrif. para diminuir a velocidade de centrifugação proposta pelo aparelho. Se seleccionar  o aparelho apenas escoar.
- Prima Início/Pausa .
- Quando o programa terminar e o indicador de bloqueio da porta  se apagar, pode abrir a porta.
- Rode o seletor de programas para a posição  para desligar o aparelho.

### Função Stand-by

A função de Stand-by desativa automaticamente o aparelho para diminuir o consumo de energia.

## 11. MANUTENÇÃO E LIMPEZA

### **AVISO!**

Consulte os capítulos relativos à segurança.

### **i**

O aparelho destina-se apenas a uma utilização doméstica normal.

### **i**

Leia atentamente o capítulo para obter a melhor manutenção e limpeza.

### 11.1 Programa de limpeza periódica

#### A limpeza periódica ajuda a prolongar a vida do seu aparelho.

Após cada ciclo, mantenha a porta e o dispensador de detergente ligeiramente abertos para obter circulação de ar e secar a humidade no interior do aparelho.

Se o aparelho não for utilizado durante um período prolongado, feche a torneira da água e desligue o aparelho.

#### Tabela de limpeza periódica indicativa:

Descalcificação	Duas vezes por ano
Lavagem de manutenção	Uma vez por mês
Limpar o vedante da porta	A cada dois meses
Limpar o tambor	A cada dois meses
Limpar o dispensador de detergente	A cada dois meses
Limpar a mangueira de entrada e o filtro da válvula	Duas vezes por ano

### 11.2 Remover objetos estranhos

### **i**

Certifique-se de que os bolsos estão vazios e todos os elementos soltos estão amarrados antes de executar o seu ciclo.

Retire quaisquer objetos estranhos (tais como: cliques metálicos, botões, moedas, etc.)

que possa encontrar no vedante da porta, o filtro da mangueira de admissão e o tambor. Consulte os parágrafos "Vedante da porta com compartimento de bordo duplo", "Limpar o tambor" e "Limpar a mangueira de admissão e o filtro da válvula". Tenha cuidado com as cortinas. Retire os ganchos e coloque as cortinas num saco de lavagem ou numa fronha. Se necessário, contacte um Centro de Assistência Técnica Autorizado.

### 11.3 Limpeza externa

Limpe o aparelho apenas com detergente suave e água morna. Seque totalmente todas as superfícies. Não utilize esfregões ou qualquer material abrasivo.

### **CUIDADO!**

Não utilize álcool, solventes ou produtos químicos semelhantes.

### **CUIDADO!**

Não limpe as superfícies de metal com detergente à base de cloro.

### 11.4 Descalcificação

### **i**

Se a dureza da água da sua área for elevada ou moderada, recomendamos que utilize um produto de descalcificação da água para máquinas de lavar.

Inspeccione regularmente o tambor para verificar se existe acumulação de calcário.

Os detergentes normais já contêm agentes amaciadores da água, mas recomendamos e execução ocasional de um ciclo com o tambor vazio e um produto descalcificante.

### **i**

Cumpra sempre as instruções das embalagens dos produtos.

### 11.5 Lavagem de manutenção

A utilização repetida e prolongada de programas de baixa temperatura pode

permitir a acumulação de depósitos de detergente e algodão e a proliferação bacteriana no interior do tambor e da cuba. Isto pode gerar maus odores e bolor. Para eliminar estes depósitos e limpar o interior do aparelho, execute uma lavagem de manutenção regularmente (pelo menos uma vez por mês).



Consulte o capítulo “Limpar o tambor”.

## 11.6 Limpar o tambor

Examine regularmente o tambor para evitar a acumulação de depósitos indesejáveis.

Podem surgir depósitos de ferrugem devido a objetos que enferrujam durante as lavagens ou devido à presença de ferro na água da torneira.

Limpe o tambor com um produto especial para aço inoxidável.



Cumpra sempre as instruções das embalagens dos produtos.  
Não limpe o tambor com produtos de descalcificação ácidos, produtos de limpeza com cloro ou esfregões de ferro ou aço.

Para uma limpeza profunda:

1. Retire toda a roupa do tambor.
2. Execute um programa Algod. com a temperatura máxima.
3. Coloque uma pequena quantidade de detergente em pó no tambor vazio, para remover todos os resíduos restantes.

## 11.7 Vedante de porta com alçapão duplo

Este aparelho está concebido com um sistema de escoamento de auto-limpeza,

que permite às fibras leves de algodão libertadas das roupas serem escoadas com a água. Examine regularmente o vedante e, se necessário, limpe conforme descrito no diagrama seguinte. Moedas, botões, outros pequenos artigos podem ser recuperados no final do ciclo.

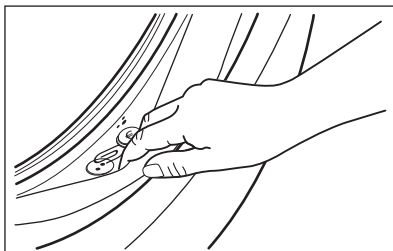

Se necessário, limpe o vedante com um creme de limpeza à base de amónia sem o riscar.



Siga sempre as instruções das embalagens dos produtos.

Verifique e remova objetos que possam estar presos na dobra (se os houver).

Certifique-se de que não deixa roupa entre o vedante e a porta.

Utilize um pano húmido para limpar qualquer sujidade ou resíduos de água que tenham ficado no vedante da porta após a conclusão do ciclo do programa.

## 11.8 Limpar o dispensador de detergente

Para evitar a acumulação de detergente seco ou coágulos de amaciador e/ou a formação de bolor na gaveta do distribuidor de detergente, execute de dois em dois meses o seguinte procedimento de limpeza, conforme explicado nos seguintes diagramas:

1.

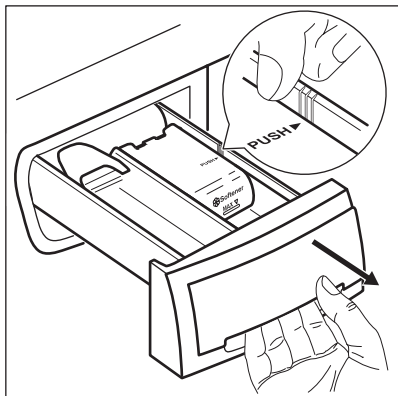

2.

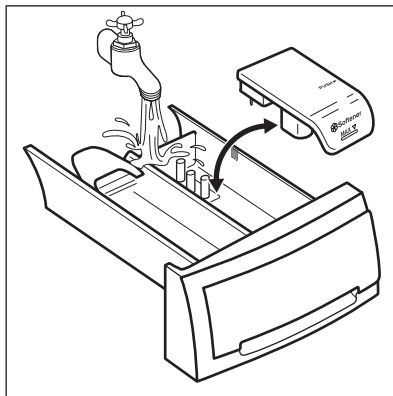

3.

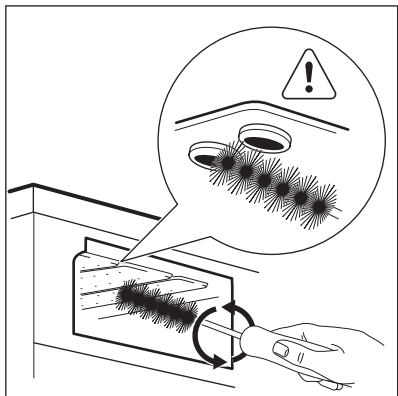

4.

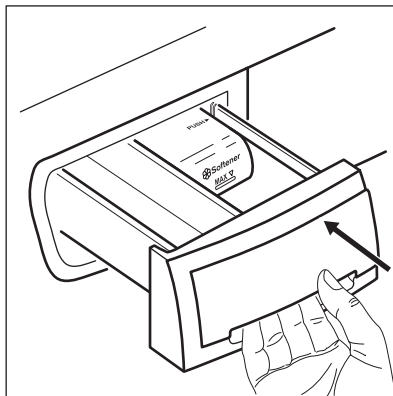

### 11.9 Limpar a mangueira de entrada e o filtro da válvula

É recomendável limpar duas vezes por ano ambos os filtros da mangueira de entrada de água para remover quaisquer depósitos que se tenham acumulado com o tempo. Proceda conforme descrito nos diagramas seguintes para limpar os filtros:

1. Retire a mangueira de entrada da torneira e limpe o filtro.

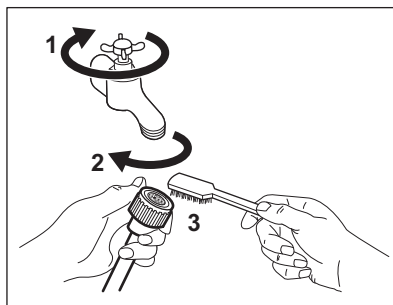

2. Retire a mangueira de entrada do aparelho desapertando a porca.

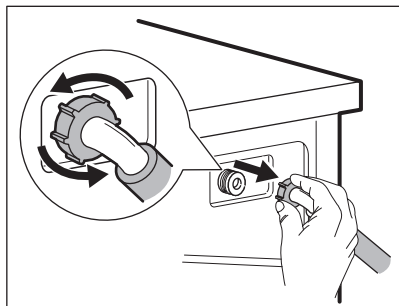

3. Limpe o filtro da válvula na parte de trás do aparelho com uma escova de dentes.

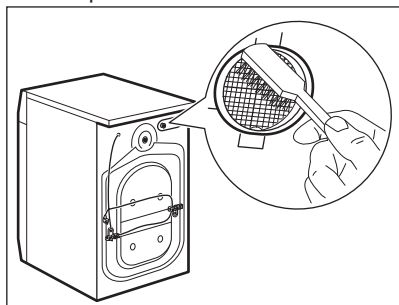

4. Quando ligar a mangueira ao aparelho, vire-a para a esquerda ou para a direita (não a deixe na posição vertical) dependendo da posição da torneira da água.

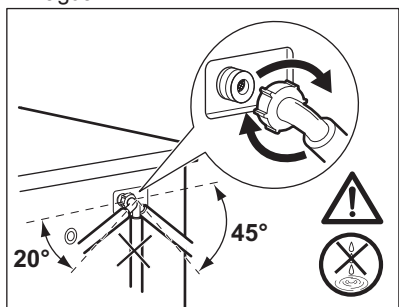

## 11.10 Precauções com o gelo

Se o aparelho estiver instalado numa área onde a temperatura possa ser inferior a 0 °C, remova a água restante da mangueira de entrada e da bomba de escoamento.

1. Desligue a ficha da tomada elétrica.
2. Feche a torneira da água.
3. Coloque as duas extremidades da mangueira de entrada num recipiente e deixe a água fluir para fora da mangueira.

### ⚠ AVISO!

Antes de utilizar novamente o aparelho, certifique-se de que a temperatura é superior a 0 °C.  
O fabricante não é responsável por danos causados por baixas temperaturas.

## 12. VALORES DE CONSUMO

### 12.1 Comentário



O código QR na etiqueta de energia fornecida com o aparelho disponibiliza-lhe uma ligação da web para a informação relacionada com o desempenho do aparelho na base de dados da EU EPREL. Mantenha a etiqueta de energia para consulta juntamente com o manual do utilizador e todos os outros documentos disponibilizados com este aparelho.

É também possível encontrar a mesma informação na EPREL utilizando o link <https://eprel.ec.europa.eu> e o nome do modelo e o número do produto que encontra na placa de características do aparelho.

Os valores e a duração do programa podem diferir dependendo de diferentes condições (por exemplo, a temperatura ambiente, temperatura e pressão da água, tamanho da carga e tipo de roupa, voltagem da alimentação) e também se alterar a definição padrão de um programa.

#### De acordo com a regulamentação da Comissão UE 2019/2023

Eco 40-60 programa	kg	kWh	Litros	hh:mm	% 1)	°C	rpm <sup>2)</sup>
Carga total	8	0.790	52.0	3:25	53.00	39.0	1351
Meia carga	4	0.420	42.0	2:40	53.00	30.0	1351
Um quarto de carga	2	0.165	33.0	2:35	54.00	22.0	1351

1) Humidade restante no fim da fase de centrifugação. Quanto mais alta for a velocidade de centrifugação, mais alto é o ruído e mais baixa a humidade restante.

2) Velocidade máxima de centrifugação.

#### Programas comuns



Estes valores são apenas indicativos.

Programa	kg	kWh	Litros	hh:mm	% 1)	°C	rpm <sup>2)</sup>
Algod. <sup>3)</sup> 90 °C	8	2.450	80.0	4:05	52.00	85.0	1400
Algod. 60 °C	8	1.750	75.0	3:50	52.00	55.0	1400
Algod. 20° <sup>4)</sup> 20 °C	8	0.300	75.0	2:50	52.00	20.0	1400

Programa	kg	kWh	Litros	hh:mm	% 1)	°C	rpm <sup>2)</sup>
Sintéticos 40 °C	3	0.600	55.0	2:15	35.00	40.0	1200
Delicados <sup>5)</sup> 30 °C	2	0.400	50.0	1:15	35.00	30.0	1200
Lana/Lãs/Seda 30 °C	1,5	0.300	60.0	1:05	30.00	30.0	1200

1) Humidade restante no fim da fase de centrifugação. Quanto mais alta for a velocidade de centrifugação, mais alto é o ruído e mais baixa a humidade restante.

2) Indicador de referência da velocidade de centrifugação.

3) Adequado para a lavagem de têxteis muito sujos.

4) Adequado para lavar tecidos de algodão, sintéticos e mistos ligeiramente sujos.

5) Também executa um ciclo rápido de lavagem para roupa ligeiramente suja.

### Consumo energético em modos diferentes

Off (desligado) (W)	Stand-by (W)	Início programado (W)
0.50	0.50	4.00

O tempo para o modo de Off/Stand-by é de 15 minutos no máximo.

## 13. GUIA RÁPIDO

### 13.1 Utilização diária

Ligue a ficha à tomada elétrica.

Abra a torneira da água.

Carregue a roupa.

Verta detergente e outro tratamento no compartimento adequado do dispensador de detergente.

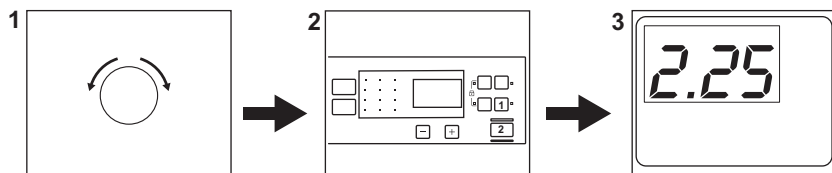

1. Rode o seletor de programas para ligar o aparelho e selecione o programa pretendido.

2. Defina as opções pretendidas (1) através dos botões táteis correspondentes. Para iniciar o programa, toque no botão **Início/Pausa** (2).

3. O aparelho inicia o programa.

No final do programa, retire a roupa.

Rode o seletor de programas para a posição para desligar o aparelho.

### 13.2 Manutenção e limpeza

Um programa de limpeza periódica ajuda a prolongar a vida do seu aparelho.

Após cada ciclo, mantenha a porta e o dispensador de detergente entreabertos para obter circulação de ar e secar a humidade no interior do aparelho: ao fazê-lo evitará mofo e odores.

Se o aparelho não for utilizado durante um período prolongado, feche a torneira da água e desligue o aparelho.

Descalcificação	Duas vezes por ano
Lavagem de manutenção	Uma vez por mês
Limpar o vedante da porta	A cada dois meses
Limpar o tambor	A cada dois meses
Limpar o dispensador de detergente	A cada dois meses
Limpar a mangueira de entrada e o filtro da válvula	Duas vezes por ano

Mantenha as peças de plástico limpas, especialmente perto da área da gaveta do detergente, e remova o excesso de derrame.

Os parágrafos que se seguem explicam como deve limpar cada parte.

### Vedante de porta com alçapão duplo

Este aparelho está concebido com um **sistema de escoamento de auto-limpeza**, que permite às fibras leves de algodão libertadas das roupas serem escoadas com a água. Examine regularmente o vedante e, se necessário, limpe conforme descrito no diagrama seguinte. Moedas, botões, outros pequenos artigos podem ser recuperados no final do ciclo.

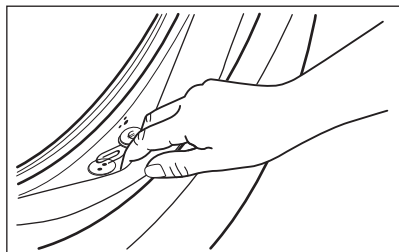

Se necessário, limpe o vedante com um creme de limpeza à base de amónia sem o riscar.



Siga sempre as instruções das embalagens dos produtos. Verifique e remova objetos que possam estar presos na dobra (se os houver). Certifique-se de que não deixa roupa entre o vedante e a porta. Utilize um pano húmido para limpar qualquer sujidade ou resíduos de água que tenham ficado no vedante da porta após a conclusão do ciclo do programa.





### Remover objetos estranhos



Certifique-se de que os bolsos estão vazios e todos os elementos soltos estão amarrados antes de executar o seu ciclo.

Retire quaisquer objetos estranhos (tais como: cliques metálicos, botões, moedas, etc.) que possa encontrar no vedante da porta, o filtro da mangueira de admissão e o tambor. Se necessário, contacte um Centro de Assistência Técnica Autorizado.

## 13.3 Programas

Programas	Carga	Descrição do produto
<b>Eco 40-60</b> <sup>1)</sup>	8 kg	Algodão branco e de cor. Roupa com sujidade normal.
<b>Algod.</b>	8 kg	Algodão branco e de cor.
<b>Sintéticos</b>	3 kg	Artigos de tecido sintético ou misto.
<b>Delicados</b>	2 kg	Tecidos delicados de acrílico, viscose e poliéster.
<b>Express Care</b>	3 kg	<b>Algodões e sintéticos.</b> Programa para a lavagem diária de roupa num período curto. Para roupa com sujidade normal e ligeira.
 <b>Rápido 30 min.</b>	3 kg	<b>Artigos de tecido sintético e misto.</b> Peças com pouca sujidade.
 <b>Rápido 14 min.</b>	1,5 kg	<b>Artigos de tecido sintético e misto.</b> Sujidade muito ligeira e peças para refrescar.
<b>Centrif.</b>	8 kg	<b>Todos os tecidos, exceto lãs e tecidos delicados.</b> Para centrifugar a roupa e escoar a água do tambor.
<b>Drenar</b>	8 kg	Todos os tecidos, excepto lãs e tecidos muito delicados. Programa para centrifugação e drenagem da água.
<b>Aclar./Enxag.</b>	8 kg	Todos os tecidos, excepto lãs e tecidos muito delicados. Programa para enxaguamento e centrifugação.
 <b>Anti-Alergia</b>	8 kg	Peças de algodão branco. Este programa ajuda a remover germes e bactérias.
<b>Edred.</b>	3 kg	Programa especial para uma <b>peça sintética, como um cobertor preenchido por penas e penugem, edredão, colcha,</b> etc. Use detergente líquido delicado, como detergente próprio para lã
<b>Sport</b>	3 kg	Roupas de desporto.
 <b>Lana/Lãs/Seda</b>	1,5 kg	Lã lavável na máquina, lã de lavar à mão e peças delicadas.

<sup>1)</sup> De acordo com o regulamentação da UE 2019/2023, este programa a 40 °C pode limpar de forma normal e em conjunto roupa suja de algodão declarada lavável a 40 °C ou a 60 °C no mesmo ciclo.







Para a temperatura alcançada na roupa, a duração do programa e outros dados, consulte o capítulo "Valores de consumo".

Os programas mais eficientes em termos de consumo de energia são geralmente aqueles que são executados a temperaturas mais baixas e com uma duração mais longa.

Carregar o aparelho com a **capacidade máxima indicada para cada programa,**

**ajuda a reduzir o consumo de energia e de água.**

## Detergentes adequados para programas de lavagem

Programa	Detergente universal em pó <sup>1)</sup>	Detergente universal líquido	Detergente líquido para tecidos de cor	Lãs delicadas	Detergente especial
Eco 40-60	▲	▲	▲	--	--
Algod.	▲	▲	▲	--	--
Sintéticos	▲	▲	▲	--	--
Delicados	--	--	--	▲	▲
Express Care 	▲	▲	▲	--	--
Rápido 30 min. 	--	▲	▲	--	--
Rápido 14 min. 	--	▲	▲	--	--
Anti-Alergia 	▲	▲	--	--	▲
Edred.	--	--	--	▲	▲
Sport	--	▲	▲	--	▲
Lana/Lãs/Seda 	--	--	--	▲	▲

1) A uma temperatura superior a 60 °C, recomenda-se a utilização de detergente em pó.

-- = Não recomendado ▲ = Recomendado

### 13.4 Tipo e quantidade de detergente.

- Utilize apenas detergentes e outros tratamentos especialmente concebidos para máquinas de lavar: Em primeiro lugar, siga estas regras genéricas:
  - detergentes em pó (também pastilhas e detergentes de dose única) para todos os tipos de tecidos, à exceção dos delicados. Prefira detergentes em pó que contenham lixívia para roupa branca e higienização de roupas,
  - detergentes líquidos (também detergentes de dose única), de preferência para programas de lavagem a baixa temperatura (máximo 60 °C) para todos os tipos de tecidos ou especiais apenas para lãs.

- Não misture tipos diferentes de detergentes.
- Utilize menos detergente se:
  - estiver a lavar uma carga pequena,
  - a roupa estiver pouco suja,
  - existem grandes quantidades de espuma durante a lavagem.

#### Detergente insuficiente pode provocar:

- resultados de lavagem não satisfatórios,
- a carga a lavar fica cinzenta,
- roupa gordurosa,
- bolor no aparelho.

#### Detergente em excesso pode provocar:

- formação de espuma de sabão,
- efeito reduzido da lavagem,
- enxaguamento inadequado,
- um maior impacto no ambiente.

## 14. CÓDIGOS DE ALARME E FALHAS POSSÍVEIS

O aparelho não inicia ou para durante o funcionamento. Começar por tentar encontrar uma solução para o problema (consultar as tabelas).

### **AVISO!**

Desativar o aparelho antes de efetuar qualquer verificação.

Problema	Solução possível
<b>E 10</b> O aparelho não enche corretamente com água.	<ul style="list-style-type: none"><li>• Assegurar que a torneira da água está aberta.</li><li>• Certifique-se de que a pressão do abastecimento de água não está demasiado baixa. Para obter estas informações, contacte os serviços locais de abastecimento de água.</li><li>• Verificar se a torneira da água não está obstruída.</li><li>• Assegurar que a mangueira de admissão não está torcida, nem tem danos ou vincos.</li><li>• Verificar se a ligação da mangueira de admissão de água está correta.</li><li>• Este problema também pode ser causado por uma obstrução no circuito de escoamento. Contacte um Centro de Assistência Técnica Autorizado.</li><li>• Verificar se o filtro da mangueira de entrada e o filtro da válvula não estão entupidos.</li></ul>
<b>E 20</b> O aparelho não esco a água.	<ul style="list-style-type: none"><li>• Verificar se o sifão do lava-loiça não está entupido.</li><li>• Verificar se a mangueira de escoamento não está torcida nem dobrada.</li><li>• Este problema pode ser causado por uma obstrução no circuito de escoamento. Contacte um Centro de Assistência Técnica Autorizado.</li><li>• Verificar se a ligação da mangueira de admissão de água está correta.</li><li>• Definir o programa de escoamento se definir um programa sem fase de escoamento.</li><li>• Definir o programa de escoamento se definir uma opção que termine com água no tambor.</li></ul>
<b>E 40</b> A porta do aparelho está aberta ou mal fechada.	<ul style="list-style-type: none"><li>• Verificar se a porta está bem fechada.</li></ul>
<b>E 9 1</b> Avaria interna. Não há comunicação entre os elementos eletrónicos do aparelho.	<ul style="list-style-type: none"><li>• O programa não terminou corretamente ou o aparelho parou demasiado cedo. Desligar e voltar a ligar o aparelho.</li><li>• Se o código de alarme aparecer outra vez, contactar um Centro de Assistência Técnica Autorizado.</li></ul>
<b>E 80</b> A corrente elétrica está instável.	<ul style="list-style-type: none"><li>• Aguardar até a corrente elétrica estabilizar.</li></ul>
<b>EFO</b> O dispositivo anti-inundação está ligado.	<ul style="list-style-type: none"><li>• Desligar o aparelho e fechar a torneira da água. Contactar um Centro de Assistência Técnica autorizado.</li></ul>

Se o problema persistir, contacte um Centro de Assistência Técnica Autorizado. Os dados necessários para o centro de assistência técnica encontram-se na placa de classificação da máquina

## 15. PREOCUPAÇÕES AMBIENTAIS

Recicle os materiais que apresentem o símbolo . Coloque a embalagem nos contentores indicados para reciclagem. Ajude a proteger o ambiente e a saúde pública através da reciclagem dos aparelhos elétricos e eletrónicos. Não elimine aparelhos

marcados com o símbolo  com o lixo doméstico. Coloque o produto num ponto de recolha para reciclagem local ou contacte as suas autoridades municipais.

**electrolux.com**

135972442-A-122026



**CE**