



---

CA Rentaplats  
ES Lavavajillas

---

Manual d'usuari  
Manual de instrucciones

2  
31

## CONTINGUT

1. INFORMACIÓ DE SEGURETAT.....	3
2. INSTRUCCIONS DE SEGURETAT.....	4
3. INSTAL·LACIÓ.....	6
4. DESCRIPCIÓ DEL PRODUCTE.....	8
5. Tauler de control.....	9
6. SELECCIÓ DE programes.....	10
7. PARÀMETRES BÀSICS .....	12
8. ABANS DEL PRIMER ÚS.....	16
9. ÚS DIARI.....	18
10. CONSELLS.....	20
11. CURA I NETEJA.....	22
12. RESOLUCIÓ DE PROBLEMES.....	25
13. INFORMACIÓ TÈCNICA.....	30
14. QÜESTIONS MEDIAMBIENTALS.....	30

## ESTÀVEM PENSANT EN TU

Gràcies per comprar un aparell Electrolux. Has triat un producte amb dècades d'experiència professional i innovació al darrere. Enginyós i amb estil, l'hem dissenyat pensant en tu. Així que, sempre que el facis servir, podràs estar segur que aconseguiràs resultats excel·lents cada vegada.

Benvingut/da a Electrolux.

**Al nostre web trobareu:**



Consells d'ús, catàlegs, instruccions per a la resolució de problemes, informació sobre servei i reparacions:

**[www.electrolux.com/support](http://www.electrolux.com/support)**



Registra el producte per obtenir un millor servei:

**[www.registerelectrolux.com](http://www.registerelectrolux.com)**



Compra accessoris, consumibles i peces de recanvi originals per al teu aparell:

**[www.electrolux.com/shop](http://www.electrolux.com/shop)**

## ATENCIÓ I SERVEI AL CLIENT

Utilitzeu sempre recanvis originals.

Quan us poseu en contacte amb el nostre Centre de Servei Autoritzat, assegureu-vos que teniu les dades següents disponibles: Model, PNC i número de sèrie.

La informació es troba a la placa de característiques.

 Informació d'alerta / precaució-seguretat

 Informació general i consells

 Informació mediambiental

Subjecte a canvis sense preavís.

## 1. ⚠ INFORMACIÓ DE SEGURETAT

Abans d'instal·lar i utilitzar l'aparell, llegiu detingudament les instruccions subministrades. El fabricant no es fa responsable de cap dany o lesió que sigui el resultat d'un ús o una instal·lació incorrectes. Mantingueu sempre les instruccions en un lloc segur y accessible per a futures consultes.

### 1.1 Seguretat dels infants i de les persones vulnerables

- Els nens majors de 8 anys i les persones amb capacitats físiques, sensorials o mentals reduïdes o manca d'experiència i coneixements poden fer servir aquest aparell només si estan supervisats o han rebut instruccions sobre l'ús segur de l'aparell i si comprenen els perills als quals s'exposen.
- Els infants d'entre 3 i 8 anys i les persones amb discapacitats majors i complexes s'han de mantenir allunyats de l'aparell, tret que se'ls supervisi contínuament.
- Els infants de menys de 3 anys s'han de mantenir allunyats de l'aparell, tret que se'ls supervisi contínuament.
- Els infants han d'estar vigilats per a assegurar-se que no juguen amb l'aparell.
- Manteniu tots els detergents allunyats dels nens.
- Manteniu els nens i els animals allunyats de l'aparell quan la porta estigui oberta.
- Els infants no han de dur a terme operacions de neteja i manteniment de l'aparell sense supervisió.

### 1.2 Seguretat general

- Aquest aparell només està destinat a un ús domèstic per a rentar plats i estris de cuina.
- Aquest aparell està dissenyat per a ús domèstic individual en interiors.

- Aquest aparell es pot utilitzar a oficines, habitacions d'hotels, habitacions d'hostals, cases rurals i altres allotjaments similars quan aquest ús no superi els nivells (mitjans) d'ús domèstic.
- No modifiqueu les especificacions d'aquest aparell.
- La pressió operativa de l'aigua (mínima i màxima) ha de ser d'un mínim de 0.5 (0.05) / 10 (1.0) bar (MPa)
- No superi la capacitat màxim de 14 coberts.
- Si el cable d'alimentació és fa malbé, cal que sigui el fabricant, un servei autoritzat o personal qualificat qui el substitueixi a fi d'evitar perills.
- **AVÍS:** Els ganivets i altres estris amb parts esmolades s'han de posar a la cistella amb les puntes mirant cap avall o en posició horitzontal.
- No deixeu l'aparell amb la porta oberta desatesa per evitar que s'hagi d'entrar accidentalment en ella.
- Abans de fer cap tasca de manteniment, desactiveu l'aparell i desendolieu el cable d'alimentació del subministrament elèctric.
- No feu servir polvoritzadors de pressió ni vapor d'aigua per netejar l'aparell.
- Si l'aparell té obertures de ventilació a la base, no han de ser coberts per exemple per una catifa.
- Cal connectar l'aparell a l'escomesa d'aigua fent servir els nous conjunts de connexió per a tubs. No reutilitzeu jocs de mànegues antics.

## 2. INSTRUCCIONS DE SEGURETAT

### 2.1 Instal·lació



#### **AVÍS!**

La instal·lació d'aquest aparell l'ha de dur a terme només un tècnic qualificat.

- Retireu tot l'embalatge de l'aparell.
- No instal·leu ni utilitzeu aparells que estiguin avariats.
- Seguiu les instruccions d'instal·lació subministrades amb l'aparell.
- Vigileu quan moveu l'aparell, ja que pesa molt. Feu servir sempre guants de seguretat i calçat tapat.
- No instal·leu ni feu servir l'aparell en llocs on la temperatura sigui inferior a 0 °C.
- Instal·leu l'aparell en un lloc segur i adequat, d'acord amb els requisits d'instal·lació.
- Per motius de seguretat, no feu servir l'aparell abans d'instal·lar-lo a la seva estructura integrada.

## 2.2 Connexió elèctrica



### AVÍS!

Risc d'incendi i descàrrega elèctrica.

- Avís: aquest aparell està dissenyat perquè es connecti a una presa de terra de l'edifici.
- Assegureu-vos que els paràmetres de la placa de característiques siguin compatibles amb les característiques elèctriques del subministrament elèctric.
- Feu servir sempre un sòcol antixoc correctament instal·lat.
- No faci servir adaptadors de múltiples endolls ni allargadors.
- Asseguri's de no danyar el cable d'alimentació ni l'endoll. La substitució del cable d'alimentació l'ha de dur a terme el nostre centre de servei autoritzat.
- Només connecteu l'endoll a la presa de corrent al final del procés d'instal·lació. Asseguri's que es pugui accedir a l'endoll després de la instal·lació.
- No estireu el cable d'alimentació per desconectar l'aparell. Estireu sempre l'endoll.
- Aquest aparell inclou un endoll de corrent de 13 A. Si heu de canviar el fusible de l'endoll, feu servir un fusible ASTA (BS 1362) de 13 A (només Gran Bretanya i Irlanda).

## 2.3 Connexió d'aigua

- No feu malbé les mànegues d'aigua.
- Abans de connectar noves canonades o canonades que no s'hagin utilitzat durant molt de temps, quan s'hagin realitzat tasques de reparació o s'hagin instal·lat nous dispositius (comptadors d'aigua, etc.), deixeu circular l'aigua fins que surti neta.
- Assegureu-vos que no hi hagi fuites d'aigua visibles durant i després d'utilitzar l'aparell per primera vegada.
- Si no hi ha alimentació elèctrica, el sistema de protecció contra aigua no està actiu. En aquest cas hi ha risc d'inundació.

- El tub d'entrada d'aigua té una vàlvula de seguretat i una coberta amb un cable interior de subministrament elèctric.

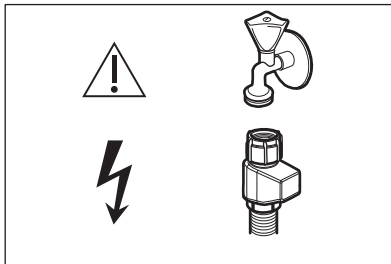

### AVÍS!

Tensió elèctrica perillosa

- Si la mànega d'entrada d'aigua està en mal estat, desconnecteu de seguida l'endoll del corrent elèctric. Posi's en contacte amb un servei autoritzat perquè substitueixin el tub d'entrada d'aigua.

## 2.4 Utilització

- No col·loqueu productes inflamables ni articles humits amb productes inflamables dins, a prop o damunt de l'aparell.
- Els detergents per a rentavaixelles són perillosos. Seguiu les instruccions de seguretat que trobareu a l'embolcall del detergent.
- No begui ni jugui amb l'aigua de dins del rentavaixelles.
- No retireu els plats de l'aparell fins que no finalitzi el programa. Alguns detergents poden romandre en els plats.
- No desi estris ni faci pressió a la porta de l'aparell si està oberta.
- L'aparell pot desprendre vapor calent si obre la porta mentre està funcionant un programa.

## 2.5 Manteniment i reparació

- Per reparar l'aparell, poseu-vos en contacte amb un centre tècnic autoritzat. Utilitzeu sempre recanvis originals.
- Tingueu present que si arregleu l'aparell vosaltres mateixos o el feu arreglar per alguna persona que no sigui professional pot tenir

conseqüències per a la vostra seguretat i podria anul·lar la garantia.

- Les següents peces de recanvi estaran disponibles durant 7 anys després de la discontinuació del model: motor, bomba de circulació i desguàs, elements d'escalfament i escalfadors, incloses les bombes de calor, tubs i equips relacionats, com mànegues, vàlvules, filtres i aquastops, peces estructurals i peces interiors relacionades amb les portes, plaques de circuit imprès, pantalles electròniques, interruptors de pressió, termòstats i sensors, programari i microprogramari, inclosos programaris de restabliment. Tingueu en compte que algunes d'aquestes peces només estan disponibles per a reparadors professionals i que no totes les peces afecten a tots els models.
- Les següents peces de recanvi estaran disponibles durant 10 anys després de la discontinuació del model: frontisses i juntes de portes, altres juntes, braços aspersors, filtres

de desguàs, prestatges interiors i elements de plàstic com cistelles i tapes.

- Quant a les bombetes incloses amb aquest producte i les que es venen per separat: Estan dissenyades, o bé per aguantar condicions físiques extremes (temperatura, vibracions, humitat) en electrodomèstics, o bé per indicar l'estat de funcionament de l'aparell. No estan dissenyades per a qualsevol altre ús i no són indicades per a la il·luminació d'habitacions domèstiques.

## 2.6 Rebuig



### AVÍS!

Risc de lesió o asfíxia.

- Desconnecteu l'aparell de la xarxa elèctrica.
- Desconnecteu el cable d'alimentació i aparteu-lo.
- Retireu la balda de la porta per evitar que els nens o els animals es puguin quedar tancats dins de l'aparell.

## 3. INSTAL·LACIÓ



### AVÍS!

Consulteu els capítols de seguretat.

### 3.1 Instal·lació



YouTube

[www.youtube.com/electrolux](http://www.youtube.com/electrolux)  
[www.youtube.com/aeg](http://www.youtube.com/aeg)

How to install your AEG/Electrolux  
60 cm Sliding Door Dishwasher

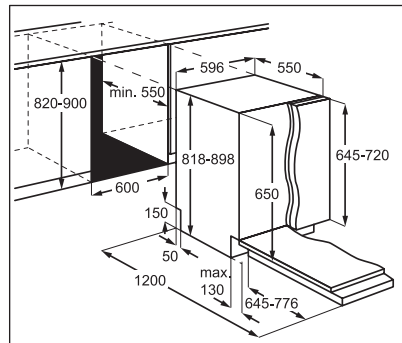

### 3.2 Taps de seguretat

Si els panells del moble no estan instal·lats, obriu amb cura la porta de l'aparell per evitar riscos de lesió.

Després de la instal·lació, assegureu-vos que les cobertes de plàstic estan fixades a la seva posició. Si les cobertes de plàstic dels costats de la porta s'han fet malbé o s'han tret, podria afectar la

funcionalitat de l'aparell i causar lesions.  
Si la coberta de plàstic està malmesa,  
poseu-vos en contacte amb el centre de  
servei autoritzat per substituir-la.

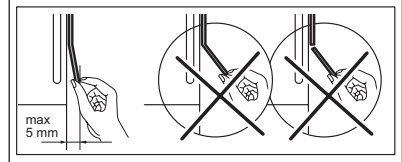
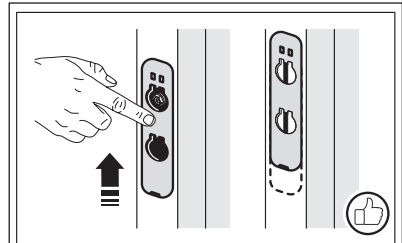
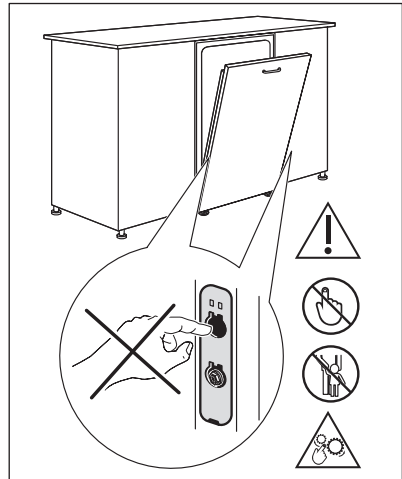

## 4. DESCRIPCIÓ DEL PRODUCTE

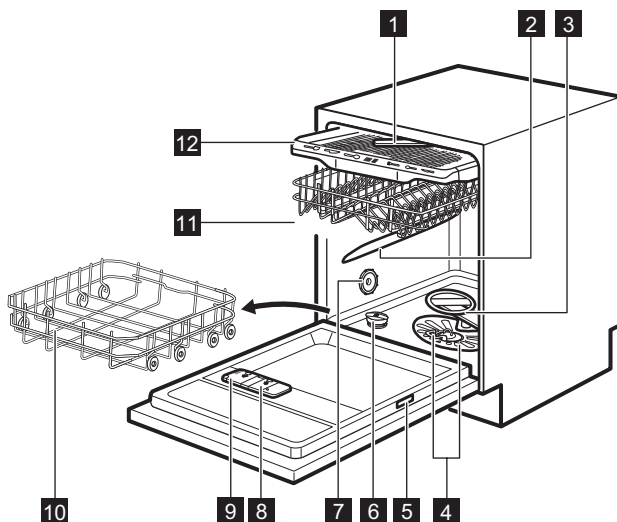

- 1** Braç aspersor del sostre
- 2** Braç aspersor superior
- 3** Braç aspersor inferior
- 4** Filtres
- 5** Placa de característiques
- 6** Contenedor de sal
- 7** Aire respirador
- 8** Dispensador d'abrillantador
- 9** Dispensador de detergent

- 10** Cistella inferior
- 11** Cistella superior
- 12** Calaix de cobreteria

**i** El gràfic mostra una vista general. Per a més informació, consulti altres capítols o documents subministrats amb l'aparell.

### 4.1 Beam-on-Floor

Beam-on-Floor és una llum que es projecta al terra de la cuina, per sota de la porta de l'aparell.

- Quan el programa comença, s'encén una llum que roman encesa durant tota la durada del programa.
- Si el programa s'acaba, s'encén una llum verda.
- Si el programa mostra algun problema, la llum vermella parpelleja.

**i** Beam-on-Floor està apagat quan l'aparell està desactivat.

**i** Quan AirDry s'activa durant la fase d'assecat, és possible que la projecció del terra no sigui totalment visible. Per veure si el cicle ha finalitzat, comprovi el tauler de control.

## 5. TAULER DE CONTROL

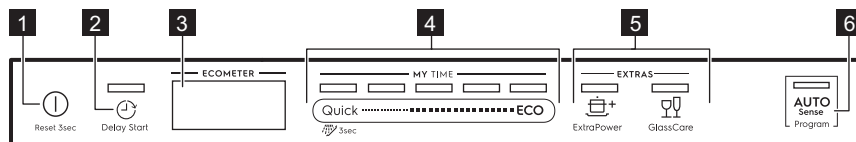

- 1** Botó On/Off / Botó Reset (restabliment)
- 2** Botó Inici diferit
- 3** Pantalla
- 4** Barra de selecció de programa MY TIME
- 5** Botons d'opció (EXTRAS)
- 6** Botó de programa AUTO Sense

### 5.1 Pantalla

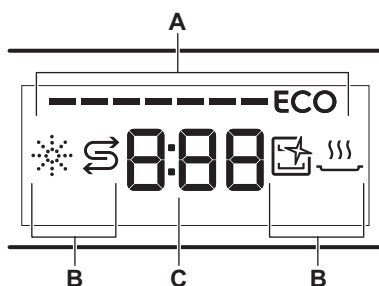

- A. ECOMETER
- B. Indicators
- C. Indicador de temps

### 5.2 ECOMETER



ECOMETER indica en quin grau la selecció del programa té efecte en el consum d'aigua i energia. Com més barres hi hagin enceses, més baix és el consum.

**ECO** indica la selecció del programa més respectuós amb el medi ambient per a una rentada mitjanament bruta.

### 5.3 Indicators

Indicador	Descripció
	Indicador d'abrillantador. S'encén quan cal omplir el dispensador d'abrillantador. Vegeu « <b>Abans del primer ús</b> ».
	Indicador de sal. S'encén quan cal omplir el contenidor de sal. Vegeu « <b>Abans del primer ús</b> ».
	Indicador Machine Care. Està encès si al rentaplats li cal una neteja amb el programa Machine Care. Consulteu « <b>Cura i neteja</b> ».
	Indicador de fase d'assecat. S'encén quan selecciona un programa amb la fase d'assecat. Està intermitent si la fase d'assecat està en funcionament. Vegeu « <b>Selecció del programa</b> ».

## 6. SELECCIÓ DE PROGRAMES

### 6.1 MY TIME

La barra selectora MY TIME permet triar el cicle de rentada adient a la durada del programa.

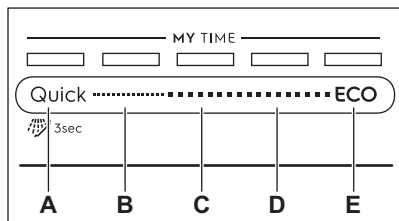

- A. • **Quick** és el programa més curt (**30min**) per a rentar vaixel·la poc bruta o amb brutícia recent.
- **Preesbandida (15min)** és un programa per esbandir restes de menjar dels plats. Evita que es formin males olors a l'aparell. No faci servir detergent amb aquest programa.
- B. **1h** és un programa per a rentar vaixel·la amb brutícia recent o una mica seca.
- C. **1h 30min** és un programa per rentar i eixugar plats mitjanament bruts.
- D. **2h 40min** és un programa per rentar i eixugar plats molt bruts.
- E. **ECO** és el programa més llarg i ofereix el consum més eficient d'aigua i energia per a vaixel·la i cobrateria mitjanament bruta. Aquest

és el programa estàndard utilitzat pels organismes de proves i assaigs. <sup>1)</sup>

### 6.2 AUTO Sense

El programa AUTO Sense ajusta automàticament el cicle del rentaplats segons el tipus de càrrega.

L'aparell detecta el grau de brutícia i la quantitat de plats a les cistelles. Ajusta la temperatura i la quantitat d'aigua, a més de la durada de la rentada.

### 6.3 EXTRAS

Podeu ajustar la selecció del programa segons les vostres necessitats activant EXTRAS.

#### ExtraPower

ExtraPower millora els resultats de rentada del programa seleccionat. Aquesta opció fa pujar la temperatura de rentada i la durada.

#### GlassCare

GlassCare evita que es facin malbé les peces delicades de cristall. L'opció evita canvis ràpids a la temperatura de rentada del programa seleccionat i l'abaixa a 45 °C.

### 6.4 Vista general dels programes

Programa	Càrrega del rentavaixel·les	Grau de brutícia	Fases dels programes	EXTRAS
Quick	Vaixel·la i cobrateria	Fresc	<ul style="list-style-type: none"> <li>• Rentat a 50 °C</li> <li>• Esbandit mig</li> <li>• Esbandit final a 45 °C</li> <li>• AirDry <sup>1)</sup></li> </ul>	<ul style="list-style-type: none"> <li>• ExtraPower</li> <li>• GlassCare</li> </ul>

<sup>1)</sup> Aquest programa s'utilitza per avaluar la conformitat amb el Reglament Ecodesign de la Comissió (UE) 2019/2022.

Programa	Càrrega del rentavaixelles	Grau de brutícia	Fases dels programes	EXTRAS
 Preesbandida	Tot	Tot	<ul style="list-style-type: none"> <li>• Prerentat</li> </ul>	No aplicable
1h	Vaixella i cobrateria	Fresc, lleugerament assecat	<ul style="list-style-type: none"> <li>• Rentat a 60 °C</li> <li>• Esbandit mig</li> <li>• Esbandit final a 50 °C</li> <li>• AirDry <sup>1)</sup></li> </ul>	<ul style="list-style-type: none"> <li>• ExtraPower</li> <li>• GlassCare</li> </ul>
1h 30min	Vaixella, cobrateria, cassoles i paelles	Normal, lleugerament assecat	<ul style="list-style-type: none"> <li>• Rentat a 60 °C</li> <li>• Esbandit mig</li> <li>• Esbandit final a 55 °C</li> <li>• Assecat</li> <li>• AirDry <sup>1)</sup></li> </ul>	<ul style="list-style-type: none"> <li>• ExtraPower</li> <li>• GlassCare</li> </ul>
2h 40min	Vaixella, cobrateria, cassoles i paelles	Normal a intens	<ul style="list-style-type: none"> <li>• Prerentat</li> <li>• Rentat a 60 °C</li> <li>• Esbandit mig</li> <li>• Esbandit final a 60 °C</li> <li>• Assecat</li> <li>• AirDry <sup>1)</sup></li> </ul>	<ul style="list-style-type: none"> <li>• ExtraPower</li> <li>• GlassCare</li> </ul>
ECO	Vaixella, cobrateria, cassoles i paelles	Normal, lleugerament assecat	<ul style="list-style-type: none"> <li>• Prerentat</li> <li>• Rentat a 50 °C</li> <li>• Esbandit mig</li> <li>• Esbandit final a 55 °C</li> <li>• Assecat</li> <li>• AirDry <sup>1)</sup></li> </ul>	<ul style="list-style-type: none"> <li>• ExtraPower</li> <li>• GlassCare</li> </ul>
AUTO Sense	Vaixella, cobrateria, cassoles i paelles	Tot	<ul style="list-style-type: none"> <li>• Prerentat</li> <li>• Rentat a 50 - 60 °C</li> <li>• Esbandit mig</li> <li>• Esbandit final a 60 °C</li> <li>• Assecat</li> <li>• AirDry <sup>1)</sup></li> </ul>	No aplicable
Machine Care	Per netejar l'interior de l'aparell. Consulteu l'apartat "Cura i neteja".		<ul style="list-style-type: none"> <li>• Rentat a 70 °C</li> <li>• Esbandit mig</li> <li>• Esbandit final</li> <li>• AirDry <sup>1)</sup></li> </ul>	No aplicable

<sup>1)</sup> Obertura automàtica de la porta durant la fase d'assecat. Consulteu «Paràmetres bàsics».

## Valors de consum

Programa 1)2)	Aigua (l)	Energia (kWh)	Durada (min)
Quick	11.3	0.610	30
Preesbandida	4.8	0.020	15
1h	12.8	0.910	60
1h 30min	12.1	1.080	90
2h 40min	12.0	1.240	160
ECO	10.5	0.848	240
AUTO Sense	12.1	1.230	170
Machine Care	10.1	0.610	60

1) La pressió i la temperatura de l'aigua, les variacions de la tensió elèctrica, les opcions, la quantitat de plats i el grau de brutícia poden fer variar els valors.

2) Els valors per a programes diferents a ECO son només indicatius.

### Informació pels organismes de proves i assaigs

Per rebre informació de la informació necessària per a la realització de proves de rendiment (p. ex., de conformitat amb: EN60436 ), envïi un correu electrònic a:

[info.test@dishwasher-production.com](mailto:info.test@dishwasher-production.com)

Inclouï a la sol·licitud el codi de número de producte (PNC) de la placa de característiques.

Per a qualsevol altra qüestió relativa al seu rentavaixelles, consulti el manual de servei subministrat amb l'aparell.

## 7. PARÀMETRES BÀSICS

Podeu configurar l'aparell canviant els paràmetres bàsics segons les vostres necessitats.

També podeu veure el nombre de cicles acabats i restaurar els valors per defecte de fàbrica.

Número	Configuració	Valors	Descripció <sup>1)</sup>
1	Duresa de l'aigua	1L – 10L (per defecte: 5L)	Ajusta el nivell de descalcificació segons la duresa de l'aigua de la zona.
2	Notificació del dipòsit d'abril·lantador buit	On (per defecte) Off	Activa o desactiva l'indicador de l'abril·lantador.
3	Control del senyal acústic	On Off (per defecte)	Activa o desactiva el senyal acústic al final d'un programa.
4	Obertura automàtica de la porta	On (per defecte) Off	Activa o desactiva l'AirDry.

Número	Configuració	Valors	Descripció <sup>1)</sup>
5	Tons de les teclès	On (per defecte) Off	Activa o desactiva el so dels botons quan es premen.
6	Últim programa seleccionat	On Off (per defecte)	Habilita o deshabilita la selecció automàtica de l'últim programa utilitzat i les opcions.

<sup>1)</sup> Per a més informació, consulteu la informació indicada en aquest capítol.

Podeu canviar els paràmetres bàsics amb el mode de configuració.

Quan l'aparell està en mode de configuració, les barres de l'ECOMETER representen els paràmetres disponibles. Cada paràmetre té una barra intermitent específica a l'ECOMETER.

L'ordre dels paràmetres bàsics que indica la taula és també l'ordre dels paràmetres de l'ECOMETER:

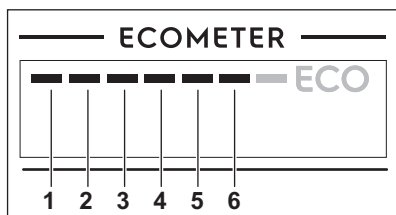

## 7.1 Mode de configuració

### Com navegar pel mode d'ajustament

Podeu navegar pel mode d'ajustament fent servir la barra selectora MY TIME.

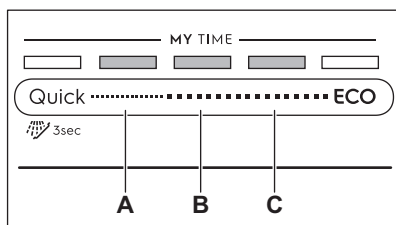

- A. botó **Anterior**
- B. botó **D'acord**
- C. botó **Següent**

Feu servir **Anterior** i **Següent** per alternar entre els paràmetres bàsics i canviar el seu valor.

Feu servir **D'acord** per introduir l'ajustament seleccionat i confirmar el canvi de valor.

### Com obrir el mode d'ajustament

Podeu accedir al mode d'ajustament abans de començar qualsevol programa. No podeu entrar al mode d'ajustament mentre un programa està funcionant.

Per accedir al mode d'ajustament, mantingueu

prems Quick i **ECO** alhora uns 3 segons.

Els indicadors lluminosos corresponents a **Anterior**, **D'acord** i **Següent** estan encesos.

### Com canviar un paràmetre

Assegureu-vos que l'aparell estigui en mode d'ajustament.

1. Feu servir **Anterior** o **Següent** per seleccionar la barra específica de ECOMETER i ajustar-la al nivell que voleu.
  - La barra específica de ECOMETER ajustada al valor està intermitent.
  - La pantalla mostra el valor d'ajustament actual.
2. Premeu **D'acord** per introduir l'ajustament.
  - La barra específica de ECOMETER ajustada al valor està encesa contínuament. Les altres barres estan apagades.

- El valor de l'ajustament actual parpelleja.
3. Premeu **Anterior** o **Següent** per canviar el valor.
  4. Premeu **D'acord** per confirmar l'ajustament.
    - El nou ajustament s'ha desat.
    - L'aparell torna a la llista de paràmetres bàsics.
  5. Mantingueu premuts **Quick** i **ECO** ahora uns 3 segons per sortir del mode d'ajustament.

L'aparell torna al mode de selecció de programa.

Els ajusts desats segueixen sent vàlids fins que els torni a canviar.

## 7.2 Restabliment de fàbrica

El restabliment de fàbrica restaura els paràmetres originals de fàbrica. Abans de fer el restabliment, assegureu-vos que l'aparell estigui en mode de configuració.

Premi **Anterior** i **Següent** durant 5 segons.

La pantalla indica **\_\_** uns 5 segons. L'aparell torna a la selecció de programa.



El restabliment de fàbrica no posa a zero el comptador de cicles.

## 7.3 Comptador de cicles

Pot veure el nombre de cicles de rentat i assecat al comptador de cicles.

1. Mantingueu premut el botó on/off fins que el rentaplats s'engegui.
2. Premí **Anterior** i **Següent** durant 5 segons.

La pantalla indica **uC** i després el nombre de cicles.

Premi qualsevol botó per sortir del comptador de cicles.



Quan arribi a 65535, el comptador torna a zero.

## 7.4 El descalcificador

El descalcificador elimina els minerals de l'aigua degut a l'efecte negatiu que podrien provocar als resultats del rentat i també al propi aparell.

Com més alt sigui el nivell d'aquest minerals, més dura és l'aigua. La duresa de l'aigua es mesura en escales equivalents.

El descalcificador s'ha d'ajustar d'acord a la duresa de l'aigua de la zona. La companyia d'aigües de la zona pot informar-lo de la duresa de l'aigua. Ajusti el nivell correcte de descalcificador per garantir uns bons resultats de rentat.

### Duresa de l'aigua

Graus alemanys (dH)	Graus francesos (fH)	mmol/l	mg/l (ppm)	Graus Clarke	Nivell de descalcificador
47 - 50	84 - 90	8.4 - 9.0	835 - 904	58 - 63	10
43 - 46	76 - 83	7.6 - 8.3	755 - 834	53 - 57	9
37 - 42	65 - 75	6.5 - 7.5	645 - 754	46 - 52	8
29 - 36	51 - 64	5.1 - 6.4	505 - 644	36 - 45	7
23 - 28	40 - 50	4.0 - 5.0	395 - 504	28 - 35	6
19 - 22	33 - 39	3.3 - 3.9	325 - 394	23 - 27	5 1)
15 - 18	26 - 32	2.6 - 3.2	255 - 324	18 - 22	4
11 - 14	19 - 25	1.9 - 2.5	185 - 254	13 - 17	3
4 - 10	7 - 18	0.7 - 1.8	70 - 184	5 - 12	2

Graus alemanys (dH)	Graus francesos (fH)	mmol/l	mg/l (ppm)	Graus Clarke	Nivell de descalcificador
<4	<7	<0.7	<70	< 5	1 2)

1) Ajusts de fàbrica

2) No utilitzi sal en aquest nivell.

### Al marge del tipus de detergent utilitzat, ajusti el nivell del descalcificador perquè l'indicador de quantitat de sal estigui actiu.



Les multipastilles que contenen sal no són suficientment efectives per disminuir la duresa de l'aigua.

### Procés de regeneració

Per a un funcionament correcte de la descalcificació, cal regenerar periòdicament la resina del dispositiu descalcificador. Aquest procés és automàtic i forma part del funcionament normal del rentavaixelles.

Quan hagi utilitzat la quantitat indicada d'aigua (vegi el valors a la taula) des del procés de regeneració anterior, s'iniciarà un nou procés entre l'esbandit final i la fi del programa.

Nivell de descalcificador	Quantitat d'aigua (l)
1	250
2	100
3	62
4	47
5	25
6	17
7	10
8	5
9	3
10	3

En cas d'ajustar un nivell alt de descalcificació, també pot passar al mig d'un programa abans de l'esbandit (dues

vegades durant un programa). L'inici de la regeneració no afecta la durada del cicle, tret de que es produeixi al mig d'un programa o al final d'un programa amb una fase d'assecat curta. Si passa això, la regeneració allarga la durada total d'un programa en 5 minuts addicionals.

Després, l'esbandit del descalcificador que dura 5 minuts pot començar al mateix cicle o al principi del programa següent. Aquesta activitat augmenta el consum total d'aigua d'un programa en 4 litres addicionals i el consum total d'energia en 2 Wh addicionals. L'esbandit del descalcificador s'acaba amb un desguàs total.

Cada esbandit de descalcificador fet (possible més d'una vegada per cicle) pot allargar la durada del programa amb uns altres 5 minuts quan passa en qualsevol moment al principi o al mig d'un programa.



Tots els valors de consum indicats en aquesta secció es determinen d'acord amb l'estàndard aplicable actualment en condicions de laboratori i amb una duresa de l'aigua de 2,5 mmol/l (nivell de descalcificació: 3) d'acord amb el reglament: 2019/2022 .

La pressió i la temperatura de l'aigua i també les variacions en el subministrament elèctric poden alterar aquests valors.

## 7.5 Notificació buida de l'ajuda esbandida

L'abrillantador ajuda a assecat els plats sense deixar-hi ratlles ni taques.

S'allibera automàticament durant l'esbandit final.

Quan el dipòsit d'abrillantador és buit, l'indicador corresponent s'encén. Si els resultats d'assecat són satisfactoris fent servir només multipastilles, pot desactivar la notificació de manca d'abrillantador. No obstant això, per a la millor actuació d'assecat, sempre utilitzar l'ajuda esbandida.

Si es fan servir detergent estàndard o multi-comprimits sense esbandir l'ajuda, activeu la notificació per mantenir l'indicador de recanvi d'ajuda d'esbandida.

## 7.6 Control del senyal acústic

Podeu activar un senyal acústic que sona quan finalitza el programa.



Els senyals acústics també sonen si l'aparell té algun problema de funcionament. No és possible desactivar aquests senyals.

## 7.7 AirDry

AirDry millora els resultats d'eixugada. La porta de l'aparell s'obre automàticament durant la fase d'assecat i es queda mig oberta.

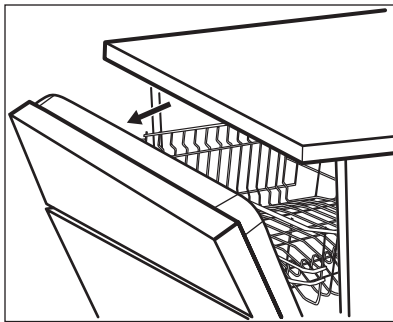

AirDry s'activa automàticament amb qualsevol altre programa diferent de Preesbandida.

# 8. ABANS DEL PRIMER ÚS

1. **Asseguri's que el nivell actual de descalcificador es correspon amb**

La durada de la fase d'assecat i el temps d'obertura de la porta poden variar segons el programa i les opcions seleccionades.

Quan AirDry obre la porta, la pantalla indica el temps restant del programa en funcionament.



### PRECAUCIÓ!

No intenti tancar la porta de l'aparell dins de 2 minuts després de l'obertura automàtica. Això pot causar danys a l'aparell.



### PRECAUCIÓ!

Si els infants tenen accés a l'aparell, es recomanable desactivar AirDry. L'obertura automàtica de la porta pot representar un perill.



Quan AirDry obre la porta, Beam-on-Floor podria no ser totalment visible. Per veure si el programa ja s'ha acabat, mireu el tauler de control.

## 7.8 Tonalitat de les tecles

Els botons del tauler de control central emeten un so de clic quan es premen. Aquest so es pot desactivar.

## 7.9 Últim programa seleccionat

Podeu establir la selecció automàtica de les últimes opcions i l'últim programa utilitzats.

Es desa l'últim programa utilitzat que va finalitzar abans de desactivar l'aparell. Aleshores se selecciona automàticament després d'activar l'aparell.

Quan es desactiva l'últim programa utilitzat, el programa predeterminat és ECO.

**la duresa de l'aigua. Si no és així, ajusti el nivell de descalcificador.**  
2. Ompli el contenidor de sal.

3. Ompli el dispensador d'abrillantador.
4. Obriu l'aixeta de l'aigua.
5. Inicieu el programa Quick per treure qualsevol residu del procés de fabricació. No feu servir detergent i no poseu plats a les cistelles.

Després de començar un programa, pot trigar fins a 5 minuts a que l'aparell recarregui la resina al descalcificador. La fase de rentat només comença un cop s'ha acabat aquest procediment. El procediment es repeteix periòdicament.

### 8.1 El contenidor de sal



#### PRECAUCIÓ!

Faci servir només sal per a rentavaixelles. La sal fina augmenta el risc de corrosió.

La sal s'utilitza per recarregar la resina en el suavitzant de l'aigua i per assegurar bons resultats de rentat en l'ús diari.

### Com omplir el contenidor de sal

1. Girar la tapa del contenidor de sal en sentit antihorari i retirar-la.
2. Posi 1 litre d'aigua al contenidor de sal (només la primera vegada).
3. Ompli el contenidor amb fins 1 kg de sal (fins que estigui ple).

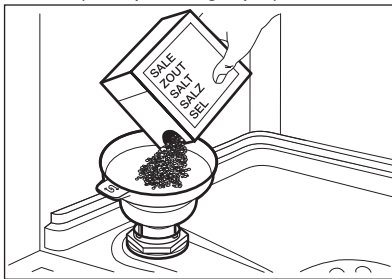

4. Sacsegi l'embut amb la nansa fins que s'introdueixin tots els grans de sal.
5. Traieu la sal al voltant de l'obertura del recipient de sal.

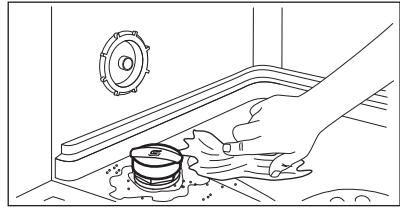

6. Girar el tap de l'envàs de sal a l'esquerra per tancar el recipient de sal.



#### PRECAUCIÓ!

L'aigua i la sal poden vessar en omplir el contenidor. Després d'omplir el recipient de sal, inicieu immediatament un programa per evitar la corrosió.

### 8.2 Com omplir el Dispensador d'ajuda esbandida

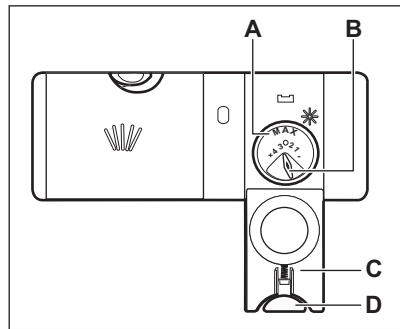

#### PRECAUCIÓ!

El compartiment (A) és només per a l'abrillantador. No l'ompli amb detergent.



#### PRECAUCIÓ!

Faci servir només abrillantadors dissenyats específicament per a rentavaixelles.

1. Premí el botó d'obertura (D) per obrir la tapa (C).
2. Poseu l'abrillantador dins el dispensador (A) fins que el líquid arribi a la marca "max".

- Retiri l'abrillantador que hagi vessat amb un drap absorbent per evitar un excés d'escuma.
- Tanqueu la tapa. Asseguri's que el botó d'obertura quedi fixat a la seva posició.

**i** Pot girar el dosificador (B) entre la posició 1 (poca quantitat) i les posicions 4 o 6 (molta quantitat).

## 9. ÚS DIARI

- Obriu l'aixeta de l'aigua.
- Mantingueu premut **i** fins que l'aparell s'activi.
- Empleneu el contenidor de sal si està buit.
- Empleneu el dispensador de l'abrillantador si està buit.
- Carregui les cistelles.
- Afegeixi el detergent.
- Trieu i inicieu un programa.
- Tanqueu l'aixeta quan el programa s'hagi acabat.

### 9.1 Ús de detergent

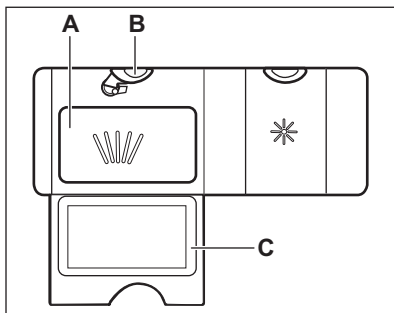

- Premi el botó d'obertura (B) per obrir la tapa (C).
- Poseu el detergent, en pols o en pastilles, al compartiment (A).
- Si el programa té una fase de prerentat, posi una petita quantitat de detergent a la part interior de la porta de l'aparell.
- Tanqueu la tapa. Asseguri's que el botó d'obertura quedi fixat a la seva posició.

**i** Per a més informació sobre la dosificació de detergent, consulti les instruccions del fabricant l'envàs del producte. Normal, la quantitat adient de detergent en gel és de 20-25 ml per rentar una càrrega amb brutícia normal.

**i** No ompli el compartiment (A) amb més de 30 ml de detergent en gel.

### 9.2 Com triar un programa amb la barra selectora MY TIME

- Feu lliscar un dit a la barra selectora MY TIME per triar el programa que voleu.
  - S'encendrà el llum corresponent al programa seleccionat.
  - ECOMETER indica el consum d'energia i aigua.
  - La pantalla mostra la durada del programa.
- Activeu els EXTRAS corresponents, si cal.
- Tanqueu la porta de l'aparell per iniciar el programa.

### 9.3 Com triar i iniciar el programa Preesbandida

- Per seleccionar Preesbandida, mantingueu premut Quick durant 3 segons.
  - El llum corresponent al botó està encès.
  - ECOMETER està apagat.
  - La pantalla mostra la durada del programa.
- Tanqueu la porta de l'aparell per iniciar el programa.

## 9.4 Com activar EXTRAS

1. Seleccioneu un programa amb la barra selectora MY TIME.
2. Premeu el botó corresponent a l'opció que voleu activar.
  - El llum corresponent al botó està encès.
  - La pantalla mostra la durada del programa actualitzada.
  - ECOMETER indica el consum d'energia i aigua actualitzat.

**i** De manera predeterminada, cal activar les opcions cada vegada abans d'iniciar un programa. Si la selecció del programa més recent d'un programa està activada, les opcions desades s'activen automàticament junt amb el programa.

**i** No és possible activar ni desactivar les opcions mentre s'està executant un programa.

**i** No totes les opcions són compatibles entre si.

**i** Activar les opcions afecta sovint al consum d'aigua i energia, a més de la durada del programa.

## 9.5 Com iniciar el programa AUTO Sense

1. Premeu **AUTO Sense**.
  - El llum corresponent al botó està encès.
  - La pantalla mostra la durada de programa més llarga possible.
2. Tanqueu la porta de l'aparell per iniciar el programa.

L'aparell detecta el tipus de càrrega i ajusta un cicle de rentada adient. Durant el cicle, els sensors actuen diverses vegades i la durada inicial del programa es podria reduir.

## 9.6 Com retardar l'inici d'un programa

1. Trieu un programa.
2. Premi  repetidament fins que la pantalla mostri el retard desitjat (d'1 a 24 hores).

El llum corresponent al botó està encès.

3. Tanqueu la porta de l'aparell per començar el compte enrere.

Durant el compte enrere no és possible canviar ni el temps de retard ni la selecció del programa.

Quan el compte enrere s'acaba, el programa comença a funcionar.

## 9.7 Com cancel·lar l'inici diferit amb el compte enrere en funcionament

Mantingueu premut  uns 3 segons. L'aparell torna al mode de selecció de programa.

**i** Si es cancel·la un inici diferit, cal tornar a triar el programa.

## 9.8 Com cancel·lar un programa en funcionament

Mantingueu premut  uns 3 segons. L'aparell torna al mode de selecció de programa.

**i** Asseguri's que hi ha detergent al dispensador abans de començar un nou programa

## 9.9 Obertura de la porta amb l'aparell en funcionament

Si obre la porta estant un programa en funcionament, farà parar l'aparell. Això podria afectar al consum energètic i a la durada del programa. Després de tancar la porta, l'aparell continuarà el programa des del punt on es va quedar.



Si la porta s'obre durant més de 30 segons durant la fase d'assecat, farà acabar el programa en funcionament. Això no passa si la porta s'obre per l'acció de la funció AirDry.

## 9.10 La funció Auto Off

Aquesta funció estalvia energia apagant l'aparell si no està funcionant.

La funció s'activa automàticament:

- Quan finalitza el programa.
- Després de 5 minuts si un programa no s'ha iniciat.

## 9.11 Finalització de programa

Un cop acabat el programa, la pantalla mostrarà **0:00**.

La funció Auto Off apaga automàticament l'aparell.

Tots els botons estan inactius tret del botó ON/OFF.

# 10. CONSELLS

## 10.1 General

Segueixi els consells que apareixen tot seguit per garantir uns resultats de rentat i d'assecat òptims per a l'ús diari i per protegir el medi ambient.

- Rentar els plats al rentavaixelles seguint les instruccions del manual d'usuari vol dir sovint consumir menys aigua i energia que rentar-los a mà.
- Carregui el rentavaixelles a màxima capacitat per estalviar aigua i energia. Per obtenir els millors resultats de rentat, disposi els estris a les cistelles com s'explica al manual d'usuari i no les carregui excessivament.
- No esbaldeixi prèviament els plats a mà. Fa augmentar el consum d'aigua i energia. Triï un programa amb fase de pre-entat, si cal.
- Retiri els residus d'aliments grossos dels plats i buidi els vasos i copes abans de posar-los dins l'aparell.
- Mulli lleugerament els estris que tinguin rastres de menjar adherits o enganxats per la cocció abans de posar-los a l'aparell.
- Asseguri's que els estris disposats a les cistelles no es toquin ni es tapin entre ells. L'aigua hi arribarà i podrà rentar els plats només si ho fa així.
- Pots fer servir detergent, abrillantador i sal per a rentavaixelles como elements per separat o utilitzar multipastilles (tipus «tot-en-una»). Segueixi les instruccions de l'envàs.
- Triï un programa d'acord al tipus de càrrega i al grau de brutícia. El

programa ECO ofereix l'ús més eficient en consum d'aigua i energia.

- Per evitar l'aparició de calç dins de l'aparell:
  - Ompli el contenidor de sal sempre que calgui.
  - Faci servir la dosi de detergent i abrillantador recomanats.
  - Asseguri's que el nivell actual de descalcificador es correspon amb la duresa de l'aigua.
  - Segueixi les instruccions del capítol «Cura i neteja».

## 10.2 Ús de sal, abrillantador i detergent

- Faci servir només sal, abrillantador i detergent dissenyat per a rentavaixelles. Altres productes poden causar avaries a l'aparell.
- A les zones amb aigua dura o molt dura, recomanem fer servir detergent per a rentavaixelles bàsic (en pols, gel o pastilles sense additius), abrillantador o sal separats per a un rentat i assecat òptims.
- El detergent en pastilles no es dissol del tot en programes curts. Per evitar que quedin residus de detergent al estris de cuina, recomanem fer servir pastilles als programes llargs.
- Sempre cal fer servir la quantitat de detergent correcta. Una dosi insuficient de detergent pot produir un rentat deficient i l'aparició de pel·lícules o de punts de calç en aigües dures sobre els estris. Fer servir detergent en excés amb aigües

toves o descalcificades pot causar l'aparició de residus de detergent sobre els plats. Ajusti la quantitat de detergent d'acord amb la duresa de l'aigua. Segueixi les instruccions de l'envàs de detergent.

- Sempre cal fer servir la quantitat d'abrillantador correcta. Una dosi insuficient d'abrillantador perjudica els resultats d'assecat. Un excés d'abrillantador pot causar l'aparició de capes blavoses sobre els estris.
- Asseguri's que el nivell de descalcificador sigui el correcte. Si el nivell és massa alt, l'excés de sal a l'aigua pot causar l'aparició d'òxid a la coberteria.

### 10.3 Què cal fer si vol deixar de fer servir multipastilles

Abans de començar a utilitzar per separat detergent, sal i abrillantador, seguiu els passos següents:

1. Ajusti el nivell de descalcificador al màxim.
2. Asseguri's que els contenidors de sal i d'abrillantador estiguin al màxim.
3. Inicieu el programa Quick. No afegiu detergent i no poseu plats a les cistelles.
4. Un cop acabat el programa, ajusteu el grau de descalcificació segons la duresa de l'aigua de la vostra zona.
5. Ajusti la quantitat d'abrillantador a utilitzar.

### 10.4 Abans de començar un programa

Abans de començar el programa seleccionat, asseguri's que:

- Els filtres estan nets i ben instal·lats.
- El tap del contenidor de sal està ben tancat.
- Els braços aspersors no tenen obstacles per rodar.
- Hi ha prou sal i abrillantador (tret que faci servir multipastilles).
- La disposició a las cistelles dels estris a rentar sigui correcta.

- El programa sigui adient per al tipus de càrrega i el grau de brutícia.
- La quantitat de detergent sigui la correcta.

### 10.5 Càrrega de les cistelles

- Ocupi sempre tot l'espai disponible a les cistelles.
- Faci servir l'aparell només per rentar estris aptes per a rentavaixelles.
- No renteu estris fets dels següents materials al rentaplats: fusta, os, estany, coure, alumini, porcellana amb decoració delicada i acer al carboni sense protecció. Podrien esquarterar-se, deformar-se, descolorir-se, picar-se o rovellar-se.
- No renti a l'aparell estris que poden absorbir aigua (esponges o draps de cuina).
- Posi estris buits (vasos, copes i paelles) amb la part oberta mirant cap avall.
- Assegureu-vos que els gots no es toquin entre ells.
- Poseu els estris lleugers o de plàstic a la cistella superior. Asseguri's que els estris no es moguin.
- Posi la coberteria i els estris petits al calaix dels coberts.
- Asseguri's que els braços aspersors es puguin moure sense obstacles abans de començar un programa.

### 10.6 Descàrrega de les cistelles

1. Deixi que els estris es refredin abans de treure'ls de l'aparell. Els estris calents es poden danyar més fàcilment.
2. Retiri primer els estris de la cistella inferior després de la superior.



Un cop acabat el programa, pot quedar aigua a les superfícies interiors de l'aparell.

# 11. CURA I NETEJA



## AVÍS!

Abans de fer cap tasca de manteniment, tret del programa Machine Care, apagueu l'aparell i desendolieu el cable d'alimentació del subministrament elèctric.



Uns filtres bruts i uns braços aspersionats afecten negativament els resultats de la rentada. Comproveu regularment aquests elements i netegeu-los, si cal.

## 11.1 Machine Care

Machine Care és un programa pensat especialment per netejar l'interior de l'aparell amb uns resultats òptims. Elimina la calç i l'acumulació de greixos.

Quan l'aparell detecta que cal netejar-lo, s'encén l'indicador . Feu anar el programa Machine Care per netejar l'interior de l'aparell.

### Com iniciar el programa Machine Care



Abans d'iniciar el programa Machine Care, netegeu els filtres i els braços aspersionats.

1. Feu servir un descalcificador o un producte de neteja especial per a rentaplats. Segueixi les instruccions de l'envàs. No poseu plats a les cistelles.
2. Mantingueu premuts i Sense **alhora uns 3 segons.**

Els indicadors i parpellegen. La pantalla mostra la durada del programa.

3. Tanqueu la porta de l'aparell per iniciar el programa.

Si el programa s'acaba, l'indicador s'apaga.

## 11.2 Neteja interna

- Netegi l'interior de l'aparell amb un drap suau i humit.
- No faci servir productes abrasius, esponges de neteja abrasives, eines esmolades, producte químics forts, fregalls ni dissolvents.
- Netegi la porta, i també la junta de goma, un cop per setmana.
- Per conservar el rendiment de l'aparell, feu servir un producte de neteja especial per a rentaplats almenys un cop cada dos mesos. Segueixi amb detall les instruccions que trobarà dins l'embalatge del producte.
- Per aconseguir uns resultats de rentada òptims, feu anar el programa Machine Care.

## 11.3 Eliminació d'objectes estranys

Comprovi els filtres i el desguàs del rentavaixelles després de cada ús. Els objectes estranys (com ara trossos de vidre, plàstic, ossos o escuradents, etc.) redueixen el rendiment del rentat i poden causar avaries a la bomba de desguàs.



### PRECAUCIÓ!

Si no pot retirar els objectes estranys, posi's en contacte amb un servei autoritzat.

1. Desmunti els filtres segons s'explica en aquest capítol.
2. Retiri manualment qualsevol objecte estrany.
3. Torni a muntar els filtres segons s'explica en aquest capítol.

## 11.4 Neteja de l'exterior

- Netegeu l'aparell amb un drap humit suau.
- Empreu només detergents neutres.
- No utilitzeu productes abrasius, fregalls de neteja abrasius ni dissolvents.

## 11.5 Neteja dels filtres

El sistema de filtre està fabricat en 3 parts.

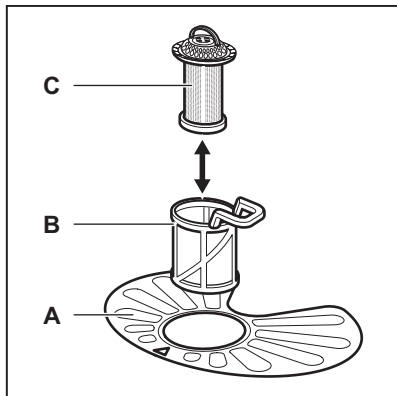

1. Giri el filtre (B) en sentit antihorari i tregui'l.

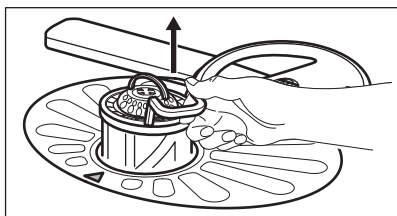
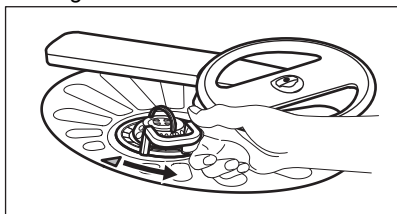

2. Tregui el filtre (C) del filtre (B).
3. Tregui el filtre pla (A).

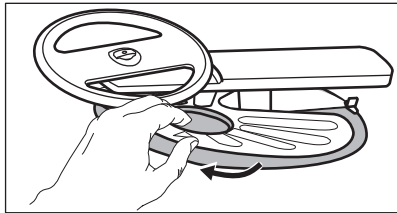

4. Rentar els filtres.

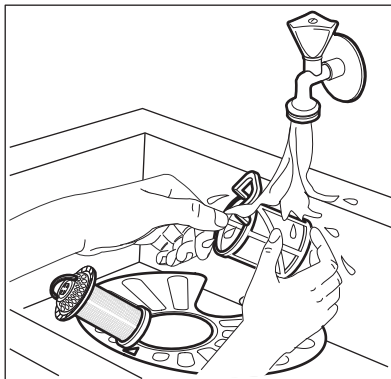

5. Asseguri's que no quedin residus, menjar ni brutícia dins o per la zona de la vora del desguàs.
6. Torna a col·locar el filtre pla (A). Assegureu-vos que està correctament posicionat sota les 2 guies.

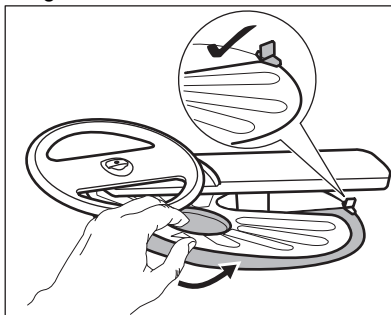

7. Torni a muntar els filtres (B) i (C).
8. Torni a posar el filtre (B) al filtre pla (A). Gireu-lo en sentit horari fins que es bloquegi.

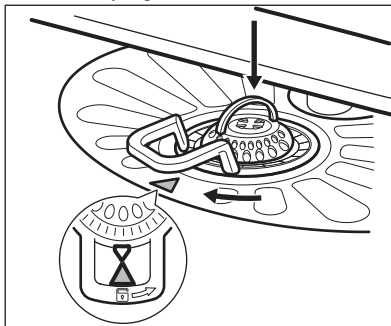

**PRECAUCIÓ!**

Una posició incorrecta dels filtres pot causar mals resultats de rentat i danys a l'aparell.

## 11.6 Neteja del braç aspersor inferior

Recomanem netejar el braç aspersor inferior periòdicament per evitar que s'embussin els forats.

Si s'embussen els forats, els resultats de rentatge podrien ser insatisfactoris.

1. Per treure el braç aspersor inferior, tibi'l cap amunt.

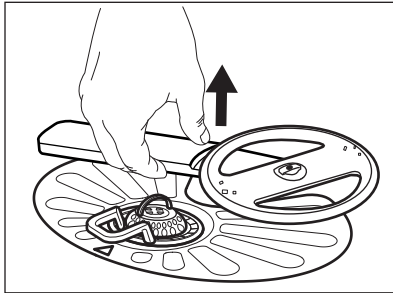

2. Netegeu el braç aspersor sota l'aigua corrent. Faci servir una eina fina i punxeguda (p. ex., un escuradents), per retirar les partícules de brutícia dels forats.

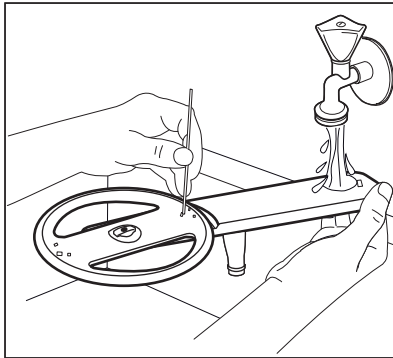

3. Per torna a muntar el braç aspersor, apreti'l cap avall.

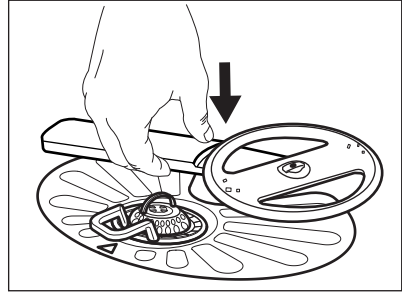

## 11.7 Neteja del braç aspersor superior

No retiri el braç aspersor superior. Si les obertures del braç aspersor estan embussades, tregui les partícules de brutícia que hi quedin amb algun objecte punxegut, como ara un escuradents.

## 11.8 Neteja del braç aspersor superior

Recomanem netejar el braç aspersor superior periòdicament per evitar que s'embussin els forats. Si s'embussen els forats, els resultats de rentatge podrien ser insatisfactoris.

El braç aspersor superior està ubicat al sostre interior de l'aparell. El braç aspersor (C) està instal·lat al tub de sortida (A) amb l'element de muntatge (B).

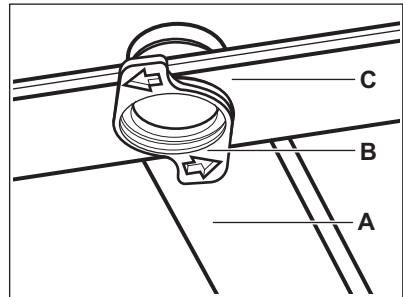

1. Obri els punts de fixació del costats de les guies lliscants del calaix per a coberts i tregui'l tibant cap enfora.

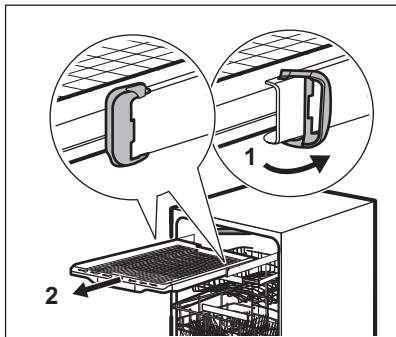

2. Mogui la cistella superior al nivell més baix per poder arribar més fàcilment al braç aspersor.
3. Per desmuntar el braç aspersor (C) del tub de sortida (A), giri l'element de muntatge (B) en sentit antihorari i tibi el braç aspersor cap avall.
4. Netegeu el braç aspersor sota l'aigua corrent. Faci servir una eina fina i punxeguda (p. ex., un escuradents), per retirar les partícules de brutícia dels forats. Faci córrer aigua pels forats per retirar les partícules de brutícia de l'interior.

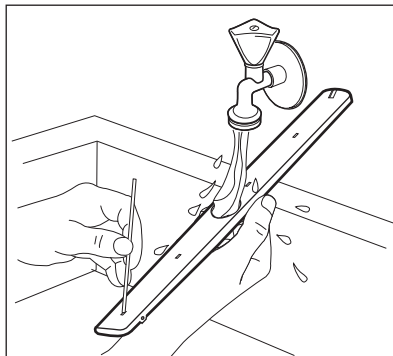

5. Per torna a instal·lar el braç aspersor (C), insereixi l'element de muntatge (B) al braç aspersor i fixi'l al tub de sortida (A) girant-lo en sentit horari. Asseguri's que l'element de muntatge quedi fixat al seu lloc.
6. Torni a instal·lar el calaix dels coberts a les guies lliscants i bloquegi els punts de fixació.

## 12. RESOLUCIÓ DE PROBLEMES



### AVÍS!

Una reparació mal feta a l'aparell pot posar en risc la seguretat de l'usuari. Qualsevol reparació ha de ser realitzada per personal qualificat.

**sense necessitat de posar-se en contacte amb un servei autoritzat.**

Consulti la taula següent per veure informació sobre possibles problemes.

La pantalla indica un codi d'alarma per a determinats problemes.

**La majoria dels problemes que es poden produir es poden resoldre**

Problema i codi d'alarma	Possible causa i solució
No es pot engegar l'aparell.	<ul style="list-style-type: none"> <li>• Asseguri's que l'endoll de l'aparell estigui connectat a la presa de corrent.</li> <li>• Asseguri's que no hi hagi cap fusible fos al quadre de fusibles.</li> </ul>
El programa no arrenca.	<ul style="list-style-type: none"> <li>• Asseguri's que la tapa de l'aparell estigui tancada.</li> <li>• Si ha programat l'inici amb retard, cancel·li'l o esperi que finalitzi el compte enrere.</li> <li>• L'aparell recarrega la resina dins el descalcificador. La durada del procediment és d'uns 5 minuts.</li> </ul>

<b>Problema i codi d'alarma</b>	<b>Possible causa i solució</b>
No entra aigua a l'aparell. La pantalla indica <b>i10</b> o <b>i11</b> .	<ul style="list-style-type: none"> <li>• Asseguri's que l'aixeta d'entrada d'aigua és oberta.</li> <li>• Asseguri's que la pressió de subministrament d'aigua no sigui massa baix. Posi's en contacte amb la companyia d'aigua per a aquesta informació.</li> <li>• Asseguri's que l'aixeta d'entrada de l'aigua no estigui embussada.</li> <li>• Asseguri's que el filtre de la mànega d'entrada d'aigua no estigui embussat.</li> <li>• Asseguri's que la mànega d'entrada d'aigua no estigui doblegada ni pinçada.</li> </ul>
L'aparell no dreña l'aigua. La pantalla mostra <b>i20</b>	<ul style="list-style-type: none"> <li>• Asseguri's que la vàlvula de desguàs no estigui embussada.</li> <li>• Asseguri's que el sistema de filtres interior no estigui embussat.</li> <li>• Asseguri's que la mànega de desguàs no estigui doblegada ni pinçada.</li> </ul>
El dispositiu antiinundacions està activat. La pantalla mostra <b>i30</b>	<ul style="list-style-type: none"> <li>• Tanqueu l'aixeta de l'aigua.</li> <li>• Asseguri's que l'aparell està instal·lat correctament.</li> <li>• Asseguri's que les cistelles s'hagin col·locat segons el que indica el manual.</li> </ul>
Avaria del sensor de detecció del nivell d'aigua. La pantalla indica <b>i41</b> - <b>i44</b> .	<ul style="list-style-type: none"> <li>• Asseguri's que els filtres estan nets.</li> <li>• Apagui iengegui l'aparell.</li> </ul>
Avaria de la bomba de rentat o de la bomba de desguàs. La pantalla indica <b>i51</b> - <b>i59</b> o <b>i5A</b> - <b>i5F</b> .	<ul style="list-style-type: none"> <li>• Apagui iengegui l'aparell.</li> </ul>
La temperatura de l'aigua a l'interior de l'aparell és massa alta o el sensor de temperatura té alguna avaria. La pantalla indica <b>i61</b> o <b>i69</b> .	<ul style="list-style-type: none"> <li>• Asseguri's que la temperatura d'entrada d'aigua no superi els 60 °C.</li> <li>• Apagui iengegui l'aparell.</li> </ul>
Avaria tècnica de l'aparell La pantalla indica <b>iC0</b> o <b>iC3</b> .	<ul style="list-style-type: none"> <li>• Apagui iengegui l'aparell.</li> </ul>
El nivell d'aigua dins de l'aparell és massa alta. La pantalla mostra <b>iF1</b>	<ul style="list-style-type: none"> <li>• Apagui iengegui l'aparell.</li> <li>• Asseguri's que els filtres estan nets.</li> <li>• Asseguri's que la mànega de sortida estigui instal·lada a l'alçada adequada sobre el terra. Consulti les instruccions d'instal·lació.</li> </ul>
L'aparell s'atura i comença més vegades durant l'operació.	<ul style="list-style-type: none"> <li>• És normal. Proporciona resultats òptims de neteja i estalvi energètic.</li> </ul>

Problema i codi d'alarma	Possible causa i solució
El programa dura massa temps.	<ul style="list-style-type: none"> <li>• Si s'estableix l'opció d'inici diferit, cancel·leu l'ajustament del retard o espereu al final del compte enrere.</li> <li>• Activar opcions implica allargar la durada del programa.</li> </ul>
La durada indicada del programa és diferent que la durada que es veu a la taula de valors de consum.	<ul style="list-style-type: none"> <li>• Vegeu la taula de valors de consum al capítol «<b>Selecció de programes</b>».</li> </ul>
Els temps restant que es veu a la pantalla augmenta i salta gairebé al final de la durada del programa.	<ul style="list-style-type: none"> <li>• No es tracta de cap defecte. L'aparell funciona correctament.</li> </ul>
Petita fuga de la porta de l'aparell.	<ul style="list-style-type: none"> <li>• L'aparell no està anivellat. Afluïxar o estrènyer els peus ajustables (si escau).</li> <li>• La porta de l'aparell no es centra en la banyera. Ajusteu el peu posterior (si escau).</li> </ul>
La porta de l'aparell és difícil de tancar.	<ul style="list-style-type: none"> <li>• L'aparell no està anivellat. Afluïxar o estrènyer els peus ajustables (si escau).</li> <li>• Parts de la vaixel·la són sobresurt de les cistelles.</li> </ul>
La porta de l'aparell s'obre durant el cicle de rentat.	<ul style="list-style-type: none"> <li>• La funció AirDry està activa. Pot desactivar la funció. Consulteu «<b>Paràmetres bàsics</b>».</li> </ul>
Sorolls de cops o vibracions de l'interior de l'aparell.	<ul style="list-style-type: none"> <li>• La vaixel·la no està degudament arreglat a les cistelles. Consulteu el manual de càrrega de les cistelles.</li> <li>• Assegureu-vos que els braços de l'aerosol poden girar lliurement.</li> </ul>
Els viatges de l'aparell el circuit-beaker.	<ul style="list-style-type: none"> <li>• L'amperatge és insuficient per subministrar simultàniament tots els aparells en ús. Comproveu l'amperatge del sòcol i la capacitat del comptador o apagueu un dels aparells en ús.</li> <li>• Culpa elèctrica interna de l'aparell. Posi's en contacte amb el servei autoritzat més proper.</li> </ul>

Un cop hàgiu comprovat l'aparell, apagueu-lo i engegueu-lo. Si el problema persisteix, poseu-vos en contacte amb un servei autoritzat.

Per als codis d'alarma no descrits a la taula, posi's en contacte amb un servei autoritzat.



### AVÍS!



No és recomanable fer servir l'aparell fins que el problema s'hagi resolt completament. Desendolli l'aparell i no el torni a endollar fins estar segur que funciona correctament.

## 12.1 El codi del número de producte (PNC)



Si us poseu en contacte amb un Centre de servei autoritzat, heu de proporcionar el codi del número de producte del vostre aparell.

El PNC és a la placa de característiques situada a la porta de l'aparell. També podeu comprovar el PNC al tauler de control.

Abans de comprovar el PNC, assegureu-vos que l'aparell estigui en mode de selecció de programes.

1. Mantingueu premuts  i  **ahora** uns 3 segons.

La pantalla indica el PNC del vostre aparell.

2. Per sortir de la presentació del PNC, mantingueu premuts  i  **ahora** uns 3 segons.

L'aparell torna al mode de selecció de programa.

## 12.2 Els resultats de rentat i d'assecat no són satisfactoris.

Problema	Possible causa i solució
Resultats de rentatge insatisfactoris.	<ul style="list-style-type: none"> <li>• Consulti els capítols «<b>Ús diari</b>», «<b>Consells</b>» i el fullletó de càrrega de les cistelles.</li> <li>• Utilitzi programes de rentat més intensius.</li> <li>• Activi l'opció ExtraPower per millorar els resultats del rentat d'un programa en concret.</li> <li>• Netegeu els braços aspiradors i el filtre. Consulteu l'apartat "<b>Cura i neteja</b>".</li> </ul>
Resultats d'assecat insatisfactoris.	<ul style="list-style-type: none"> <li>• La vaixela s'ha deixat massa temps dins l'aparell amb la porta tancada. Activi la funció AirDry per ajustar l'obertura automàtica de la porta i per millorar l'eficiència de l'assecat.</li> <li>• No hi ha abrillantador o la quantitat d'abrillantador no és suficient. Ompli el dispensador d'abrillantador o pugi la dosi.</li> <li>• La qualitat del producte abrillantador en pot ser la causa.</li> <li>• Faci servir sempre abrillantador, fins i tot amb multipastilles.</li> <li>• És possible que els objectes de plàstic s'hagin d'assecar amb un drap.</li> <li>• El programa no fa la fase d'assecat. Consulti «<b>Visita general dels programes</b>».</li> </ul>
Hi ha ratlles blanquinoses o capes blavoses a vasos i plats.	<ul style="list-style-type: none"> <li>• La quantitat d'abrillantador que utilitza l'aparell és massa gran. Redueixi la dosi d'abrillantador a un nivell més baix.</li> <li>• La quantitat de detergent és massa alta.</li> </ul>
Hi ha taques i gotes seques d'aigua a vasos i plats.	<ul style="list-style-type: none"> <li>• La quantitat d'abrillantador que utilitza l'aparell no és suficient. Augmenti la dosi d'abrillantador a un nivell més alt.</li> <li>• La qualitat del producte abrillantador en pot ser la causa.</li> </ul>
L'interior de l'aparell està moll.	<ul style="list-style-type: none"> <li>• No es tracta de cap defecte de l'aparell. La humitat es condensa les parets de l'aparell.</li> </ul>
Escuma poc comú durant el rentatge.	<ul style="list-style-type: none"> <li>• Faci servir només detergent dissenyat específicament per a rentavaixelles.</li> <li>• Faci servir un detergent d'un altre fabricant.</li> <li>• No esbandeixi prèviament els plats amb aigua de l'aixeta.</li> </ul>

Problema	Possible causa i solució
Restes de rovell als coberts.	<ul style="list-style-type: none"> <li>• Hi ha massa sal a l'aigua de rentatge. Consulteu l'apartat "<b>El descalcificador</b>".</li> <li>• S'han col·locat junts els coberts de plata i d'acer inoxidable. No posi massa junts els estris de plata i d'acer inoxidable.</li> </ul>
Queden residus de detergent al dispensador al final del programa.	<ul style="list-style-type: none"> <li>• La pastilla de detergent s'ha quedat encallada al dispensador i l'aigua no l'ha desfeta completament.</li> <li>• L'aigua no pot desfer el detergent del dispensador. Asseguri's que el braç aspersor no estigui bloquejat o embussat.</li> <li>• Assegureu-vos que els objectes de les cistelles no impedeixin l'obertura de la tapa del dispensador de detergent.</li> </ul>
Hi ha olors a dins de l'aparell.	<ul style="list-style-type: none"> <li>• Consulteu l'apartat "<b>Neteja interna</b>".</li> <li>• Comenci el programa Machine Care amb un descalcificador o un producte de neteja especial per a rentavaixelles.</li> </ul>
Restes de calç a la vaixel·la, al bombo i a la part interior de la porta.	<ul style="list-style-type: none"> <li>• El nivell de sal és baix, comproveu l'indicador de recàrrega.</li> <li>• La tapa del dispensador de sal no està ben tancada.</li> <li>• La duresa de l'aigua de l'aixeta és elevada. Consulteu l'apartat "<b>El descalcificador</b>".</li> <li>• Encara que faci servir multipastilles, utilitzi també sal i ajusti la regeneració del descalcificador de l'aigua. Consulteu l'apartat "<b>El descalcificador</b>".</li> <li>• Comenci el programa Machine Care amb un descalcificador especial per a rentavaixelles.</li> <li>• Si segueixen apareixent dipòsits de calç, netegi l'aparell amb un detergent adient.</li> <li>• Provi un detergent diferent.</li> <li>• Contacteu amb el fabricant del detergent.</li> </ul>
Vaixel·la desllustrada, descolorida o esquerdada.	<ul style="list-style-type: none"> <li>• Assegureu-vos de rentar al rentavaixel·la únicament objectes aptes per a rentavaixelles.</li> <li>• Carregueu i descarregueu la cistella amb cura. Consulti el manual de càrrega de les cistelles.</li> <li>• Col·loqueu els objectes delicats a la cistella superior.</li> <li>• Activi l'opció GlassCare per garantir el tractament especial per a estris delicats o de cristall.</li> </ul>



Refereixi's a "**Abans del primer utilitzar ús**", "**Ús diari**", o "**Consells**" per unes altres possibles causes.

## 13. INFORMACIÓ TÈCNICA

Mesures	Amplada/alçada/profunditat (mm)	596 / 818 - 898 / 550
Connexió elèctrica <sup>1)</sup>	Tensió elèctrica (V)	220 - 240
	Freqüència (Hz)	50
Pressió d'aigua	Bar (MPa) mín./màx.	0.5 (0.05) / 10 (1.0)
Subministrament d'aigua	Aigua freda o aigua calenta <sup>2)</sup>	màx. 60 °C
Capacitat	Capacitat de coberts	14

<sup>1)</sup> Consulti la placa de característiques per veure altres valors.

<sup>2)</sup> Si l'aigua calenta prové d'una font d'energia alternativa (p. ex., plaques solars), faci servir el subministrament d'aigua calenta per reduir el consum d'energia.

### 13.1 Enllaç a la base de dades UE EPREL

El codi QR de l'etiqueta energètica subministrada amb l'aparell inclou un enllaç web al registre d'aquest aparell a la base de dades UE EPREL. Conserveu l'etiqueta energètica per a futures consultes, així com el manual de l'usuari i la resta de documentació subministrada amb l'aparell.

També pot accedir a la informació de la base de dades UE EPREL des de

l'enllaç <https://eprel.ec.europa.eu>, cercant el nom del model i el número de producte que es pot trobar a la placa de característiques de l'aparell. Consulti el capítol «Descripció del producte».

Per obtenir informació més detallada sobre l'etiqueta energètica, visiti [www.theenergylabel.eu](http://www.theenergylabel.eu).

## 14. QÜESTIONS MEDIAMBIENTALS

Recicli els materials amb el símbol . Dipositi l'embalatge en contenidors adequats per al seu posterior reciclatge. Ajudi a protegir el medi ambient i la salut humana i a reciclar les deixalles procedents d'aparells elèctrics i

electrònics. No llenci a les escombraries domèstiques els aparells amb el símbol . Porti el producte a les instal·lacions de reciclatge locals o posi's en contacte amb la seva oficina municipal.

# CONTENIDO

- 1. INFORMACIÓN SOBRE SEGURIDAD..... 32
- 2. INSTRUCCIONES DE SEGURIDAD..... 33
- 3. INSTALACIÓN..... 35
- 4. DESCRIPCIÓN DEL PRODUCTO..... 37
- 5. PANEL DE CONTROL..... 38
- 6. SELECCIÓN DE PROGRAMAS..... 39
- 7. AJUSTES BÁSICOS ..... 41
- 8. ANTES DEL PRIMER USO..... 46
- 9. USO DIARIO..... 47
- 10. CONSEJOS..... 49
- 11. MANTENIMIENTO Y LIMPIEZA..... 51
- 12. SOLUCIÓN DE PROBLEMAS..... 55
- 13. INFORMACIÓN TÉCNICA..... 59
- 14. ASPECTOS MEDIOAMBIENTALES..... 60

## PENSAMOS EN USTED

Gracias por adquirir un electrodoméstico Electrolux. Ha elegido un producto que lleva décadas de experiencia e innovación profesionales. Ingenioso y elegante, ha sido diseñado pensando en usted. Así pues, cada vez que lo utilice, puede tener la seguridad de que obtendrá siempre excelentes resultados. Le damos la bienvenida a Electrolux.

**Visite nuestro sitio web para:**



Obtener consejos, folletos, soluciones a problemas e información de servicio y reparación:

**[www.electrolux.com/support](http://www.electrolux.com/support)**



Registrar su producto para recibir un mejor servicio:

**[www.registerelectrolux.com](http://www.registerelectrolux.com)**



Comprar accesorios, artículos de consumo y piezas de recambio originales para su aparato:

**[www.electrolux.com/shop](http://www.electrolux.com/shop)**

## ATENCIÓN AL CLIENTE Y SERVICIO

Le recomendamos que utilice recambios originales.

Cuando se ponga en contacto con nuestro Centro de servicio técnico, asegúrese de tener los siguientes datos disponibles: Modelo, código numérico del producto (PNC), número de serie.

La información se encuentra en la placa de características.

 Advertencia / Precaución - Información sobre seguridad

 Información general y consejos

 Información relativa al medioambiente

Salvo modificaciones.

## 1. ⚠ INFORMACIÓN SOBRE SEGURIDAD

Antes de instalar y utilizar el aparato, lea atentamente las instrucciones facilitadas. El fabricante no se hace responsable de lesiones o daños producidos como resultado de una instalación o un uso incorrectos. Conserve siempre estas instrucciones en lugar seguro y accesible para futuras consultas.

### 1.1 Seguridad de niños y personas vulnerables

- Este aparato puede ser utilizado por niños de 8 años en adelante y personas cuyas capacidades físicas, sensoriales o mentales estén disminuidas o que carezcan de la experiencia y conocimientos suficientes para manejarlo, siempre que cuenten con las instrucciones o la supervisión sobre el uso del electrodoméstico de forma segura y comprendan los riesgos.
- Es necesario mantener alejados del aparato a los niños de entre 3 y 8 años, así como a las personas con minusvalías importantes y complejas, salvo que estén bajo supervisión continua.
- Es necesario mantener alejados del aparato a los niños de menos de 3 años salvo que estén bajo supervisión continua.
- Es necesario vigilar a los niños para que no jueguen con el aparato.
- Mantenga los detergentes fuera del alcance de los niños.
- Mantenga a los niños y mascotas alejados del aparato cuando la puerta se encuentre abierta.
- La limpieza y mantenimiento de usuario del producto no podrán ser realizados por niños sin supervisión.

### 1.2 Instrucciones generales de seguridad

- Este electrodoméstico está diseñado únicamente para limpiar vajilla y utensilios domésticos.

- Este aparato está diseñado para uso doméstico en interiores.
- Este aparato se puede utilizar en oficinas, habitaciones de hotel, habitaciones de Bed&Breakfast, casas de campo y otros alojamientos similares donde dicho uso no exceda (en promedio) los niveles de uso doméstico.
- No cambie las especificaciones de este aparato.
- La presión del suministro de agua para el funcionamiento del aparato (mínima y máxima) debe estar entre 0.5 (0.05) / 10 (1.0) bares (MPa)
- Coloque el máximo número de 14 cubiertos.
- Si el cable de alimentación sufre algún daño, el fabricante, su servicio técnico autorizado o un profesional tendrán que cambiarlo para evitar riesgos.
- **ADVERTENCIA:** Los cuchillos y otros utensilios con puntas afiladas deben colocarse en el cesto con las puntas hacia abajo o en posición horizontal.
- No deje la puerta del lavavajillas abierta ya que se podría tropezar con ella.
- Antes de realizar tareas de mantenimiento, apague el aparato y desenchúfelo de la toma de corriente.
- No utilice agua pulverizada a alta presión ni vapor para limpiar el aparato.
- Si el aparato tiene orificios de ventilación en la base, no deben cubrirse, por ejemplo con una alfombra.
- El aparato debe conectarse a la toma de agua utilizando el juego nuevo de tubos que se facilita. No deben reutilizarse los tubos antiguos.

## 2. INSTRUCCIONES DE SEGURIDAD

### 2.1 Instalación



#### **ADVERTENCIA!**

Sólo un técnico cualificado puede instalar el aparato.

- Retire todo el embalaje.
- No instale ni utilice un aparato dañado.
- Siga las instrucciones de instalación suministradas con el aparato.
- Tenga cuidado al mover el aparato, porque es pesado. Utilice siempre guantes de protección y calzado cerrado.
- No instale ni utilice el aparato en lugares con temperaturas inferiores a 0 °C.

- Instale el aparato en un lugar seguro y adecuado que cumpla los requisitos de instalación.
- No utilice el aparato antes de instalarlo en la estructura empotrada por motivos de seguridad.

## 2.2 Conexión eléctrica



### ADVERTENCIA!

Riesgo de incendios y descargas eléctricas.

- Advertencia: este aparato está diseñado para instalarse/conectarse a una toma de tierra del edificio.
- Asegúrese de que los parámetros de la placa de características son compatibles con los valores eléctricos del suministro eléctrico.
- Utilice siempre una toma con aislamiento de conexión a tierra correctamente instalada.
- No utilice adaptadores de enchufes múltiples ni cables prolongadores.
- Asegúrese de no provocar daños en el enchufe ni en el cable de red. Si es necesario cambiar el cable de alimentación del aparato, debe hacerlo el centro de servicio técnico autorizado.
- Conecte el enchufe a la toma de corriente únicamente cuando haya terminado la instalación. Asegúrese de tener acceso al enchufe del suministro de red una vez finalizada la instalación.
- No desconecte el aparato tirando del cable de conexión a la red. Tire siempre del enchufe.
- Este aparato se suministra con un enchufe de 13 A. Si fuera necesario cambiar el fusible del enchufe, use exclusivamente un fusible ASTA (BS 1362) de 13 A (solo para RU e Irlanda).

## 2.3 Conexión de agua

- No provoque daños en los tubos de agua.
- Antes de conectar a nuevas tuberías o tuberías que no se hayan usado durante mucho tiempo, o donde se hayan realizado trabajos o se hayan conectado dispositivos nuevos (contadores de agua, por ejemplo),

deje correr el agua hasta que esté limpia.

- Asegúrese de que no haya fugas de agua visibles durante y después del primer uso del aparato.
- Sin alimentación eléctrica, el sistema de protección de agua no está activo. En este caso hay riesgo de inundación.
- La manguera de entrada de agua incorpora una válvula de seguridad y un manguito con un cable de alimentación interior.

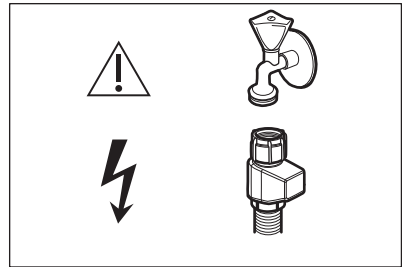

### ADVERTENCIA!

Tensión peligrosa.

- Si la manguera de entrada de agua está dañada, cierre la llave de agua y quite inmediatamente el enchufe de la toma de corriente. Póngase en contacto con un centro de servicio autorizado para sustituir la manguera de entrada de agua.

## 2.4 Uso

- No coloque productos inflamables o artículos mojados con productos inflamables dentro, cerca o sobre el aparato.
- Los detergentes para lavavajillas son peligrosos. Siga las instrucciones de seguridad del envase del detergente.
- No beba agua ni juegue con el agua del aparato.
- No retire la vajilla del aparato hasta que finalice el programa. Puede quedar algo de detergente en los platos.
- No guarde los artículos ni ejerza presión sobre la puerta abierta del aparato.
- El aparato puede liberar vapor caliente si abre la puerta mientras está en marcha un programa.

## 2.5 Asistencia tecnica

- Para reparar el aparato, póngase en contacto con el centro de servicio autorizado. Utilice solamente piezas de recambio originales.
- Tenga en cuenta que la autorreparación o la reparación no profesional puede tener consecuencias de seguridad y podría anular la garantía.
- Las siguientes piezas de repuesto estarán disponibles durante 7 años después de que el modelo se haya retirado: motor, bomba de circulación y desagüe, calentadores y elementos de calentamiento, incluidas las bombas de calor, tuberías y equipos relacionados, incluidas las mangueras, válvulas, filtros y aquastops, piezas estructurales e interiores relacionadas con los conjuntos de puertas, placas de circuitos impresos, pantallas electrónicas, presostatos, termostatos y sensores, software y firmware, incluido el software de restablecimiento. Tenga en cuenta que algunas de estas piezas de recambio solo están disponibles para los reparadores profesionales, y que no todas las piezas de recambio son relevantes para todos los modelos.
- Los siguientes repuestos estarán disponibles durante 10 años después

de que el modelo se haya retirado: bisagras y juntas de puertas, otras juntas, brazos aspersores, filtros de desagüe, rejillas interiores y periféricos de plástico como cestas y tapas.

- En cuanto a la(s) bombilla(s) de este producto y las de repuesto vendidas por separado: Estas bombillas están destinadas a soportar condiciones físicas extremas en los aparatos domésticos, como la temperatura, la vibración, la humedad, o están destinadas a señalar información sobre el estado de funcionamiento del aparato. No están destinadas a utilizarse en otras aplicaciones y no son adecuadas para la iluminación de estancias domésticas.

## 2.6 Desecho



### ADVERTENCIA!

Existe riesgo de lesiones o asfíxia.

- Desconecte el aparato de la red.
- Corte el cable de conexión a la red y deséchelo.
- Retire el pestillo de la puerta para evitar que los niños y las mascotas queden encerrados en el aparato.

# 3. INSTALACIÓN



### ADVERTENCIA!

Consulte los capítulos sobre seguridad.

## 3.1 Construyendo en



[www.youtube.com/electrolux](http://www.youtube.com/electrolux)  
[www.youtube.com/aeg](http://www.youtube.com/aeg)

How to install your AEG/Electrolux  
 60 cm Sliding Door Dishwasher

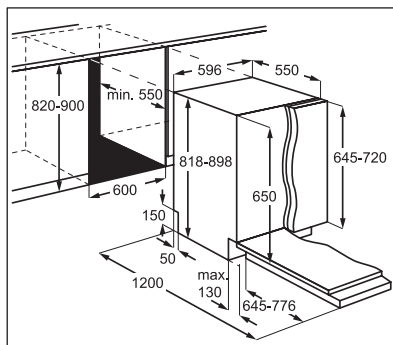

### 3.2 Tapones de seguridad

Si el panel del mueble no está instalado, abra la puerta del aparato con cuidado para evitar el riesgo de lesiones.

Después de la instalación, asegúrese de que las cubiertas de plástico estén bloqueadas en su posición. Los daños o desmontaje de las cubiertas de plástico a los lados de la puerta pueden afectar a la funcionalidad del aparato y provocar lesiones. Si la cubierta de plástico está dañada, póngase en contacto con el Centro de servicio autorizado para sustituirla por la nueva.

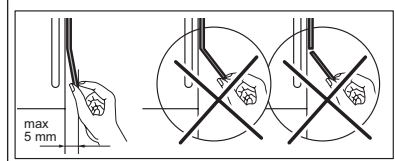
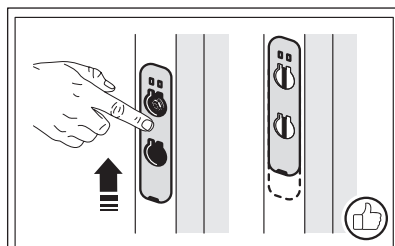
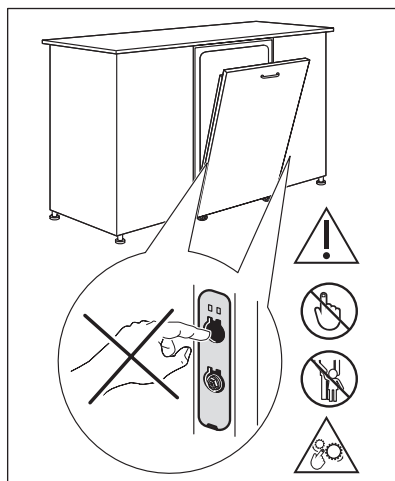

## 4. DESCRIPCIÓN DEL PRODUCTO

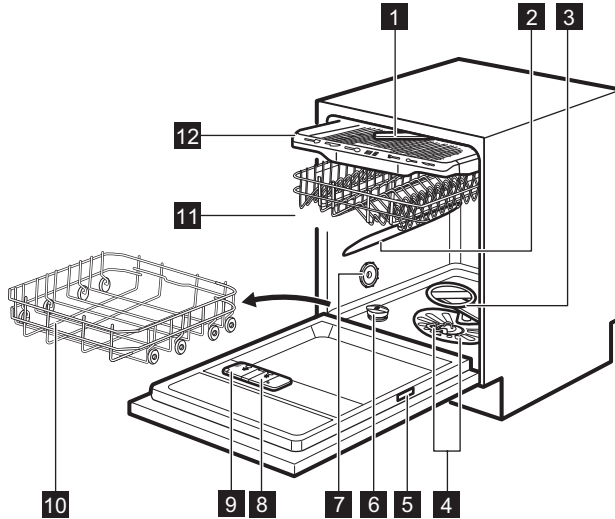

- 1** Brazo aspersor de techo
- 2** Brazo aspersor intermedio
- 3** Brazo aspersor inferior
- 4** Filtros
- 5** Placa de características técnicas
- 6** Depósito de sal
- 7** Ventilación
- 8** Dosificador de abrillantador
- 9** Dosificador de detergente

- 10** Cesto inferior
- 11** Cesto superior
- 12** Cajón de cubiertos



El gráfico es una descripción general. Para obtener más información, consulte otros capítulos o documentos proporcionados con el aparato.

### 4.1 Beam-on-Floor

Beam-on-Floor es una luz que aparece en el suelo bajo la puerta del aparato.

- Cuando empieza el programa, la luz roja se enciende y permanece encendida la duración del programa.
- Una vez completado el programa, se enciende una luz verde.
- Cuando el aparato presenta un fallo, la luz roja parpadea.



Beam-on-Floor desaparece cuando se desactiva el aparato.



Cuando AirDry está activado durante la fase de secado, es posible que la proyección en el suelo no esté visible completamente. Para ver si el ciclo ha terminado, consulte el panel de control.

## 5. PANEL DE CONTROL

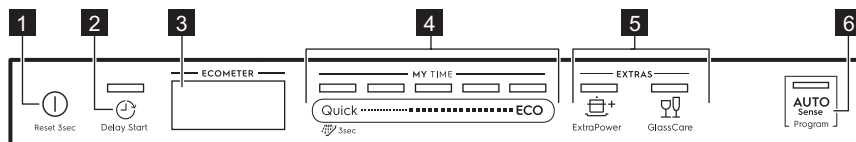

- 1 Botón de encendido/apagado / Botón de reinicio
- 2 Botón de inicio retardado
- 3 Pantalla
- 4 Barra de selección de programas MY TIME
- 5 Teclas de opción (EXTRAS)
- 6 Botón de programa AUTO Sense

### 5.1 Pantalla

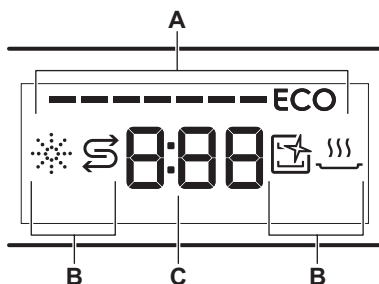

- A. ECOMETER
- B. Indicadores
- C. Indicador de tiempo

### 5.2 ECOMETER





El ECOMETER indica cómo influye la selección del programa en el consumo de energía y agua. Cuantas más barras estén encendidas, menor será el consumo.

**ECO** indica la selección de programa más respetuosa con el medio ambiente para una carga de vajilla con suciedad normal.

### 5.3 Indicadores

Indicador	Descripción
	Indicador de abrillantador. Se enciende cuando hay que rellenar el dosificador de abrillantador. Consulte <b>"Antes del primer uso"</b> .
	Indicador de sal. Se enciende cuando hay que rellenar el depósito de sal. Consulte <b>"Antes del primer uso"</b> .

Indicador	Descripción
	Indicador Machine Care. Se enciende cuando el aparato necesita una limpieza interna con el programa Machine Care. Consulte “ <b>Mantenimiento y limpieza</b> ”.
	Indicador de fase de secado. Se activa cuando hay un programa con la fase de secado seleccionado. Parpadea durante la fase de secado. Consulte “ <b>Selección de programas</b> ”.

## 6. SELECCIÓN DE PROGRAMAS

### 6.1 MY TIME

La barra de selección MY TIME permite elegir un ciclo de lavado adecuado en función de la duración del programa.

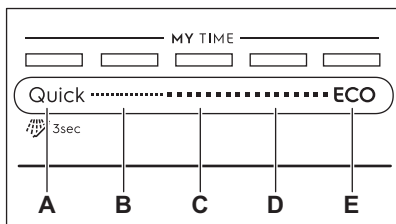

- A. • **Quick** es el programa más corto (**30min**) adecuado para lavar una carga con suciedad reciente y ligera.
  -  **Preaclarado (15min)** es un programa para quitar los restos de comida de la vajilla. Evita la formación de olores en el aparato. No utilice detergente con este programa.
- B. **1h** es un programa adecuado para lavar una carga con suciedad reciente y ligeramente seca.
- C. **1h 30min** es un programa adecuado para lavar y secar piezas con suciedad normal.
- D. **2h 40min** es un programa adecuado para lavar y secar piezas muy sucias.
- E. **ECO** es el programa más largo que usa el agua y consume la energía de

la forma más eficiente para vajillas y cubiertos con suciedad normal. Este es el programa estándar para institutos de pruebas. <sup>1)</sup>

### 6.2 AUTO Sense

El programa AUTO Sense ajusta automáticamente el ciclo de lavado según el tipo de carga.

El aparato detecta el tipo de suciedad y la cantidad de platos que hay en los cestos. Ajusta la temperatura y la cantidad del agua además de la duración del programa.

### 6.3 EXTRAS

Puede ajustar la selección de programas a sus necesidades activando EXTRAS.

#### ExtraPower

 ExtraPower mejora los resultados de lavado del programa seleccionado. Esta opción aumenta la temperatura y la duración del lavado.

#### GlassCare

 GlassCare evita cualquier daño en cargas delicadas, en particular las piezas de cristal. La opción evita cambios rápidos en la temperatura del programa seleccionado y la reduce a 45 °C.

<sup>1)</sup> Este programa se utiliza para evaluar el cumplimiento del Reglamento de la Comisión sobre ecodiseño (UE) 2019/2022.

## 6.4 Resumen de los programas

Programa	Carga del lavavajillas	Grado de suciedad	Fases del programa	EXTRAS
Quick	Vajilla, cubertería	Fresco	<ul style="list-style-type: none"> <li>• Lavavajillas a 50 °C</li> <li>• Aclarado intermedio</li> <li>• Aclarado final a 45 °C</li> <li>• AirDry <sup>1)</sup></li> </ul>	<ul style="list-style-type: none"> <li>• ExtraPower</li> <li>• GlassCare</li> </ul>
 Preaclarado	Todo	Todo	<ul style="list-style-type: none"> <li>• Prelavado</li> </ul>	No aplicable
1h	Vajilla, cubertería	Frescos, ligeramente secos	<ul style="list-style-type: none"> <li>• Lavavajillas a 60 °C</li> <li>• Aclarado intermedio</li> <li>• Aclarado final a 50 °C</li> <li>• AirDry <sup>1)</sup></li> </ul>	<ul style="list-style-type: none"> <li>• ExtraPower</li> <li>• GlassCare</li> </ul>
1h 30min	Vajilla, cubiertos, ollas y sartenes	Normal, ligeramente seco	<ul style="list-style-type: none"> <li>• Lavavajillas a 60 °C</li> <li>• Aclarado intermedio</li> <li>• Aclarado final a 55 °C</li> <li>• Secado</li> <li>• AirDry <sup>1)</sup></li> </ul>	<ul style="list-style-type: none"> <li>• ExtraPower</li> <li>• GlassCare</li> </ul>
2h 40min	Vajilla, cubiertos, ollas y sartenes	Normales a pesados, secos	<ul style="list-style-type: none"> <li>• Prelavado</li> <li>• Lavavajillas a 60 °C</li> <li>• Aclarado intermedio</li> <li>• Aclarado final a 60 °C</li> <li>• Secado</li> <li>• AirDry <sup>1)</sup></li> </ul>	<ul style="list-style-type: none"> <li>• ExtraPower</li> <li>• GlassCare</li> </ul>
ECO	Vajilla, cubiertos, ollas y sartenes	Normal, ligeramente seco	<ul style="list-style-type: none"> <li>• Prelavado</li> <li>• Lavavajillas a 50 °C</li> <li>• Aclarado intermedio</li> <li>• Aclarado final a 55 °C</li> <li>• Secado</li> <li>• AirDry <sup>1)</sup></li> </ul>	<ul style="list-style-type: none"> <li>• ExtraPower</li> <li>• GlassCare</li> </ul>
AUTO Sense	Vajilla, cubiertos, ollas y sartenes	Todo	<ul style="list-style-type: none"> <li>• Prelavado</li> <li>• Lavavajillas a 50 - 60 °C</li> <li>• Aclarado intermedio</li> <li>• Aclarado final a 60 °C</li> <li>• Secado</li> <li>• AirDry <sup>1)</sup></li> </ul>	No aplicable

Programa	Carga del lavavajillas	Grado de suciedad	Fases del programa	EXTRAS
Machine Care	Limpieza del interior del aparato. Consulte "Mantenimiento y limpieza".		<ul style="list-style-type: none"> <li>• Limpieza a 70 °C</li> <li>• Aclarado intermedio</li> <li>• Aclarado final</li> <li>• AirDry <sup>1)</sup></li> </ul>	No aplicable

1) Apertura automática de la puerta durante la fase de secado. Consulte "Ajustes básicos".

## Valores de consumo

Programa 1)2)	Agua (l)	Energía (kWh)	Duración (min)
Quick	11.3	0.610	30
Preaclarado	4.8	0.020	15
1h	12.8	0.910	60
1h 30min	12.1	1.080	90
2h 40min	12.0	1.240	160
ECO	10.5	0.848	240
AUTO Sense	12.1	1.230	170
Machine Care	10.1	0.610	60

1) La presión y temperatura del agua, las variaciones del suministro de energía, las opciones, la cantidad de platos y el grado de suciedad pueden alterar los valores.

2) Los valores de los programas distintos de ECO son solo indicativos.

### Información para institutos de pruebas

Para recibir toda la información necesaria para efectuar pruebas de rendimiento (p.ej., según EN60436 ), envíe un correo electrónico a:

[info.test@dishwasher-production.com](mailto:info.test@dishwasher-production.com)

En su solicitud, incluya el código de número de producto (PNC) de la placa de características.

Para cualquier otra pregunta relacionada con su lavavajillas, consulte el manual de servicio suministrado con el aparato.

## 7. AJUSTES BÁSICOS

Puede configurar el aparato cambiando los ajustes básicos de acuerdo con sus necesidades.

También puede ver el número de ciclos completados y restaurar los valores predeterminados de fábrica.

Número	Ajustes	Valores	Descripción <sup>1)</sup>
1	Dureza del agua	1L - 10L (valor por defecto: 5L)	Ajuste el nivel del descalcificador de agua según la dureza del agua de su zona.
2	Notificación del abrillantador	On (valor por defecto) Off	Activar o desactivar la notificación del abrillantador.
3	Sonido de fin	On Off (valor por defecto)	Active o desactive la señal acústica de fin de programa.
4	Apertura puerta auto.	On (valor por defecto) Off	Active o desactive AirDry.
5	Tono de teclas	On (valor por defecto) Off	Active o desactive el sonido de los botones cuando se pulsan.
6	Última selección de programa	On Off (valor por defecto)	Active o desactive la selección automática del programa y las opciones utilizadas más recientemente.

<sup>1)</sup> Para obtener más detalles, consulte la información proporcionada en este capítulo.

Puede cambiar los ajustes básicos en el modo de ajuste.

Cuando el aparato está en el modo de ajuste, las barras de ECOMETER representan los ajustes disponibles. Para cada ajuste, una barra dedicada del ECOMETER parpadea.

El orden de los ajustes básicos presentados en la tabla es también el de los ajustes del ECOMETER:

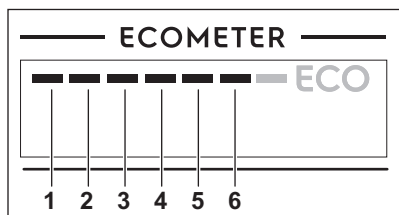

## 7.1 Modalidad de ajuste

### Cómo navegar en el modo de ajuste

Puede navegar en el modo de configuración utilizando la barra de selección MY TIME.

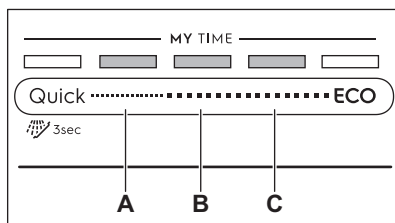

- A. Botón Anterior
- B. Botón Ok
- C. Botón Siguiente

Utilice **Anterior** y **Siguiente** para cambiar entre los ajustes básicos y para modificar su valor.

Utilice **Ok** para introducir el ajuste seleccionado y confirmar el cambio de valor.

## Cómo acceder al modo de ajuste

Puede entrar en el modo de ajuste antes de iniciar un programa. No puede entrar en el modo de ajuste mientras se realiza un programa.

Para acceder al modo de ajuste, pulse y mantenga pulsado **Quick** y **ECO** unos 3 segundos.

Las luces correspondientes a **Anterior**, **Ok** y **Siguiente** están encendidas.

## Cómo cambiar un ajuste

Asegúrese de que el aparato se encuentra en modo de ajuste.

1. Utilice **Anterior** o **Siguiente** para seleccionar la barra del **ECOMETER** dedicada al ajuste deseado.
  - La barra del **ECOMETER** dedicada al ajuste elegido parpadea.
  - La pantalla muestra el valor del ajuste actual.
2. Pulse **Ok** para introducir el ajuste.
  - La barra del **ECOMETER** dedicada al ajuste elegido está encendida. Las otras barras están apagadas.
  - El valor de ajuste actual parpadea.
3. Pulse **Anterior** o **Siguiente** para cambiar el valor.
4. Pulse **Ok** para confirmar el ajuste.
  - El nuevo ajuste se guarda.
  - El aparato vuelve a la lista de ajustes básica.
5. Mantenga pulsados simultáneamente **Quick** y **ECO** durante al menos 3 segundos para salir del modo.

El aparato vuelve a la selección de programa.

Los ajustes guardados son válidos hasta que los vuelva a cambiar.

## 7.2 Reinicio de fábrica

El restablecimiento de fábrica restablece los valores predeterminados de fábrica.

Antes del restablecimiento, asegúrese de que el aparato está en modo de ajuste.

Mantenga pulsado **Anterior** y **Siguiente** durante 5 segundos.

La pantalla se muestra \_\_\_ durante unos 5 segundos.

El aparato vuelve a la selección de programa.



El restablecimiento de fábrica no restablece el contador de ciclos.

## 7.3 Contador de ciclos

Puede ver el número de ciclos de lavado de platos completados en el contador de ciclos.

1. Mantenga pulsada la tecla de encendido/apagado hasta que se active el lavavajillas.
2. Mantenga pulsado **Anterior** y **Siguiente** durante 5 segundos.

La pantalla muestra **uC** y, a continuación, el número de ciclos. Pulse cualquier botón para salir del contador de ciclos.



Después de alcanzar 65535, el contador de ciclos se reinicia.

## 7.4 Descalcificador de agua

El descalcificador elimina minerales del suministro de agua que podrían afectar negativamente al resultado de lavado y al funcionamiento del aparato.

Cuanto mayor sea el contenido de dichos minerales, más dura será el agua. La dureza del agua se mide en escalas equivalentes.

El descalcificador de agua debe ajustarse en función de la dureza del agua de su zona. La empresa local de suministro de agua puede informarle de la dureza del agua de su zona. Ajuste el nivel adecuado del descalcificador para asegurar buenos resultados de lavado.

## Dureza del agua

Grados alemanes (°dH)	Grados franceses (°fH)	mmol/l	mg/l (ppm)	Grados Clarke	Nivel del descalcificador de agua
47 - 50	84 - 90	8.4 - 9.0	835 - 904	58 - 63	10
43 - 46	76 - 83	7.6 - 8.3	755 - 834	53 - 57	9
37 - 42	65 - 75	6.5 - 7.5	645 - 754	46 - 52	8
29 - 36	51 - 64	5.1 - 6.4	505 - 644	36 - 45	7
23 - 28	40 - 50	4.0 - 5.0	395 - 504	28 - 35	6
19 - 22	33 - 39	3.3 - 3.9	325 - 394	23 - 27	5 1)
15 - 18	26 - 32	2.6 - 3.2	255 - 324	18 - 22	4
11 - 14	19 - 25	1.9 - 2.5	185 - 254	13 - 17	3
4 - 10	7 - 18	0.7 - 1.8	70 - 184	5 - 12	2
<4	<7	<0.7	<70	< 5	1 2)

1) Ajustes de fábrica.

2) No utilice sal en este nivel.

**Independientemente del tipo de detergente que utilice, ajuste el nivel de dureza de agua adecuado para mantener activo el indicador de rellenado de sal.**



Las tabletas múltiples que contienen sal no son suficientemente efectivas para ablandar el agua dura.

### Proceso de regeneración

Para el correcto funcionamiento del descalcificador de agua, la resina del dispositivo debe regenerarse regularmente. Este proceso es automático y forma parte del funcionamiento normal del lavavajillas.

Cuando la cantidad de agua prescrita (véanse los valores del cuadro) se ha utilizado desde el proceso de regeneración anterior, se iniciará un nuevo proceso de regeneración entre el aclarado final y el final del programa.

Nivel del descalcificador de agua	Cantidad de agua (l)
1	250

Nivel del descalcificador de agua	Cantidad de agua (l)
2	100
3	62
4	47
5	25
6	17
7	10
8	5
9	3
10	3

En el caso del ajuste alto del descalcificador de agua, puede ocurrir también en la mitad del programa, antes del enjuague (dos veces durante un programa). El inicio de la regeneración no tiene ningún impacto en la duración del ciclo, a menos que ocurra a mitad de un programa o al final de un programa con una breve fase de secado. En dichos casos, la regeneración prolonga

la duración total de un programa en 5 minutos adicionales.

Posteriormente, el enjuague del descalcificador de agua que dura 5 minutos puede comenzar en el mismo ciclo o al principio del siguiente programa. Esta actividad aumenta el consumo total de agua de un programa en 4 litros adicionales y el consumo total de energía de un programa en 2 Wh adicionales. El aclarado del descalcificador termina con un drenaje completo.

Cada aclarado del descalcificador realizado (es posible que haya más de uno en el mismo ciclo) puede prolongar la duración del programa en otros 5 minutos cuando se produzca en cualquier punto del comienzo o en la mitad de un programa.



Todos los valores de consumo mencionados en esta sección se determinan en línea con la norma aplicable actualmente en condiciones de laboratorio con una dureza del agua de 2,5 mmol/l (descalcificador de agua: nivel 3) de acuerdo con la normativa: 2019/2022 .

La presión y temperatura del agua, así como las variaciones del suministro de energía, pueden modificar dichos valores.

### 7.5 Notificación del dosificador de abrillantador vacío

El abrillantador permite que la vajilla se seque sin rayas ni franjas. Se libera automáticamente durante el aclarado final.

Cuando el depósito de abrillantador está vacío, el indicador se enciende avisando que es preciso rellenar. Si el resultado de secado es satisfactorio usando solo multipastillas, puede desactivar el aviso para rellenar el abrillantador. Sin embargo, para obtener el mejor secado, utilice siempre abrillantador.

Si utiliza detergente normal o tabletas múltiples sin abrillantador, active la notificación para mantener activo el indicador de rellenado de abrillantador.

### 7.6 Sonido de fin

Puede activar una señal acústica que suena al finalizar el programa.



Las señales acústicas suenan también cuando se produce un fallo del aparato. No es posible desactivar estas señales.

### 7.7 AirDry

AirDry mejora el resultado de secado. La puerta del aparato se abre automáticamente durante la fase de secado y permanece entreabierta.

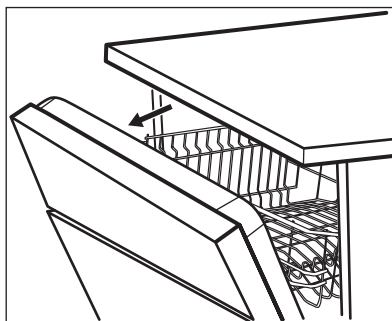

AirDry se activa automáticamente con todos los programas excepto Preaclarado.

La duración de la fase de secado y el tiempo de apertura de la puerta varían en función del programa y las opciones seleccionadas.

Cuando AirDry se abre la puerta, la pantalla muestra el tiempo restante del programa en ejecución.



#### **PRECAUCIÓN!**

No intente cerrar la puerta del aparato durante 2 minutos después de la apertura automática. Podría dañar el aparato.

**PRECAUCIÓN!**

Si los niños tienen acceso al aparato, se aconseja desactivar AirDry. La apertura automática de la puerta puede suponer un peligro.



Cuando AirDry abre la puerta, Beam-on-Floor puede no ser totalmente visible. Para ver si el programa ha terminado, consulte el panel de mandos.

## 7.8 Tonos de botones

Los botones del panel de mandos emiten un sonido clic al presionarlos. Puede desactivar este sonido.

## 8. ANTES DEL PRIMER USO

1. **Asegúrese de que el nivel actual del descalcificador coincide con la dureza de su suministro de agua. De lo contrario, ajuste el nivel del descalcificador de agua.**
2. Llene el depósito de sal.
3. Llene el dosificador de abrillantador.
4. Abra la llave de paso.
5. Inicie el programa Quick para eliminar los residuos del proceso de fabricación. No utilice detergente ni cargue platos en los cestos.

Después de iniciar el programa, el aparato recarga la resina del descalcificador durante hasta 5 minutos. La fase de lavado empieza solo después de que termine este proceso. El proceso se repite periódicamente.

### 8.1 El depósito de sal

**PRECAUCIÓN!**

Utilice solo sal gruesa diseñada para lavavajillas. La sal fina aumenta el riesgo de corrosión.

La sal se utiliza para recargar la resina del descalcificador y asegurar un buen resultado de lavado en el uso diario.

## 7.9 Última selección de programa

Puede activar la selección automática del programa y las opciones utilizadas más recientemente.

El último programa que se completó antes de la desactivación del aparato se guarda. A continuación, se selecciona automáticamente después de activar el aparato.

Cuando la última selección de programa está desactivada, el programa por defecto es ECO.

### Llenado del depósito de sal

1. Gire la tapa del depósito de sal hacia la izquierda y retírela.
2. Vierta 1 litro de agua en el depósito de sal (solo la primera vez).
3. Llene el depósito de sal con 1 kg de sal (hasta que esté lleno).

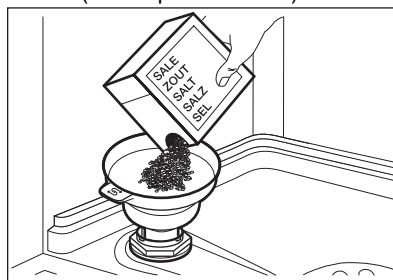

4. Agite cuidadosamente el embudo por el asa para hacer que entren los últimos granos.
5. Elimine los restos de sal que puedan haber quedado en la entrada del depósito.

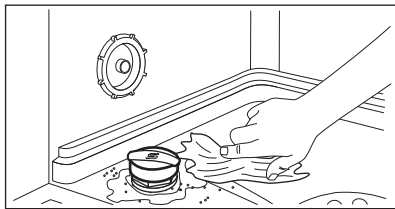

6. Gire la tapa del depósito de sal hacia la derecha para cerrar el depósito de sal.



**PRECAUCIÓN!**

El agua y la sal pueden salirse del depósito de sal cuando lo llena. Después de llenar el depósito de sal, inicie inmediatamente un programa para evitar la corrosión.

**8.2 Llenado del dosificador de abrillantador**

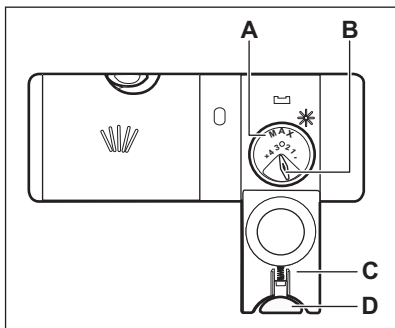

**PRECAUCIÓN!**

El compartimento (A) es solo para abrillantador. No lo llene con detergente.



**PRECAUCIÓN!**

Utilice exclusivamente abrillantador diseñado específicamente para lavavajillas.

1. Pulse la tecla de apertura (D) para abrir la tapa (C).
2. Vierta el abrillantador en el dosificador (A) hasta que el líquido alcance el nivel "max".
3. Limpie el abrillantador con un paño absorbente para evitar que se forme demasiada espuma.
4. Cierre la tapa. Asegúrese de que el botón de apertura se bloquea en su posición.



Puede girar el selector de la cantidad (B) entre la posición 1 (menor cantidad) y la posición 4 o 6 (mayor cantidad).

**9. USO DIARIO**

1. Abra la llave de paso.
2. Pulse y mantenga pulsado ⓘ hasta que se active el aparato.
3. Llene el depósito de sal si está vacío.
4. Llene el dosificador de abrillantador si está vacío.
5. Cargue los cestos.
6. Añada el detergente.
7. Seleccione e inicie un programa.
8. Cierre la llave del agua cuando termine el programa.

**9.1 Uso del detergente**

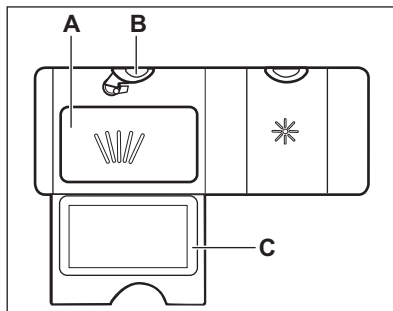

1. Pulse la tecla de apertura (**B**) para abrir la tapa (**C**).
2. Coloque el detergente en polvo o pastillas en el compartimento (**A**).
3. Si el programa tiene una fase de prelavado, ponga una pequeña cantidad de detergente en la parte interior de la puerta del aparato.
4. Cierre la tapa. Asegúrese de que el botón de apertura se bloquea en su posición.

 Para obtener más información sobre la dosis de detergente, consulte las instrucciones del fabricante del envase del producto. Normalmente, 20 - 25 ml de detergente en gel son adecuados para lavar una carga con suciedad normal.

 No llene el compartimento (**A**) con más de 30 ml de detergente en gel.

## 9.2 Selección de un programa usando la barra de selección MY TIME

1. Deslice los dedos por la barra de selección MY TIME para elegir un programa adecuado.
  - La luz correspondiente al programa seleccionado está encendida.
  - El ECOMETER indica el nivel de consumo de agua y energía.
  - En la pantalla se muestra la duración del programa.
2. Active los EXTRAS aplicables que desee.
3. Cierre la puerta del aparato para iniciar el programa.

## 9.3 Cómo seleccionar e iniciar el programa Preaclarado

1. Para seleccionar  Preaclarado, pulse y mantenga pulsado Quick 3 segundos.
  - La luz correspondiente al botón está encendida.
  - El ECOMETER se apaga.

- En la pantalla se muestra la duración del programa.
2. Cierre la puerta del aparato para iniciar el programa.

## 9.4 Cómo activar EXTRAS

1. Seleccione un programa usando la barra de selección MY TIME.
2. Pulse el botón correspondiente a la opción que desea activar.
  - La luz correspondiente al botón está encendida.
  - La pantalla muestra la duración del programa actualizada.
  - El ECOMETER indica el nivel de consumo de agua y energía actualizado.

 De forma predeterminada, cada vez que inicie un programa debe activar las opciones. Si la última selección de programa está activada, las opciones guardadas se activan automáticamente junto con el programa.

 No es posible activar ni desactivar opciones con el programa en marcha.

 No todas las opciones son compatibles entre sí.

 La activación de opciones suele afectar al consumo de agua y energía y a la duración del programa.

## 9.5 Cómo iniciar el programa AUTO Sense

1. Pulse  <sup>AUTO</sup> Sense.
  - La luz correspondiente al botón está encendida.
  - En la pantalla se muestra la máxima duración posible del programa.
2. Cierre la puerta del aparato para iniciar el programa.

El aparato detecta el tipo de carga y ajusta un ciclo de lavado adecuado. Durante el ciclo, los sensores funcionan

varias veces y la duración del programa inicial puede disminuir.

## 9.6 Cómo retrasar el inicio de un programa

1. Seleccione un programa.
2. Pulse repetidamente  hasta que la pantalla muestre el tiempo de retardo que desee (entre 1 y 24 horas).

La luz correspondiente al botón está encendida.

3. Cierre la puerta del aparato para iniciar la cuenta atrás.

Durante la cuenta atrás, no es posible cambiar el retardo ni la selección de programa.

El programa se pone en marcha cuando termina la cuenta atrás.

## 9.7 Cancelación del inicio diferido mientras está en curso la cuenta atrás

Pulse y mantenga pulsado  durante 3 segundos.

El aparato vuelve a la selección de programa.

-  Si cancela el inicio diferido, debe volver a seleccionar el programa.

## 9.8 Cómo cancelar un programa en marcha

Pulse y mantenga pulsado  durante 3 segundos.

El aparato vuelve a la selección de programa.

-  Compruebe que hay detergente en el dosificador antes de iniciar un nuevo programa.

## 9.9 Apertura de la puerta mientras está funcionando el aparato

Si abre la puerta mientras se realiza un programa, el aparato se detiene. Puede afectar al consumo de energía y a la duración del programa. Cuando cierre la puerta, el aparato continuará a partir del punto de interrupción.

-  Si la puerta se abre más de 30 segundos durante la fase de secado, el programa en funcionamiento se termina. Esto no sucede si la puerta se abre mediante la función AirDry.

## 9.10 La función Auto Off

Esta función ahorra energía al apagar el aparato cuando no está en funcionamiento.

La función se pone en marcha automáticamente:

- Cuando el programa ha finalizado.
- Tras 5 minutos si el programa no se ha iniciado.

## 9.11 Fin del programa

Cuando haya finalizado el programa de lavado, la pantalla mostrará **0:00**.

La función Auto Off apaga el aparato automáticamente.

Todos los botones están inactivos, excepto el botón de encendido/apagado.

# 10. CONSEJOS

## 10.1 General

Siga estos consejos para obtener un resultado de limpieza de secado óptimo en el uso diario y proteger el medio ambiente.

- Lavar los platos en el lavavajillas como se indica en el manual de instrucciones suele consumir menos agua y energía que lavar los platos a mano.

- Cargue el lavavajillas a su máxima capacidad para ahorrar agua y energía. Para obtener los mejores resultados de limpieza, coloque los artículos en las cestas como se indica en el manual de usuario y no sobrecargue los cestos.
  - No enjuague los platos a mano. Aumenta el consumo de agua y energía. Cuando sea necesario, seleccione un programa con fase de prelavado.
  - Quite los residuos más grandes de comida de los platos y vacíe las tazas y vasos antes de ponerlos dentro del aparato.
  - Remoje o frote ligeramente los utensilios de cocina con restos de comida cocinada u horneada pegada antes de lavarlos en el aparato.
  - Asegúrese de que los objetos de los cestos no se tocan entre sí ni se cubren unos a otros. Solo entonces el agua puede llegar a todos los platos y lavarlos completamente.
  - Puede utilizar detergente para lavavajillas, abrillantador y sal por separado o pastillas múltiples (p. ej. "Todo en 1"). Siga las instrucciones que aparecen en el paquete.
  - Seleccione un programa según el tipo de carga y el grado de suelo. ECO ofrece el uso más eficiente del consumo de agua y energía.
  - Para prevenir la acumulación de cal dentro del aparato:
    - Rellene el depósito de sal siempre que sea necesario.
    - Use la dosis recomendada de detergente y abrillantador.
    - Asegúrese de que el nivel actual del descalcificador coincide con la dureza de su suministro de agua.
    - Siga las instrucciones del capítulo **"Mantenimiento y limpieza"**.
- gel, pastillas que no contengan agentes adicionales), abrillantador y sal por separado para unos resultados de limpieza y secado óptimos.
- Las pastillas de detergente no se disuelven completamente con programas cortos. Para evitar restos de detergente en la vajilla, se recomienda usar pastillas de detergente con los programas largos.
  - Utilice siempre la cantidad correcta de detergente. Una dosis insuficiente de detergente puede dar lugar a resultados de limpieza deficientes y a películas o manchas de agua dura en los artículos. El uso de demasiado detergente con agua blanda o descalcificada produce residuos de detergente en los platos. Ajuste la cantidad de detergente en función de la dureza del agua. Consulte las instrucciones del envase del detergente.
  - Use siempre la cantidad correcta de abrillantador. Una dosis insuficiente de abrillantador disminuye los resultados del secado. Usar demasiado abrillantador produce capas azuladas.
  - Asegúrese de que el nivel del descalcificador de agua es correcto. Si el nivel es demasiado alto, el aumento de la cantidad de sal en el agua podría oxidar los cubiertos.

### 10.3 Qué hacer si desea dejar de usar pastillas de detergente

Antes de volver a utilizar por separado detergente, sal y abrillantador, realice estos pasos:

1. Ajuste el nivel más alto del descalcificador.
2. Asegúrese de llenar el depósito de sal y el dosificador de abrillantador.
3. Inicie el programa Quick. No añada detergente ni cargue platos en los cestos.
4. Cuando termine el programa, ajuste el descalcificador según la dureza del agua de su zona.
5. Ajuste la cantidad de abrillantador.

### 10.2 Utilización de sal, abrillantador y detergente

- Utilice únicamente sal, abrillantador y detergente diseñados para lavavajillas. El aparato podría dañarse con otros productos.
- En las zonas con agua dura y muy dura, se recomienda usar solo detergente para lavavajillas (polvo,

## 10.4 Antes de iniciar un programa

Antes de iniciar el programa seleccionado, asegúrese de que:

- Los filtros están limpios e instalados correctamente.
- La tapa del depósito de sal está bien cerrada.
- Los brazos aspersores no están obstruidos.
- Hay suficiente sal y abrillantador (a menos que utilice pastillas de detergentes combinadas).
- La disposición de los utensilios en los cestos es correcta.
- El programa es adecuado para el tipo de carga y el grado de suciedad.
- Se utiliza la cantidad correcta de detergente.

## 10.5 Cómo cargar los cestos

- Utilice siempre todo el espacio disponible en los cestos.
- Utilice el aparato, exclusivamente, para el lavado de utensilios del hogar aptos para lavavajillas.
- No lave los siguientes materiales en el lavavajillas: madera, marfil, estaño, cobre, aluminio, porcelana de adorno delicado y acero carbón sin protección. Pueden romperse,

deformarse, decolorarse, picarse u oxidarse.

- No lave en el aparato objetos que puedan absorber agua (esponjas, paños de limpieza, etc.).
- Coloque los recipientes huecos (por ejemplo, tazas, vasos o cazuelas) boca abajo.
- Asegúrese de que los vasos no estén en contacto.
- Coloque los objetos ligeros o de plástico en el cesto superior. Asegúrese de que los objetos no se mueven.
- Coloque los cubiertos y los objetos pequeños en el cajón de cubiertos.
- Antes de iniciar un programa, compruebe que el brazo aspersor gira sin obstrucción.

## 10.6 Descarga de los cestos

1. Deje enfriar la vajilla y cristalería antes de retirarla del aparato. Los artículos calientes son sensibles a los golpes.
2. Vacíe primero el cesto inferior y a continuación el superior.



Después de terminar el programa, todavía puede quedar agua en las superficies interiores del aparato.

# 11. MANTENIMIENTO Y LIMPIEZA



### ADVERTENCIA!

Antes de proceder con cualquier mantenimiento que no sea realizar el programa Machine Care, apague el aparato y desconecte el enchufe de la red.



Los filtros sucios y los brazos aspersores obstruidos afectan negativamente a la calidad del lavado. Revise estos elementos periódicamente y, si es necesario, límpielos.

## 11.1 Machine Care

Machine Care es un programa diseñado para limpiar el interior del aparato con resultados óptimos. Elimina la acumulación de cal y grasa.



Cuando el aparato detecta que es necesario limpiarlo, se enciende el



indicador . Inicie el programa Machine Care para limpiar el interior del aparato.

## Cómo iniciar el programa Machine Care



Antes de iniciar el programa Machine Care, limpie los filtros y los brazos aspersores.

1. Utilice un descalcificador o producto de limpieza diseñado específicamente para lavavajillas. Siga las instrucciones que aparecen en el paquete. No introduzca platos en los cestos.
2. Mantenga pulsados simultáneamente  y  durante unos 3 segundos.

Los indicadores  y  parpadean. La pantalla mostrará la duración del programa.

3. Cierre la puerta del aparato para iniciar el programa.

Cuando finaliza el programa, el indicador  está apagado.

### 11.2 Limpieza del interior

- Limpie el interior del aparato con un paño suave humedecido.
- No utilice productos abrasivos, estropajos abrasivos o duros, utensilios afilados o duros, productos químicos agresivos ni disolventes.
- Limpie la puerta, incluida la junta de goma, una vez por semana.
- Para mantener el funcionamiento óptimo del aparato, utilice un producto específico de limpieza para lavavajillas al menos cada dos meses. Siga atentamente las instrucciones del envase del producto.
- Para obtener unos resultados de limpieza óptimos, inicie el programa Machine Care.

### 11.3 Eliminación de cuerpos extraños

Revise los filtros y el sumidero después de cada uso del lavavajillas. Los cuerpos extraños (como trozos de vidrio, plástico, huesos, palillos de dientes, etc.) disminuyen el rendimiento de la limpieza

y pueden causar daños en la bomba de desagüe.



#### PRECAUCIÓN!

Si no puede retirar los cuerpos extraños, póngase en contacto con un Centro de servicio técnico autorizado.

1. Desmonte el sistema de filtros como se indica en este capítulo.
2. Retire manualmente cualquier cuerpo extraño.
3. Vuelva a montar los filtros como se indica en este capítulo.

### 11.4 Limpieza del exterior

- Limpie el aparato con un paño suave humedecido.
- Utilice solo detergentes neutros.
- No utilice productos abrasivos, estropajos duros ni disolventes.

### 11.5 Limpieza de los filtros

El sistema de filtro está hecho de 3 piezas.

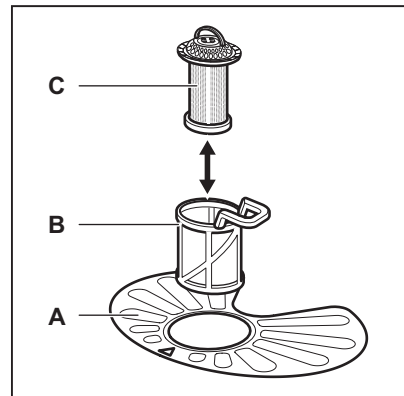

1. Gire el filtro (B) hacia la izquierda y extraígallo.

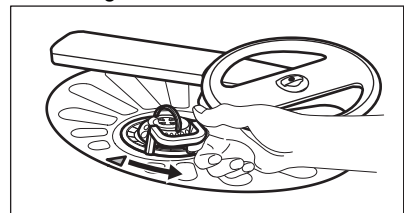

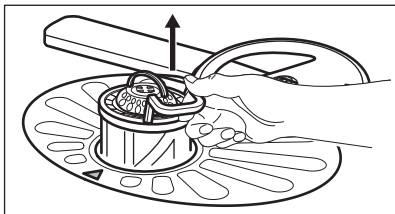

2. Extraiga el filtro (C) del filtro (B).
3. Extraiga el filtro plano (A).

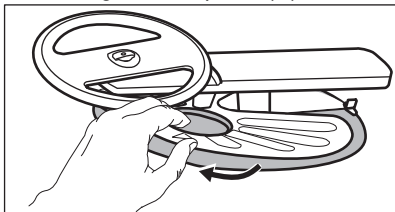

4. Lave los filtros.

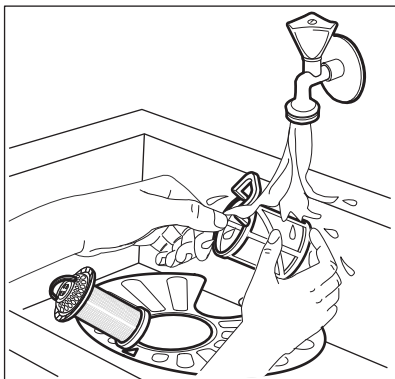

5. Asegúrese de que no haya restos de comida ni suciedad alrededor del borde del sumidero.
6. Vuelva a colocar el filtro plano (A). Asegúrese de que esté bien colocado bajo las 2 guías.

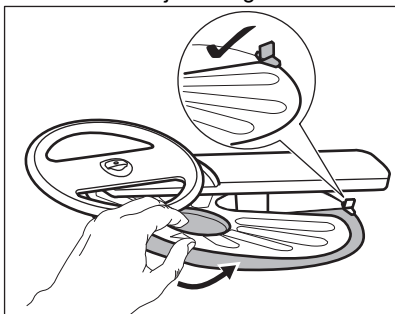

7. Vuelva a montar los filtros (B) y (C).

8. Vuelva a colocar el filtro (B) en el filtro plano (A). Gírelo hacia la derecha hasta que encaje.

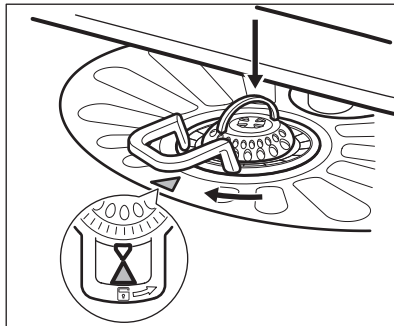

**PRECAUCIÓN!**

Una posición incorrecta de los filtros puede dañar el aparato y provocar resultados de lavado no satisfactorios.

### 11.6 Limpieza del brazo aspersor inferior

Recomendamos limpiar periódicamente el brazo aspersor inferior para que la suciedad no obstruya los orificios.

Unos orificios obstruidos pueden provocar resultados de lavado insatisfactorios.

1. Para quitar el brazo aspersor inferior, tire hacia arriba.

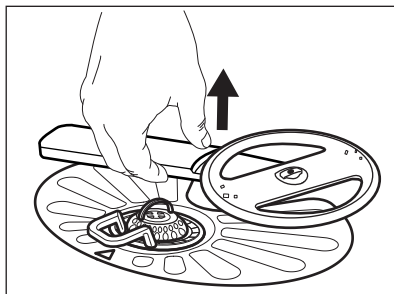

2. Lave el brazo aspersor bajo el agua corriente. Retire las partículas de suciedad de los orificios mediante un objeto afilado, como un palillo.

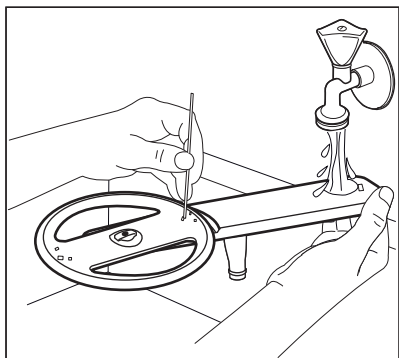

3. Para instalar el brazo aspersor de vuelta, presiónelo hacia abajo.

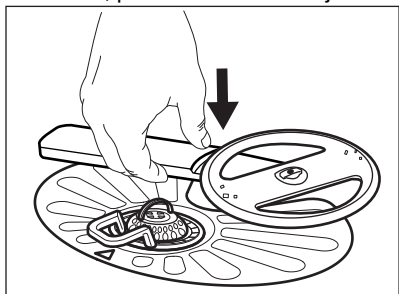

### 11.7 Limpieza del brazo aspersor superior

No retire el brazo superior del aspersor. Si los orificios del brazo aspersor están obstruidos, quite los restos de suciedad con un objeto fino y afilado, como por ejemplo un palillo de dientes.

### 11.8 Limpieza del aspersor del brazo del techo.

Recomendamos limpiar periódicamente el brazo aspersor techo para que la suciedad no obstruya los orificios. Si los orificios están taponados, la calidad del lavado puede deteriorarse.

El brazo aspersor techo está en el techo del aparato. El brazo aspersor (C) está instalado en el tubo de descarga (A) con el elemento de montaje (B).

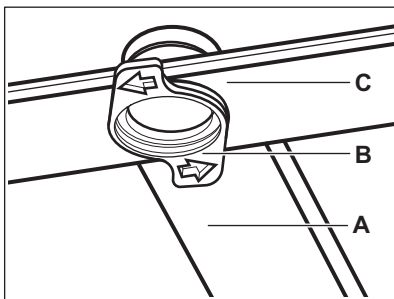

1. Libere los topes en los lados de los rieles deslizantes del cajón de cubiertos y saque el cajón.

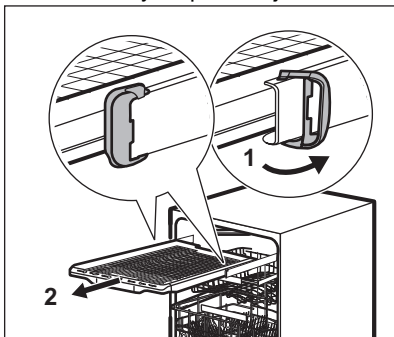

2. Mueva el cesto superior al nivel más bajo para alcanzar el brazo aspersor con más facilidad.
3. Para separar el brazo aspersor (C) del tubo de descarga (A), gire el elemento de montaje (B) en sentido contrario a las manecillas del reloj y jale el brazo aspersor hacia abajo.
4. Lávelo con agua corriente. Retire las partículas de suciedad de los orificios mediante un objeto afilado, como un palillo. Pase el agua a través de los orificios para quitar las partículas de suciedad del interior.

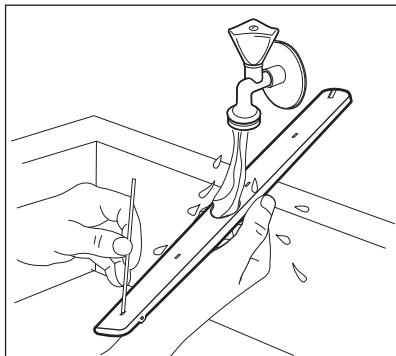

5. Para instalar el brazo aspersor (C) de nuevo, inserte el elemento de montaje (B) en el brazo aspersor y fíjelo en el tubo de descarga (A), girándolo en sentido de las manecillas del reloj. Asegúrese de que el elemento de montaje encaje en su sitio.
6. Instale el cajón de cubiertos en los rieles deslizantes bloquee los topes.

## 12. SOLUCIÓN DE PROBLEMAS



### ADVERTENCIA!

Una reparación inadecuada del aparato puede suponer un riesgo para la seguridad del usuario. Cualquier reparación debe llevarla a cabo personal cualificado.

**necesidad de ponerse en contacto con el Centro de servicio técnico.**

Si tiene alguna duda, consulte la tabla siguiente.

Con algunos problemas, la pantalla muestra un código de alarma.

**La mayoría de los problemas que pueden surgir se resuelven sin**

Problema y código de alarma	Posible causa y solución
No se puede encender el aparato.	<ul style="list-style-type: none"> <li>• Asegúrese de que el enchufe está conectado a la toma de corriente.</li> <li>• Asegúrese de que no haya fusibles dañados en la caja de fusibles.</li> </ul>
El programa no se inicia.	<ul style="list-style-type: none"> <li>• Asegúrese de que la puerta del aparato esté cerrada.</li> <li>• Si se ha ajustado el inicio diferido, cancele dicho ajuste o espere hasta el final de la cuenta atrás.</li> <li>• El aparato recarga la resina dentro del descalcificador de agua. La duración del proceso es de aproximadamente 5 minutos.</li> </ul>
El aparato no carga agua. La pantalla muestra <b>i10</b> o <b>i11</b> .	<ul style="list-style-type: none"> <li>• Compruebe que el grifo esté abierto.</li> <li>• Asegúrese de que la presión del suministro de agua no es demasiado baja. Para esta información, póngase en contacto con la empresa local de suministro de agua.</li> <li>• Compruebe que el grifo no está obstruido.</li> <li>• Asegúrese de que el filtro de la manguera de entrada no está obstruido.</li> <li>• Asegúrese de que la manguera de entrada no esté doblada ni retorcida.</li> </ul>

Problema y código de alarma	Posible causa y solución
El aparato no desagua. La pantalla muestra <b>i20</b> .	<ul style="list-style-type: none"> <li>• Asegúrese de que el desagüe no está obstruido.</li> <li>• Compruebe que el filtro de desagüe no está obstruido.</li> <li>• Asegúrese de que la manguera de desagüe no esté doblada ni retorcida.</li> </ul>
El dispositivo contra inundación se ha activado. La pantalla muestra <b>i30</b> .	<ul style="list-style-type: none"> <li>• Cierre el grifo.</li> <li>• Asegúrese de que el aparato está instalado correctamente.</li> <li>• Asegúrese de que los cestos se cargan según las instrucciones del manual de usuario.</li> </ul>
Fallo de funcionamiento del sensor de detección del nivel de agua. La pantalla muestra <b>i41 - i44</b> .	<ul style="list-style-type: none"> <li>• Asegúrese de que los filtros están limpios.</li> <li>• Apague y encienda el aparato.</li> </ul>
Fallo de funcionamiento de la bomba de lavado o de la bomba de desagüe. La pantalla muestra <b>i51 - i59</b> o <b>i5A - i5F</b> .	<ul style="list-style-type: none"> <li>• Apague y encienda el aparato.</li> </ul>
La temperatura del agua dentro del aparato es demasiado alta o se ha producido un fallo de funcionamiento del sensor de temperatura. La pantalla muestra <b>i61</b> o <b>i69</b> .	<ul style="list-style-type: none"> <li>• Asegúrese de que la temperatura del agua de entrada no exceda los 60 °C.</li> <li>• Apague y encienda el aparato.</li> </ul>
Fallo técnico del aparato. La pantalla muestra <b>iC0</b> o <b>iC3</b> .	<ul style="list-style-type: none"> <li>• Apague y encienda el aparato.</li> </ul>
El nivel de agua dentro del aparato es demasiado alto. La pantalla muestra <b>iF1</b> .	<ul style="list-style-type: none"> <li>• Apague y encienda el aparato.</li> <li>• Asegúrese de que los filtros están limpios.</li> <li>• Asegúrese de que la manguera de salida esté instalada a la altura correcta sobre el suelo. Consulte las instrucciones de instalación.</li> </ul>
El aparato se detiene y se pone en marcha más veces durante el funcionamiento.	<ul style="list-style-type: none"> <li>• Es normal. Proporciona resultados de limpieza óptimos y ahorra energía.</li> </ul>
El programa dura demasiado.	<ul style="list-style-type: none"> <li>• Si se ha ajustado la opción de inicio diferido, cancele dicho ajuste o espere hasta el final de la cuenta atrás.</li> <li>• Activar opciones aumenta la duración del programa.</li> </ul>

Problema y código de alarma	Posible causa y solución
La duración del programa en pantalla es diferente a la duración de la tabla de valores de consumo.	<ul style="list-style-type: none"> <li>• Consulte la tabla de valores de consumo en el capítulo <b>"Selección de programas"</b>.</li> </ul>
En la pantalla aumenta el tiempo restante y llega casi hasta el fin de la duración del programa.	<ul style="list-style-type: none"> <li>• Esto no es un defecto. El aparato funciona correctamente.</li> </ul>
Pequeña fuga de la puerta del aparato.	<ul style="list-style-type: none"> <li>• El aparato no está nivelado. Afloje o apriete las patas ajustables (en su caso).</li> <li>• La puerta del aparato no está centrada en la cuba. Ajuste la pata trasera (en su caso).</li> </ul>
Es difícil cerrar la puerta del aparato.	<ul style="list-style-type: none"> <li>• El aparato no está nivelado. Afloje o apriete las patas ajustables (en su caso).</li> <li>• Hay partes de la vajilla que sobresalen de los cestos.</li> </ul>
La puerta del aparato se abre durante el ciclo de lavado.	<ul style="list-style-type: none"> <li>• La AirDry función está activada. Puede desactivar la función. Consulte <b>"Ajustes básicos"</b>.</li> </ul>
Sonidos de traqueteo o golpeteo dentro del aparato.	<ul style="list-style-type: none"> <li>• La vajilla no está colocada correctamente en los cestos. Consulte el folleto sobre carga del cesto.</li> <li>• Asegúrese de que los brazos aspersores pueden rotar libremente.</li> </ul>
El aparato dispara el disyuntor.	<ul style="list-style-type: none"> <li>• El amperaje no es suficiente para el suministro simultáneo de todos los aparatos. Compruebe el amperaje de la toma y la capacidad del medidor o apague uno de los aparatos.</li> <li>• Fallo eléctrico interno del aparato. Póngase en contacto con el Servicio técnico oficial.</li> </ul>

Una vez comprobado el aparato, apague y encienda el aparato. Si el problema se vuelve a producir, póngase en contacto con el Servicio técnico oficial.

Para los códigos de alarma no descritos en la tabla, póngase en contacto con el Servicio técnico oficial.



**ADVERTENCIA!**

No recomendamos usar el aparato hasta que el problema se haya solucionado por completo. Desenchufe el aparato y no lo vuelva a conectar hasta que esté seguro de que funciona correctamente.

**12.1 El código del número de producto (PNC)**

Si se pone en contacto con un centro de servicio autorizado, debe proporcionar el código del número de producto de su aparato.



El PNC está en la placa de características, en la puerta del aparato. También puede consultar el PNC en el panel de mandos.

Antes de consultar el PNC, asegúrese de que el aparato está en modo de selección de programa.

1. Mantenga pulsados simultáneamente

 **AUTO Sense** durante unos 3 segundos.

La pantalla muestra el PNC de su aparato.

2. Para salir de la presentación del PNC, mantenga pulsados simultáneamente  y  unos 3 segundos.

El aparato vuelve a la selección de programa.

## 12.2 Los resultados del lavado y el secado no son satisfactorios

Problema	Posible causa y solución
Mal resultado de lavado.	<ul style="list-style-type: none"> <li>• Consulte <b>"Uso diario"</b>, <b>"Consejos"</b> y el folleto sobre cómo cargar el cesto.</li> <li>• Utilice un programa de lavado más intenso.</li> <li>• Active la opción ExtraPower para mejorar el resultado de lavado del programa seleccionado.</li> <li>• Limpie las boquillas del brazo aspersor y el filtro. Consulte <b>"Mantenimiento y limpieza"</b>.</li> </ul>
Malos resultados de secado.	<ul style="list-style-type: none"> <li>• Se ha dejado la vajilla demasiado tiempo dentro del aparato cerrado. Active la función AirDry para ajustar la apertura automática de la puerta y mejorar el rendimiento de secado.</li> <li>• No hay abrillantador o la dosificación del abrillantador es insuficiente. Llene el dosificador de abrillantador o ajuste la dosificación de abrillantador a un nivel superior.</li> <li>• La calidad del abrillantador puede ser la causa.</li> <li>• Utilice siempre abrillantador, incluso con pastillas multiusos.</li> <li>• Los objetos de plástico pueden tener que secarse con un paño.</li> <li>• El programa no tiene la fase de secado. Consulte <b>"Resumen de los programas"</b>.</li> </ul>
Hay rayas o capas azuladas en vasos y platos.	<ul style="list-style-type: none"> <li>• La dosificación del abrillantador es demasiado alta. Reduzca la dosificación de abrillantador.</li> <li>• La cantidad de detergente es demasiada.</li> </ul>
Hay manchas y gotas de agua en vasos y platos.	<ul style="list-style-type: none"> <li>• La cantidad de abrillantador es insuficiente. Aumente la dosificación de abrillantador.</li> <li>• La calidad del abrillantador puede ser la causa.</li> </ul>
El interior del aparato está mojado.	<ul style="list-style-type: none"> <li>• Esto no es un defecto del aparato. La humedad se condensa en las paredes del aparato.</li> </ul>
Espuma inusual durante el lavado.	<ul style="list-style-type: none"> <li>• Utilice detergente diseñado específicamente para lavavajillas.</li> <li>• Utilice un detergente de otro fabricante.</li> <li>• No preenjuague los platos bajo el agua corriente.</li> </ul>
Rastros de óxido en los cubiertos.	<ul style="list-style-type: none"> <li>• Hay demasiada sal en el agua que se utiliza para lavar. Consulte <b>"El descalcificador de agua"</b>.</li> <li>• Los cubiertos de plata y acero inoxidable se han colocado juntos. No coloque juntos los cubiertos de plata y acero inoxidable.</li> </ul>

Problema	Posible causa y solución
Quedan restos de detergente en el dosificador al final del programa.	<ul style="list-style-type: none"> <li>• La pastilla de detergente se ha quedado pegada en el dosificador y no se ha disuelto en el agua.</li> <li>• El agua no puede lavar el detergente del dosificador. Compruebe que los brazos aspersores no estén bloqueados o atascados.</li> <li>• Asegúrese de que los objetos de los cestos no impiden que se abra la tapa del dosificador de detergente.</li> </ul>
Olores en el interior del aparato.	<ul style="list-style-type: none"> <li>• Consulte "<b>Limpieza interna</b>".</li> <li>• Active el programa Machine Care con un descalcificador o producto de limpieza diseñado para lavavajillas.</li> </ul>
Depósitos calcáreos en la vajilla, la cuba y el interior de la puerta.	<ul style="list-style-type: none"> <li>• El nivel de sal es bajo, consulte el indicador de rellenado.</li> <li>• La tapa del depósito de sal está suelta.</li> <li>• El agua del grifo es dura. Consulte "<b>El descalcificador de agua</b>".</li> <li>• Utilice agua y ajuste la regeneración del descalcificador de agua aunque use pastillas multiusos. Consulte "<b>El descalcificador de agua</b>".</li> <li>• Active el programa Machine Care con un descalcificador diseñado para lavavajillas.</li> <li>• Si los depósitos de cal persisten, limpie el aparato con los detergentes adecuados.</li> <li>• Pruebe con otro detergente.</li> <li>• Contacte con el fabricante del detergente.</li> </ul>
Vajilla mate, descolorida o agrietada.	<ul style="list-style-type: none"> <li>• Asegúrese de lavar en el aparato únicamente elementos aptos para lavavajillas.</li> <li>• Cargue y descargue con cuidado el cesto. Consulte el folleto sobre carga del cesto.</li> <li>• Coloque los objetos delicados en el cesto superior.</li> <li>• Active la opción GlassCare para asegurar un cuidado especial de la cristalería y objetos delicados.</li> </ul>

**i** Consulte otras posibles causas en "**Antes del primer uso**", "**Uso diario**" o "**Consejos**".

### 13. INFORMACIÓN TÉCNICA

Dimensiones	Ancho / alto / fondo (mm)	596 / 818 - 898 / 550
Conexión eléctrica <b>1)</b>	Tensión (V)	220 - 240
	Frecuencia (Hz]	50
Presión del suministro de agua	Mín. / máx. bares (Mpa)	0.5 (0.05) / 10 (1.0)

Suministro de agua	Agua fría o caliente <b>2)</b>	máx. 60°C
Capacidad	Coloque los cubiertos	14

1) Consulte la placa de datos técnicos para otros valores.

2) Si el agua caliente procede de una fuente de energía alternativa (por ejemplo, paneles solares), utilice la toma de agua caliente para reducir el consumo de energía.

### 13.1 Enlace a la base de datos EPREL de la UE

El código QR de la etiqueta energética suministrada con el aparato proporciona un enlace web para el registro de este aparato en la base de datos de EU EPREL. Guarde la etiqueta de energía como referencia junto con el manual de usuario y todos los demás documentos que se proporcionan con este aparato.

Es posible encontrar información relacionada con el rendimiento del

producto en la base de datos EPREL de la UE utilizando el enlace <https://eprel.ec.europa.eu> y el nombre del modelo y el número de producto que se encuentra en la placa de características del aparato. Consulte el capítulo "Descripción del producto".

Para obtener información más detallada sobre la etiqueta energética, visite [www.theenergylabel.eu](http://www.theenergylabel.eu).

## 14. ASPECTOS MEDIOAMBIENTALES

Recicle los materiales con el símbolo . Coloque el material de embalaje en los contenedores adecuados para su reciclaje. Ayude a proteger el medio ambiente y la salud pública, así como a reciclar residuos de aparatos eléctricos y electrónicos. No deseche los aparatos

marcados con el símbolo  junto con los residuos domésticos. Lleve el producto a su centro de reciclaje local o póngase en contacto con su oficina municipal.







[www.electrolux.com/shop](http://www.electrolux.com/shop)



156934675-A-312023

